

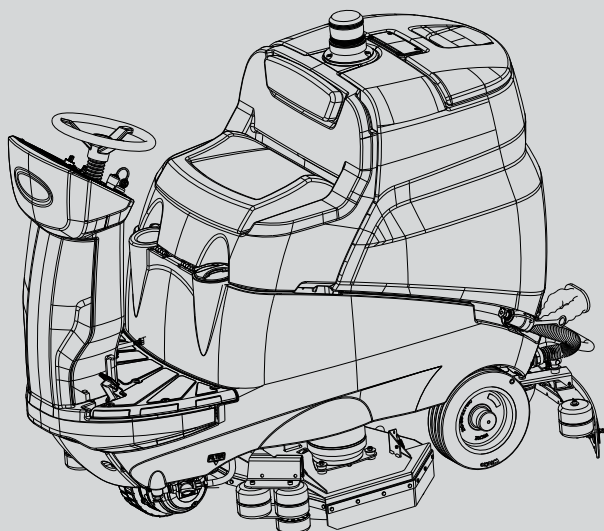

T981

BATTERY RIDER FLOOR SCRUBBER-DRYER



MANUALE ISTRUZIONI PER L'USO (IT)
 OPERATOR'S MANUAL (EN)
 MANUEL D'INSTRUCTIONS (FR)
 BEDIENUNGSANLEITUNG (DE)
 MANUAL DE INSTRUCCIONES (ES)
 BRUKERHÅNDBOK (NO)
 GEBRUIKERSHANDLEIDING (NL)
 MANUAL DE UTILIZAÇÃO (PT)
 INSTRUKTIONSBOK (SE)
 РУКОВОДСТВО ОПЕРАТОРА (RU)
 РЪКОВОДСТВО ЗА ЕКСПЛОАТАЦИЯ (BG)
 BETJENINGSMANUAL (DK)
 KÄYTTÖOPAS (FI)

Model Part No.:

1259036 - SCRUBBER [T981, 75CM CYL, 240AH, GEL]
 1259037 - SCRUBBER [T981, 75CM CYL, 320AH, WET]
 1259038 - SCRUBBER [T981, 75CM CYL, W/O BATTERY]
 1259039 - SCRUBBER [T981, 80CM DISK, 240AH, GEL]
 1259040 - SCRUBBER [T981, 80CM DISK, 320AH, WET]
 1259041 - SCRUBBER [T981, 80CM DISK, W/O BATTERY]
 1259042 - SCRUBBER [T981, 90CM DISK, 240AH, GEL]
 1259043 - SCRUBBER [T981, 90CM DISK, 320AH, WET]
 1259044 - SCRUBBER [T981, 90CM DISK, W/O BATTERY]



INHOUDSOPGAVE

BELANGRIJKE VEILIGHEIDSAANWIJZINGEN	3
VEILIGHEIDSBORDEN	6
TECHNISCHE EIGENSCHAPPEN	7
AFMETINGEN MACHINE	8
ALGEMENE INFORMATIE	9
Doel van de handleiding.....	9
Identificatie van de machine.....	9
Bij de machine gevoegde documentatie	9
TECHNISCHE INFORMATIE	10
Algemene beschrijving.....	10
Belangrijkste onderdelen van de machine	10
Bedieningspaneel.....	11
Accessoires.....	11
VERPLAATSING EN INSTALLATIE.....	12
Opheffen en vervoeren van de verpakte machine	12
Controles bij aflevering.....	12
Uitpakken	12
Voedingsaccu's	13
Natte accu's, voorbereiding:.....	14
Accu's: installatie en aansluiting	14
Keuze van de acculader.....	15
Voorbereiding van de acculader	15
Instellingen van de acculader.....	16
Installatie zuigrubber.....	16
Afstelling zuigrubber.....	16
Installatie borstel/padhouder	17
Installatie borstels (kop met cilindrische borstels).....	18
Installatie zijborstels (kop met cilindrische borstels)	19
Vullen van schoonwatertank	20
PRAKTISCHE GIDS VOOR DE GEBRUIKER	21
Kleding en uitrusting.....	21
Alvorens de machine in werking te stellen	21
De machine voor het werk gereed maken	21
Werk.....	21
Bedrijfsrem en parkeerrem.....	23
Dubbele reiniging	24
Water opnemen (zonder reiniging).....	25
Tijdens de werking van de machine.....	25
Noodstopknop	25
Indicator lege schoonwatertank	26
Indicator volle vuilwatertank	26
Indicator accu's	26
Legen vuilwatertank	26
Legen schoonwatertank	27
Legen lade van kop met cilindrische borstels	27
Loskoppelen borstels / schuurpads.....	27
Verplaatsing van de machine wanneer hij niet werkt	28
INSTRUCTIES VOOR HET ONDERHOUD	29
Onderhoud – Algemene regels	29
Reiniging luchtfilter zuigunit	29
Reiniging sensor vuilwatertank	29
Reiniging filter schoonwatertank	30
Zekeringen	30
Onderhoud van de accu's	30
Controle van het elektrolytpeil van natte accu's.....	31
Automatisch bijvulstelsel voor WET 320Ah accu.....	31
Opladen van de accu's.....	31
Accu: verwijdering	32
Vervangen van borstels en pads.....	32
Vervanging zuigrubberstrippen	33
Afstelling slijtage zijborstels van kop met cilindrische borstels	33
Opheffen van de machine	33
Periodieke controles.....	34
PERIODEN VAN INACTIVITEIT	34
STORINGEN, OORZAKEN EN REMEDIES.....	35
ALARMEN / MELDINGEN OP HET DISPLAY	36
ALARMEN BEDIENINGSKAART MOTORWIEL	37
GEBRUIKERSMENU	38
AANBEVOLEN RESERVEONDERDELEN	39

BELANGRIJKE VEILIGHEIDSAANWIJZINGEN

De tekstgedeelten die niet over het hoofd gezien mogen worden zijn vet gedrukt en worden voorafgegaan door de hieronder getoonde en uitgelegde symbolen.



! GEVAAR:

Geeft aan dat moet worden opgelet dat geen ernstige gevolgen optreden die de dood of mogelijk gevaar voor de gezondheid van het personeel kunnen veroorzaken.

! OPGELET:

Geeft aan dat moet worden opgelet dat geen ernstige gevolgen optreden die schade aan de machine, de omgeving waarin men werkt of economische verliezen kunnen veroorzaken.



! GEVAAR: als er (natte) loodzuuraccu's op de machine geïnstalleerd zijn, moeten vonken, vlammen en rokende materialen uit de buurt van de accu's worden gehouden. Er ontsnappen explosieve gassen tijdens het normale gebruik en in het bijzonder tijdens het opladen.



! GEVAAR: Als er (natte) loodzuuraccu's op de machine geïnstalleerd zijn, wordt tijdens het opladen van de accu's het zeer explosieve waterstofgas opgewekt. Hef de vuilwatertank gedurende de gehele oplaadcyclus van de accu's op en voer de procedure uitsluitend in goed geventileerde gebieden en uit de buurt van open vuur uit.



! GEVAAR: veeg nooit ontvlambare of explosieve vloeistoffen (bv. benzine, petroleum, enz.), zuren en oplosmiddelen (bv. verfverduunners, aceton, enz.) op, ook niet als ze verdund zijn.



! GEVAAR: veeg nooit brandende of gloeiende voorwerpen op.



! GEVAAR: deze machine mag niet worden gebruikt op vloeren waar zich gevaarlijke coatings/afwerkingen/materialen bevinden.



! GEVAAR: sproei geen ontvlambare vloeistoffen.

Gebruik de machine niet:

- Als u de handleiding voor gebruik en onderhoud niet hebt gelezen.
- Als u niet getraind bent in het gebruik ervan.
- Als u niet uitdrukkelijk opdracht tot gebruik hebt gekregen.
- Als u minderjarig bent.
- Als de machine niet goed werkt.
- Op plaatsen die niet voldoende verlicht zijn.
- In explosieve omgevingen.
- Op de openbare weg.
- Buiten: de machine is uitsluitend bestemd voor binnengebruik.
- Voor vuil dat schadelijk is voor de gezondheid (stof, gas, enz.).
- als er gevaar bestaat voor vallende voorwerpen.
- op plaatsen die te donker zijn om de bedieningsorganen veilig te zien of de machine te bedienen.

Kleding en uitrusting:

- Draag veiligheidsschoeisel met anti-slipzolen.
- Draag een beschermbril of een gelaatsscherm en veiligheidskleding.
- De noodzakelijke beschermingsmaatregelen voor stofnevels kunnen, afhankelijk van het te reinigen oppervlak en de omgeving, bestaan uit ademhalingsmaskers van klasse FFP2, gelijkwaardig of hoger.

Alvorens de machine te starten:

- Controleer of de machine niet beschadigd is.
- Controleer de werking van de rem.
- controleer of alle veiligheidsvoorzieningen geïnstalleerd zijn en correct werken.

Tijdens het gebruik van de machine:

- De machine wordt door één iemand bediend.
- Volg de veiligheidsvoorschriften van de plaats waar u werkt met betrekking tot natte vloeren nauwgezet op. Plaats indien nodig veiligheidsborden op de natte vloer tijdens het gebruik van de machine.
- Parkeer de machine op een vlakke ondergrond.
- Laat kinderen nooit op of in de buurt van de machine spelen.
- Beoordeel het type gebouw waarin men werkt (bv.: Farmaceutische industrie, ziekenhuizen, chemische industrie, enz.) en neem de hier geldende veiligheidsvoorschriften en –situatie nauwlettend in acht.
- Bestem deze machine niet voor andere gebruiksdoeleinden dan die uitdrukkelijk aangegeven in deze handleiding.
- Neem het beoogde gebruik in acht: deze machine is bedoeld voor commercieel gebruik, bijvoorbeeld in hotels, scholen, ziekenhuizen, fabrieken, winkels, kantoren en bedrijven.
- Houd alle lichaamsdelen binnen de ruimte van de bestuurdersplaats wanneer de machine in beweging is.
- Alleen gebruik binnenshuis is toegestaan.
- De machine mag alleen binnenshuis worden opgeslagen.
- Laat de machine niet als speelgoed gebruiken.
- De machine is niet ontworpen om te slepen of getrokken te worden.

- Gebruik de machine om geen enkele reden als steun voor gewichten.
- Dek niet de ventilatie- en de warmteafvoeropeningen af.
- De veiligheidsvoorzieningen mogen niet verwijderd, gewijzigd of overbrugd worden.
- Deze machine is ontworpen om gebruikt te worden met reinigingsmiddelen die geleverd of aangeraden worden door de fabrikant. Het gebruik van andere reinigingsmiddelen of chemische stoffen kan de veiligheid van het apparaat nadelig beïnvloeden.
- Volg de instructies en waarschuwingen op het etiket van de flacon tijdens het gebruik van reinigingsmiddelen voor vloeren.
- Gebruik geen reinigingsmiddelen die gevaarlijke reacties, dampen, warmte enz. kunnen produceren.
- Tijdens het gebruik kan stofnevel ontstaan. Inademing van stofnevel kan schadelijk zijn voor de gezondheid.
- De werkgever moet een risicobeoordeling uitvoeren om de noodzakelijke beschermende maatregelen met betrekking tot de vorming van stofniveaus te specificeren, afhankelijk van het te reinigen oppervlak en de omgeving. Beschermende mondkapjes van klasse FFP 2, gelijkwaardig of hoger, zijn geschikt voor bescherming tegen het inademen van stofniveaus.
- Raak met de handen geen bewegende onderdelen aan.
- In geval van storing en/of slechte werking van de machine, deze onmiddellijk uitschakelen (door accu's/elektriciteitsnet los te koppelen) en niet proberen om de machine eigenhandig te repareren. Wendt u zich tot een technisch servicecentrum van de fabrikant.
- Het temperatuurbereik dat voor het gebruik van de machine is voorzien, ligt tussen +4°C en +40°C; wanneer de machine niet gebruikt wordt, ligt dit temperatuurbereik tussen +0°C en +50°C.
- De vochtigheidsgraad waarbij de machine onder alle omstandigheden kan werken is begrepen tussen 30% en 95%.
- De machine moet werken op een hoogte van minder dan 2000 m.
- Niet gebruiken om oppervlakken te reinigen op hellingen groter dan die op de machine zijn aangegeven.
- Niet gebruiken op hellingen groter dan die op de machine zijn aangegeven.
- Bij gebruik van de machine op kleine hellingen, de machine niet dwars gebruiken, door altijd evenwijdig aan de richting van de helling te blijven, altijd met de nodige voorzichtigheid te rijden en niet om te keren.
- De machine mag niet gebruikt worden door personen (kinderen inbegrepen) met lichamelijke, zintuiglijke of geestelijke beperkingen of met onvoldoende ervaring of kennis, tenzij zij onder toezicht staan van of instructies hebben gekregen over het gebruik van de machine van een persoon die verantwoordelijk is voor hun veiligheid.
- Gebruik de machine niet voor het transport van personen/goederen of het trekken van goederen.
- Doe sieraden, horloges, stropdassen en dergelijke af.
- De gebruiker dient voor zijn veiligheid altijd de persoonlijke beschermingsmiddelen te gebruiken: beschermend schort of overall, antislip- en waterdicht schoeisel, rubberen handschoenen, veiligheidsbril en gehoorbescher-

ming, masker voor bescherming van de luchtwegen.

Voordat de machine wordt verlaten of vóór onderhoudswerkzaamheden:

- Parkeer de machine op een vlakke ondergrond.
- Zet de machine af en verwijder de contactsleutel.

Als onderhoud wordt verricht:







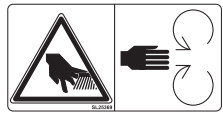

- Alle werkzaamheden moeten worden uitgevoerd onder omstandigheden met voldoende zicht en verlichting.
- Koppel de machine van de stroomvoorziening af door de accu's los te koppelen.
- De gebruiker dient voor zijn veiligheid altijd de persoonlijke beschermingsmiddelen te gebruiken: beschermend schort of overall, antislip- en waterdicht schoeisel, rubberen handschoenen, veiligheidsbril en gehoorbescherming, masker voor bescherming van de luchtwegen.
- Doe sieraden, horloges, stropdassen en dergelijke af.
- De machine niet duwen zonder dat een bediener op de stoel zit en het stuurwiel kan bedienen.
- Bescherm de accu's tegen vuil, zoals bijvoorbeeld metaalstof.
- Wees voorzichtig bij het gebruik van accuzuur, vermijd contact. Raak bij lekkage van accuvloeistof de vloeistof niet aan en neem de volgende voorzorgsmaatregelen in acht: Contact met de huid kan irritatie veroorzaken: was met water en zeep; inademing kan irritatie aan de luchtwegen veroorzaken: stel bloot aan de frisse lucht en raadpleeg een arts; contact met de ogen kan irritatie veroorzaken: was de ogen onmiddellijk grondig met water gedurende ten minste 15 minuten, raadpleeg een arts.
- Leg geen gereedschappen op de accu's: gevaar op kortsluiting en explosie.
- Gebruik altijd de acculader (indien meegeleverd) die bij de machine is geleverd of die in elk geval de waarden aangebevolen in de technische gegevens bezit.
- Laat de installatie van de accu uitvoeren door technisch personeel dat gekwalificeerd is door TENNANT.
- Controleer het netsnoer van de acculader regelmatig op eventuele beschadiging; indien een beschadiging wordt geconstateerd, mag de apparatuur niet gebruikt worden; wendt u zich technisch personeel dat gekwalificeerd is door TENNANT. Koppel beide voedingen van de acculader los (zowel AC als DC).
- Trek niet aan het snoer van de acculader om het uit het stopcontact te halen, pak de stekker vast en trek eraan.
- Was de machine nooit met waterstralen.
- Reiniging en onderhoud die door de gebruiker moeten worden uitgevoerd, mogen niet worden uitgevoerd door kinderen zonder toezicht.
- Alle reparaties moeten worden uitgevoerd door technisch personeel dat gekwalificeerd is door TENNANT
- Er mogen alleen originele accessoires en reserveonderdelen worden gebruikt die door de fabrikant zijn geleverd, omdat alleen deze een veilige en probleemloze werking van het apparaat garanderen.
- Gebruik geen onderdelen die uit andere machines of kits uitgebouwd zijn als reserveonderdelen.

Wanneer de machine wordt geladen/gelost uit een voertuig:

- Maak de tanks leeg voordat u de machine laadt.
- Til de kopgroep op en verwijder het zuigrubber van de machine.
- Rij niet met de machine op een gladde helling.
- Wees bijzonder voorzichtig wanneer u de machine op hellingen gebruikt.
- Zet de machine af en verwijder de contactsleutel.
- Blokkeer de wielen van de machine.
- Gebruik riemen om de machine te verankeren.

BEWAAR DEZE INSTRUCTIES

VEILIGHEIDSBORDEN

	OPGELET, SNIJGEVAAR.
	OPGELET, SCHUURGEVAAR
	MAX. TE NEMEN HELLINGSGRAAD
	GEBRUIKERSHANDLEIDING, INSTRUCTIES VOOR DE WERKING
	LEES DE GEBRUIKERSHANDLEIDING
	GELIJKSTROOMSYMBOOL
	ISOLATIEKLASSE, DEZE INDELING IS SLECHTS GELDIG VOOR APPARATEN DIE OP ACCU'S WERKEN.
	AANSLUITPUNT VAN DE EXTERNE ACCULADER.
	HEFPUNT VAN DE MACHINE.

TECHNISCHE EIGENSCHAPPEN

			Schijf 80 cm	Schijf 90 cm	Cilindrische borstels 75 cm
Breedte gereinigde baan		mm	830	920	750
Breedte zuigrubber		mm	1010	1100	1010
Rendement per uur		m ² /h	4800	5300	4300
Aantal borstels		aantal	2	2	2
Diameter borstel		mm	435	460	150x750
Max. borsteldruk		kg	90	100	50
Draaisnelheid borstel		g/1°	200	200	1000
Vermogen borstelmotor		W	400x2	400x2	1000
Vermogen tractiemotor		W	560	560	560
Vermogen zuigmotor		W	672	672	672
Machinevermogen, (P _M)		W	2592	2592	2592
Max. snelheid		Km/h	6	6	6
Schoonwatertank		L	125	125	125
Vuilwatertank		L	135	135	135
Diameter voorwiel		mm	300	300	300
Diameter achterwiel		mm	300	300	300
Max. te nemen hellingsgraad		%	16	16	16
Brutogewicht (GVW) met zwaarste accu		kg	915	917	936
Transportgewicht zonder accu's		kg	290	292	300
Transportgewicht met zwaarste accu		kg	705	707	715
Spanning machine, V _M		V	36	36	36
Aantal accu's	GEL	aantal	6	6	6
Capaciteit afzonderlijke accu		Ah (5h)	240	240	240
Gewicht afzonderlijke accu		kg	46	46	46
Aantal accu's	WET-ACID	aantal	1	1	1
Capaciteit afzonderlijke accu		Ah (5h)	320	320	320
Gewicht afzonderlijke accu		kg	415	415	415
Voedingsspanning (voor opladen accu's)		V	36 dc	36 dc	36 dc
Max. ampère (opladen accu's)		P	40	40	40
Afmetingen machine		mm X Y Z	1720 1010 1360	1720 1100 1360	1810 1050 1360
Afmetingen accuvak (lengte, breedte, hoogte)		mm	620 530 440	620 530 440	620 530 440
Afmetingen verpakking (lengte, breedte, hoogte)		mm	2000 1280 1670	2000 1280 1670	2000 1280 1670
Geluidsdruk - Annex DD (Emission of acoustical noise) EN 60335-2-72: 2012		LpA (dBA)	72	72	72
Onzekerheid van de meting		K (dBA)	3	3	3
Op hand overgebrachte trillingen - IEC 60335-2-72		ahv m/sec ²	≤2,5	≤2,5	≤2,5
Op lichaam overgebrachte trillingen - IEC 60335-2-72		HBV m/sec ²	≤0,5	≤0,5	≤0,5
Max. temperatuur water en reinigingsmiddel		°C	55	55	55
IP-klasse		IP	IPX3	IPX3	IPX3

Brutogewicht (GVW): toegestaan maximumgewicht bij vollast van de bedrijfsklare machine en zijn nuttige lading. Het brutogewicht van de machine omvat de schoonwatertank vol met schoon water, de lege vuilwatertank, lege stofzakken, hopper geladen op nominale capaciteit, de grootste aanbevolen accu's, alle accessoires zoals kabels, slangen, schoonmaakmiddelen, bezems en borstels.

Vervoerd gewicht: verzendgewicht van de machine, met inbegrip van de accu's, maar zonder opties (bijvoorbeeld de bestuurderscabine, FOPS, tweede en derde zijborstel, frontale bevestiging voor de borstels), vers water (in het geval van scrubbers of gecombineerde machines) en het gewicht van een standaard bediener (75 kg). Gegevens kunnen zonder voorafgaande kennisgeving gewijzigd worden

V, I : waarden voor opladen/voeding

V_M, P_M : machine onder gemiddelde werkomstandigheden (alle functies actief)

AFMETINGEN MACHINE

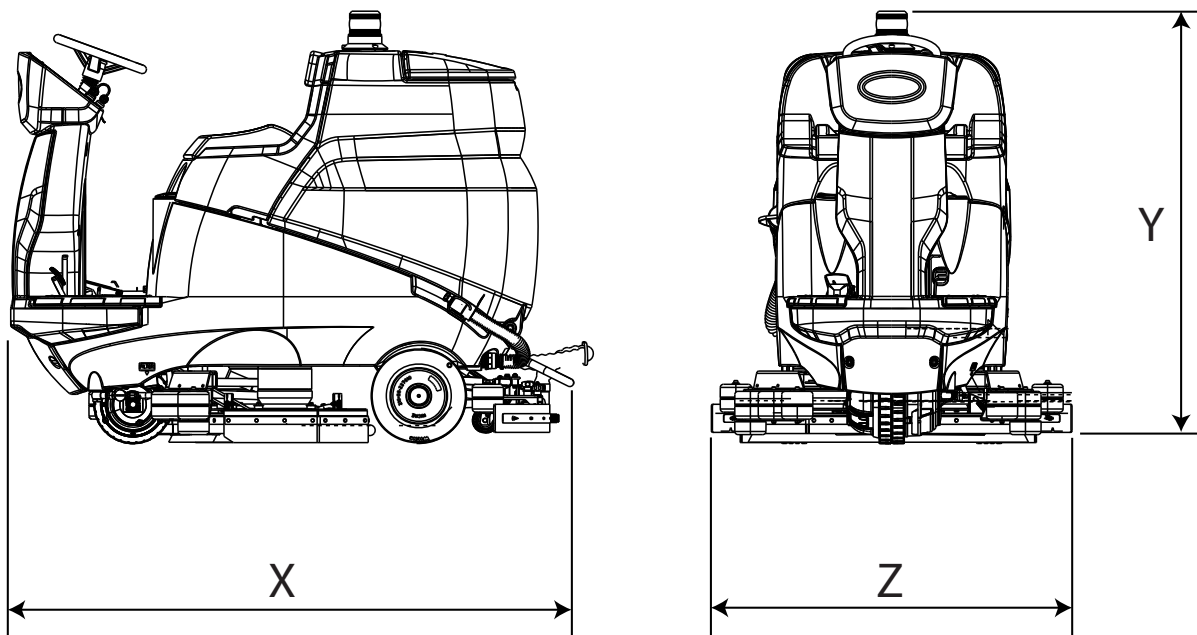

X-Y-Z: Zie tabel "TECHNISCHE EIGENSCHAPPEN"

ALGEMENE INFORMATIE

Doel van de handleiding

Deze handleiding is opgesteld door de fabrikant en maakt deel uit van de uitrusting van de [machine](#)¹. Deze handleiding stelt het doel vast waarvoor de machine gebouwd is en bevat alle nodige informatie voor de [gebruikers](#)². Behalve deze handleiding, die de benodigde informatie voor de gebruikers bevat, zijn andere publicaties opgesteld die specifieke informatie voor de [onderhoudstechnici](#)³ bevatten.

De eventuele aanduidingen RECHTS en LINKS, RECHTSOM en LINKSOM in dit boekje worden t.o.v. de voortbewegingsrichting van de machine bedoeld.

De voortdurende naleving van de instructies garandeert de veiligheid van mens en machine, lage bedrijfskosten, de kwaliteit van de resultaten en een langere levensduur van de machine zelf. Het niet opvolgen van de instructies kan schade voor de mens, de machine, de te reinigen vloer en het milieu met zich meebrengen.

Raadpleeg de inhoudsopgave voorin in de handleiding voor het snel opzoeken van de onderwerpen.

Ook al kijkt de machine in uw bezit in belangrijke mate af van de afbeeldingen in deze handleiding, zijn de veiligheid en de informatie over de machine verzekerd.

Identificatie van de machine

De serienummerplaat vermeldt de volgende informatie:

- Identificatie van de fabrikant.
- Model.
- Serienummer.
- Fabricagejaar.
- Voedingsspanning (waarde voor opladen/voeding).
- Stroomsterkte (maximale laadwaarde, compatibel met de voorschriften van de accufabrikant)
- Brutogewicht (GVW).
- IP beschermingsgraad.
- Machinespanning (onder gemiddelde werkomstandigheden).
- Machinevermogen (onder gemiddelde werkomstandigheden).
- Maximaal te nemen hellingsgraad.

Bij de machine gevoegde documentatie

- Gebruikershandleiding;
- CE-conformiteitscertificaat;
- Snelle gebruikersgids;
- Instructies voor het instellen van het accutype op de machine;
- Gebruikershandleiding van de acculader;

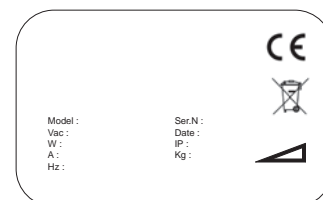

1 De definitie "machine" vervangt de handelsnaam waarop deze handleiding betrekking heeft.

2 Dit zijn de mensen die als taak hebben om de machine te gebruiken zonder ingrepen te verrichten die een duidelijke technische vaardigheid vereisen.

3 Dit zijn de mensen die de ervaring, technische opleiding, kennis van voorschriften en wetten bezitten en die in staat zijn om de benodigde activiteiten te verrichten en om mogelijke gevaren te herkennen en te voorkomen die tijdens de verplaatsing, de installatie, het gebruik en het onderhoud van de machine kunnen optreden.

TECHNISCHE INFORMATIE

Algemene beschrijving

De machine in kwestie is een schrobzuigmachine die zowel in industriële als kantoor- en huiselijke omgevingen gebruikt kan worden voor het schrobben en drogen van vlakke, horizontale, gladde of licht geribbelde, gelijkmatige vloeren die vrij van obstakels zijn.

De schrobzuigmachine verdeelt een juist gedoseerde oplossing van water en reinigingsmiddel over de vloer en schrobt de vloer zodanig dat het vuil wordt verwijderd. Door met de nodige aandacht het reinigingsmiddel en de borstels (of schuurpads) uit het uitgebreide assortiment beschikbare accessoires te kiezen, kan de machine aan de meest uiteenlopende combinaties van soorten vloer en vuil aangepast worden.

Een geïntegreerd vloeistofopzuigsysteem zorgt ervoor dat de zojuist geschrobde vloer gedroogd wordt. Het drogen gebeurt door middel van de onderdruk van de vuilwatertank die door de zuigmotor wordt geproduceerd. Het zuigrubber, dat op de tank is aangesloten, zorgt voor de opname van het vuile water.

Belangrijkste onderdelen van de machine

De belangrijkste onderdelen van de machine zijn:

1. Vuilwatertank.
2. Schoonwatertank.
3. Bedieningspaneel.
4. Kopgroep.
5. Zuigrubber (ook wel zuigmond of zuigvoet genoemd).
6. Afvoerslang vuilwatertank.
7. Deksel vuilwatertank.
8. Bestuurdersstoel.
9. Accuvak.
10. Stuurwiel.
11. Afvoerslang schoonwatertank.
12. Zuigrubberslang.
13. Gaspedaal.
14. Vulopening schoonwatertank.
15. Rempedaal en parkeerrem.
16. Zijborstels (alleen versie met kop met cilindrische borstels).
17. Bedieningshendels zijborstels (alleen versie met kop met cilindrische borstels).

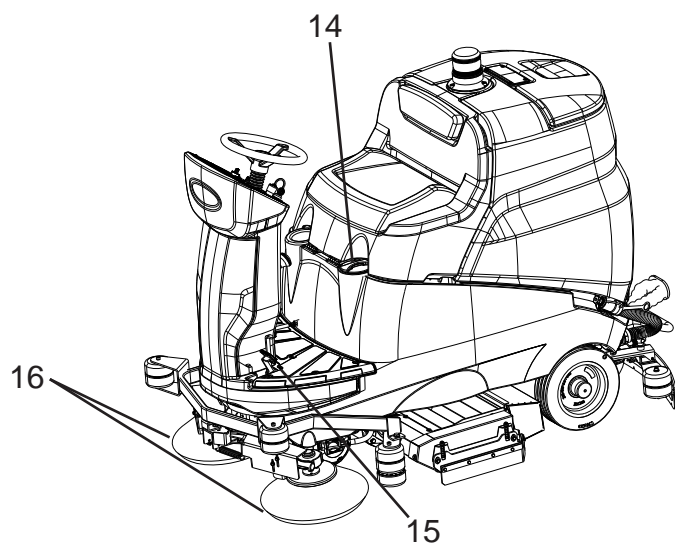
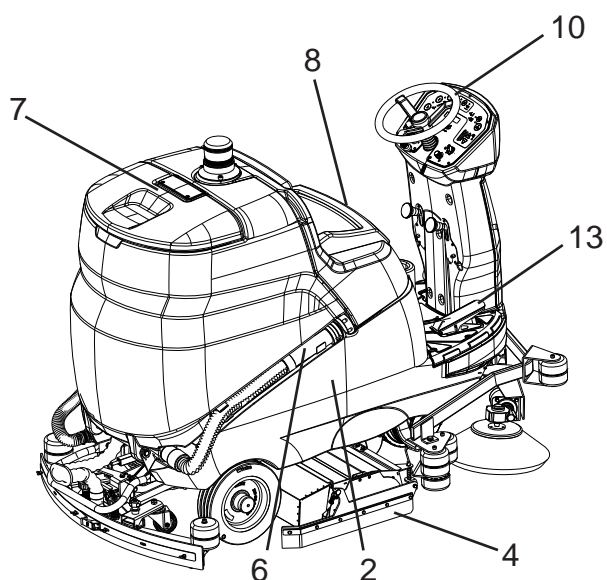
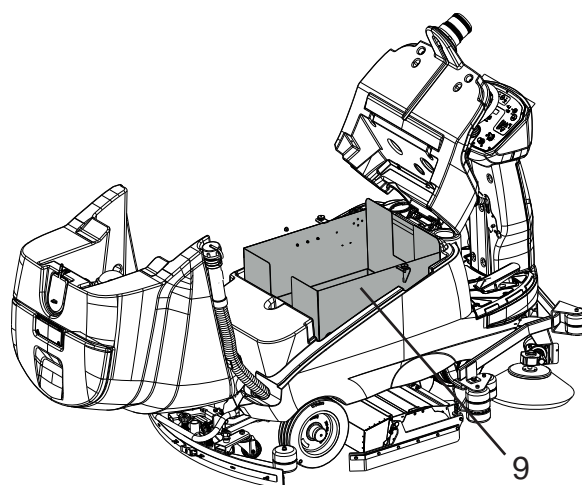
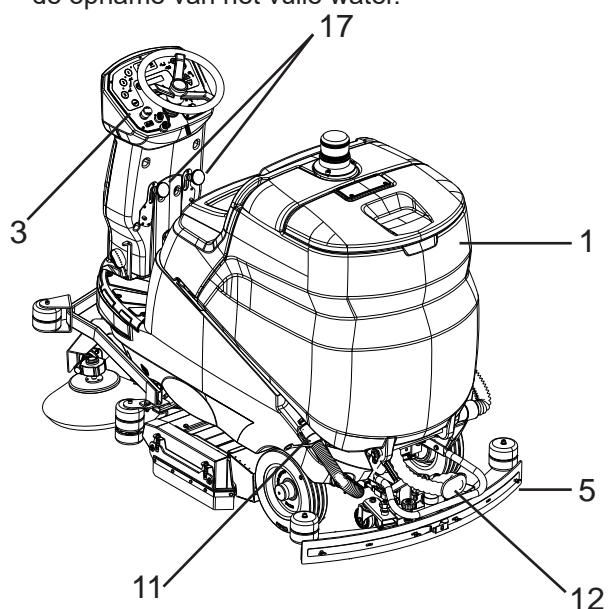

Bedieningspaneel

De machine beschikt over de volgende bedieningselementen en controlelampjes:

18. Knop voor aan-/afkoppelen borstels (alleen schijfborstels), maakt automatisch aan- of afkoppelen van borstels mogelijk.
19. Hoofdschakelaar/contactsleutel, schakelt de stroomtoevoer naar alle machinefuncties in of uit.
20. Noodstopknop, deze fungeert als veiligheidsvoorziening.
21. Snelheidspotentiometer, regelt de maximumsnelheid vooruit/achteruit van de machine.
22. Keuzeschakelaar rijrichting, voor keuze vooruit of achteruit rijden.
23. Knoppen "+" en "-", door deze knoppen te bedienen wordt de geleverde hoeveelheid debiet bepaald.
24. Display, geeft weer: Accuspanning (Volt), alarmcodes en urenteller.
25. Claxonknop.
26. Drukknop zuigunit, schakelt de zuigunit in/uit.
27. Borstelknop, schakelt de werking van de kopgroep in/uit.
28. Indicator vloeistofpeil in schoonwatertank, wanneer in de schoonwatertank niet meer voldoende water aanwezig is, gaat de led branden.
29. Indicator vloeistofpeil in vuilwatertank, wanneer de vuilwatertank vol is, gaat de led branden.

30. Werkprogrammaknoppen (AUTOMATISCHE MACHINEBEDIENING): knoppen waarmee het werkprogramma van de machine wordt ingesteld:
 - 1, licht reinigingsprogramma voor gladde vloeren die niet bijzonder vuil zijn.
 - 2, gemiddeld reinigingsprogramma voor gladde vloeren die duidelijk vuil zijn.
 - 3, zwaar reinigingsprogramma voor ruwe vloeren (cement e.d.) die zeer vuil zijn.
31. Statusled bediening motorwiel.
32. Programmeerknop, met deze knop worden de diverse parameters getoond die op de software van de machine ingesteld kunnen worden.

Accessoires

Zie lijst van aanbevolen reserveonderdelen

- Borstels/cilindrische borstels van bassine, te gebruiken voor het reinigen van delicate vloeren en voor het poetsen.
- Borstels/cilindrische borstels van polypropyleen, te gebruiken voor de normale reiniging van de vloeren.
- Borstels/cilindrische borstels van tynex, te gebruiken voor hardnekkig vuil op niet-delicate vloeren.
- Padhouder: maakt het gebruik van verschillende soorten reinigingspads mogelijk.
- WET en GEL accu's.
- Acculader.

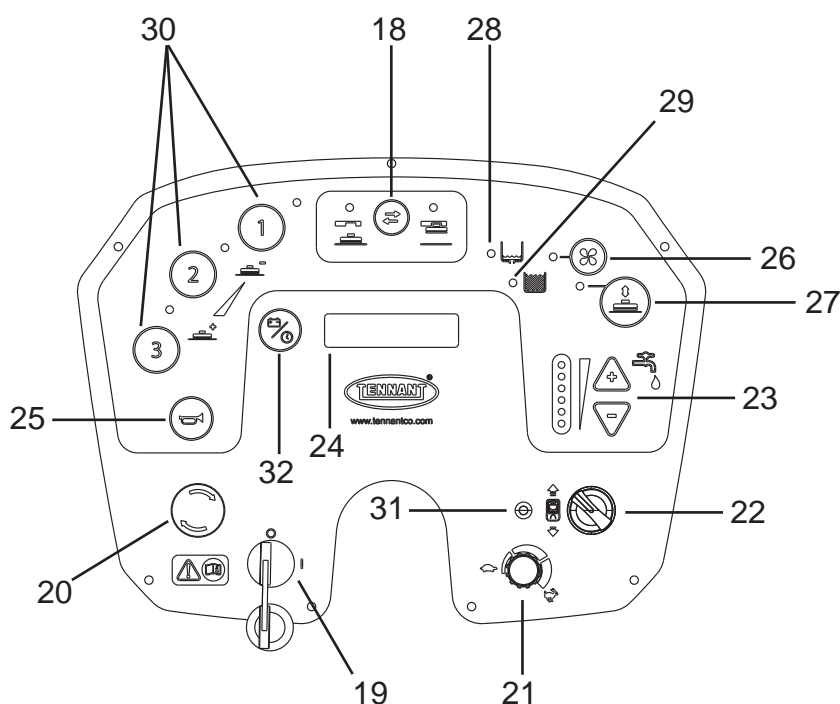

VERPLAATSING EN INSTALLATIE

Opheffen en vervoeren van de verpakte machine

! OPGELET: controleer tijdens alle hefwerkzaamheden of de verpakte machine stevig bevestigd is, om onverwachts omkantelen of vallen te voorkomen.

Het laden/lossen uit de vervoersmiddelen moet met passende verlichting gebeuren.

De machine die door de fabrikant verpakt is op een houten pallet, moet met geschikte hefmiddelen (zie de richtlijn 2006/42/EEG en latere wijzigingen en/of aanvullingen) op het vervoersmiddel worden geladen en eenmaal op bestemming gearriveerd, met gelijksoortige hefmiddelen gelost worden.

Het opheffen van het verpakte machinelichaam mag uitsluitend verricht worden met een vorkheftruck. Hanteer met de nodige aandacht, voorkom stoten en keer de lading niet om.

Controles bij aflevering

Op het moment van aflevering door de vervoerder, aandachtig controleren of de verpakking en de hierin bevatte machine intact zijn. Indien de POWERBOX schade heeft opgelopen, de omvang hiervan ook aan de vervoerder laten constateren; voordat de goederen geaccepteerd worden, zich schriftelijk voorbehouden om een aanvraag tot schadevergoeding in te dienen.

Uitpakken

! GEVAAR: degenen die de machine uitpakken, moeten de nodige persoonlijke beschermingsmiddelen dragen (handschoenen, bril, enz.) om het risico van letsel te beperken.

Verwijder de machine uit zijn verpakking door de volgende handelingen uit te voeren:

- Knip de plastic banden met een schaar of nijptang door en verwijder ze;
- Verwijder het karton;
- Neem de enveloppen uit het accuvak en controleer de inhoud: gebruikershandleiding, CE-conformiteitscertificaat; beknopte gebruiksaanwijzing; instructies voor het instellen van het accutype op de machine; accubruggen met klemmen; 1 stekker voor de acculader; 2 sleutels;
- Verwijder de metalen beugels die de voor-/achterwielen en het frame van de machine aan de pallet bevestigen.

- Zet de parkeerrem vrij door de hendel naast het pedaal in te drukken.
- Voordat u de machine uit de verpakking haalt, moet u controleren of de kopgroep omhoog staat.

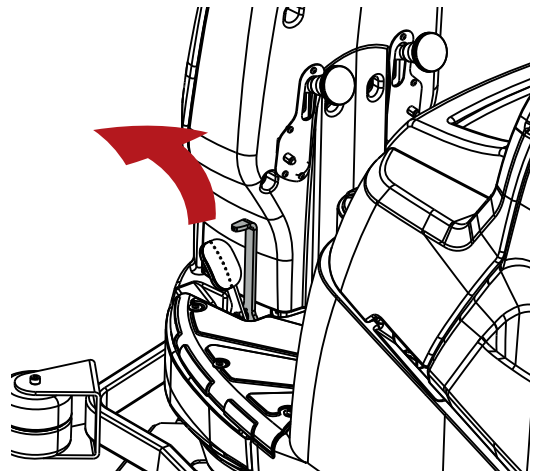

- Laat met behulp van een hellende onderlegplaat de machine van de pallet aflopen, door hem in z'n achteruit eraf te duwen; De machine mag niet worden opgeheven.

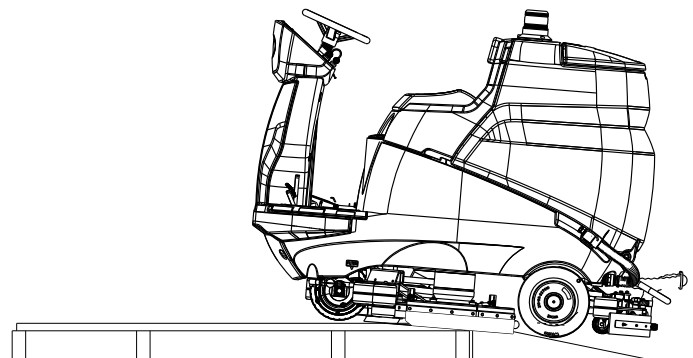

- Haal de borstels uit hun verpakkingen.
- Maak de buitenkant van de machine schoon met inachtneming van de veiligheidsvoorschriften;

Nadat het verpakkingsmateriaal is verwijderd, kunnen de accu's geïnstalleerd worden, zie de paragraaf "**Accu's: installatie en aansluiting**".

Bewaar de verpakkingselementen, aangezien deze opnieuw gebruikt kunnen worden om de machine te beschermen als deze van gebruiksplaats verandert of voor reparatie naar een werkplaats verstuurd moet worden.

In tegengesteld geval moeten de verpakkingselementen verwerkt worden volgens de geldende wetgeving.

Voedingsaccu's

! OPGELET: gebruik geen NIET-oplaadbare accu's

Op deze machines kunnen twee verschillende soorten accu's geïnstalleerd worden:

Gepantserde (natte) buisplatenaccu's: vereisen periodieke controle van het elektrolytpeil.

Gelaccu's of AGM-accu's: dit type accu's vereist geen onderhoud.

De technische kenmerken moeten overeenkomen met die aangegeven in het hoofdstuk "Technische eigenschappen" van de machine: het gebruik van zwaardere accu's kan namelijk de wendbaarheid nadelig beïnvloeden en de tractiemotor oververhitten; toepassing van accu's met lagere capaciteit en gewicht vereisen daarentegen frequenter opladen.

! INFORMATIE

Instelling van het type geïnstalleerde accu in de software van de machine.

Volg onderstaande aanwijzingen om het geïnstalleerde type accu in de machinelogica in te stellen:

- Schakel de machine uit door de contactsleutel om te draaien.

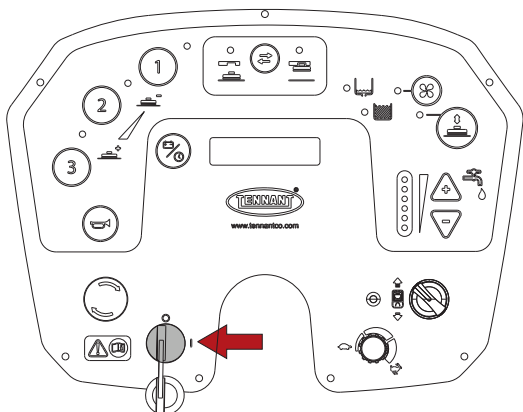

- Druk tegelijkertijd op de knoppen "1 en 3" en zet vervolgens de machine aan door de contactsleutel om te draaien.

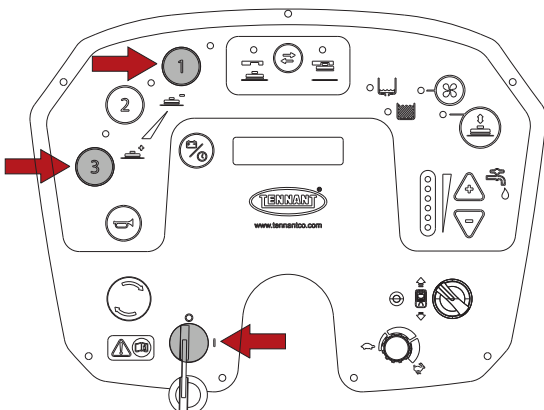

- Druk driemaal op de programmeerknop, op het display verschijnt "GEL accu".

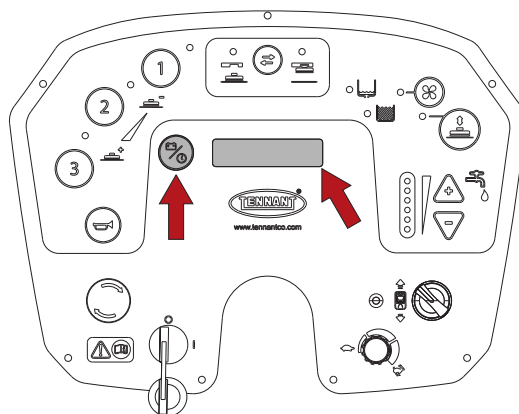

- Selecteer het type geïnstalleerde accu's met de knoppen "+" of "-": "ZUUR accu" of "GEL accu".

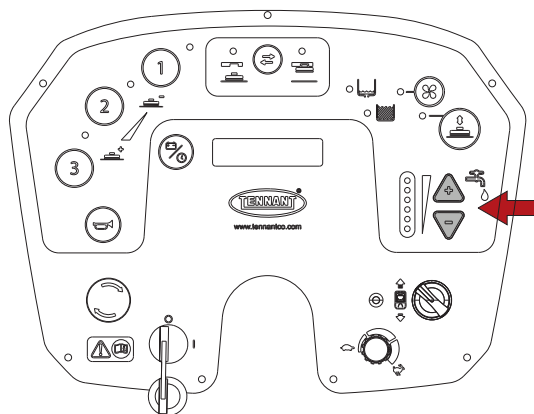

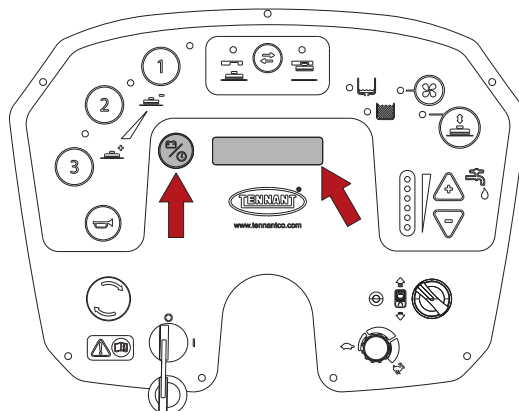

- Sla de parameter op door op de programmeerknop te drukken totdat het display de spanningswaarde van de accu's weergeeft.



Natte accu's, voorbereiding:

 **! GEVAAR:** De installatie en de aansluiting / verwijdering van de accu's moeten worden uitgevoerd door technisch personeel dat door TENNANT gekwalificeerd is (hierna 'gekwalificeerd personeel' genoemd).

 **! GEVAAR:** tijdens de installatie of onderhoud aan de accu's, moet het gekwalificeerd personeel de persoonlijke beschermingsmiddelen (handschoenen, veiligheidsbril, beschermende overall, enz.) dragen die nodig zijn om het risico van letsel te beperken, uit de buurt van eventueel open vuur blijven, en mag het niet de polen van de accu's kortsluiten, geen vonken veroorzaken en niet roken.

 **! GEVAAR:** raak bij lekkage van accuvloeistof de vloeistof niet aan en neem de volgende voorzorgsmaatregelen in acht:
Huidcontact kan irritatie veroorzaken, was met water en zeep.
Inademing kan irritatie van de luchtwegen veroorzaken: aan frisse lucht blootstellen en een arts raadplegen.
Contact met de ogen kan irritatie veroorzaken, was de ogen onmiddellijk en grondig met water gedurende ten minste 15 minuten, raadpleeg dan een arts.

(Natte) accu's worden gewoonlijk met zuur geladen en klaar voor gebruik geleverd.

Wanneer droge accu's worden gebruikt, moeten ze alvorens ze aan boord worden gemonteerd, met de volgende procedure geactiveerd worden:

Vul, nadat de pluggen van de accu's zijn verwijderd, alle elementen met de specifieke zwavelzuuroplossing, totdat de platen volledig bedekt zijn (schenk minstens een paar keer over elk element). **NEEM IN GEVAL VAN TWIJFEL CONTACT MET UW VERKOPER OP.**

Laat 4 à 5 uur rusten, om de luchtbellen de tijd te geven om naar het oppervlak te stijgen en de platen om de elektrolyt te absorberen.

Controleer of het elektrolytpeil nog boven de platen staat. Vul in tegengesteld geval het peil bij met zwavelzuuroplossing. Sluit de pluggen weer.

Monteer de accu's in de machine (volgens de hieronder aangegeven procedure).

Het is nu het juiste moment om een eerste oplading uit te voeren alvorens de machine in bedrijf te stellen: houdt u zich voor deze handeling aan hetgeen beschreven in de paragraaf "**Opladen van de accu's**".

Accu's: installatie en aansluiting

 **! GEVAAR:** tijdens de installatie of onderhoud aan de accu's, moet het gekwalificeerd personeel de persoonlijke beschermingsmiddelen (handschoenen, veiligheidsbril, beschermende overall, enz.) dragen die nodig zijn om het risico van letsel te beperken, uit de buurt van eventueel open vuur blijven, en mag het niet de polen van de accu's kortsluiten, geen vonken veroorzaken en niet roken.

 **! GEVAAR:** raak bij lekkage van accuvloeistof de vloeistof niet aan en neem de volgende voorzorgsmaatregelen in acht:
Huidcontact kan irritatie veroorzaken, was met water en zeep.
Inademing kan irritatie van de luchtwegen veroorzaken: aan frisse lucht blootstellen en een arts raadplegen.
Contact met de ogen kan irritatie veroorzaken, was de ogen onmiddellijk en grondig met water gedurende ten minste 15 minuten, raadpleeg dan een arts.

! OPGELET: de installatie en de aansluiting van de accu's moeten worden uitgevoerd door gekwalificeerd personeel.

! OPGELET: alvorens de hieronder beschreven handelingen uit te voeren, dient u op een vlakke ondergrond te stoppen, de machine uit te schakelen, de contactsleutel te verwijderen en de parkeerrem in werking te stellen.

 **! GEVAAR:** let op dat op de pluspolen uitsluitend klemmen worden gemonteerd die met het symbool "+" zijn gemerkt. Controleer de lading van de accu's niet door middel van vonkvorming.

Draai de stoel naar voren en de tank naar achteren, plaats vervolgens de accu's in de bak en richt ze zoals aangegeven op de tekening op de accubak.

Sluit de klemmen van de bedrading op de accupolen aan, trek de klemmen op de polen aan en bedek ze met vaseline.

Sluit de tank weer in de werkstand.

Gebruik de machine volgens de instructies die hierna zijn aangegeven.

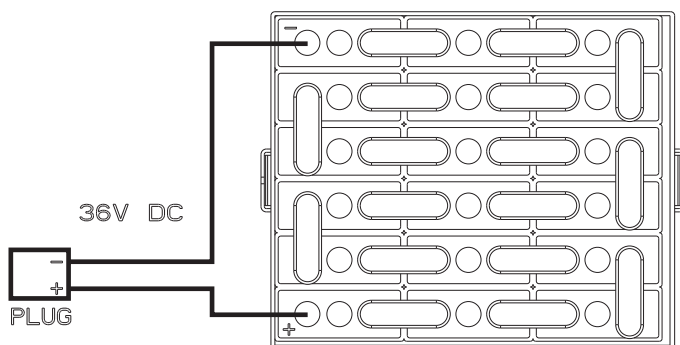
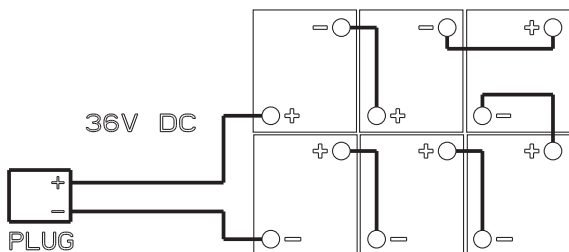
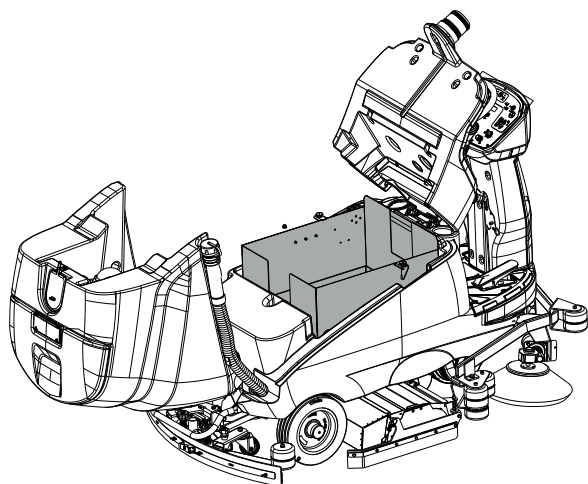

Keuze van de acculader



! GEVAAR: gebruik een acculader met CE-markering die voldoet aan de productnorm (EN 60335-2-29) en die is uitgerust met dubbele isolatie of versterkte isolatie tussen de ingang en uitgang en met uitgangscircuit van het type SELV.

! OPGELET: controleer of de acculader compatibel is met de op te laden accu's.

Buisplatenaccu's met loodzuur (WET): er wordt een elektronische acculader aangeraden, maar raadpleeg sowieso de fabrikant en de handleiding van de acculader om de geschiktheid van de externe acculader te bevestigen. Gel- of AGM-accu's: gebruik een acculader die specifiek voor dit type accu's geschikt is.

Vorbereiding van de acculader

! OPGELET: deze procedure mag alleen worden uitgevoerd door een bevoegd technicus.

Als men een acculader wenst te gebruiken die niet bij de machine is geleverd, moet hierop de connector worden gemonteerd die bij de machine is geleverd.

De bijgeleverde connector voor de externe batterijlader is geschikt voor kabels met een maximumdoorsnede van 16 mm².

Ga voor de installatie van de connector als volgt te werk: verwijder circa 13 mm van de beschermhuls van de rode en zwarte kabel van de acculader;

steek de kabels in de contactpennen van de connector en druk stevig samen met een geschikte tang; steek de kabels in de connector met inachtneming van de polariteit (rode kabel +, zwarte kabel -).

Instellingen van de acculader

! OPGELET: voor machines die zonder accu's worden geleverd, is de machine in de fabriek standaard ingesteld op GEL-AGM accu's.

Afhankelijk van het type accu dat is geïnstalleerd, moet u ervoor zorgen dat de acculader juist is ingesteld.

Het niet opvolgen van deze instructies kan leiden tot schade aan de accu. Afhankelijk van het gekozen type accu (natte loodzuuraccu of verzegelde gel-/AGM-accu), **MOETEN** ook de accuparameters van de machine worden gewijzigd. Zie het hoofdstuk "Voedingsaccu's" voor instructies.

Installatie zuigrubber

! OPGELET: alvorens de hieronder beschreven handelingen uit te voeren, dient u op een vlakke ondergrond te stoppen, de machine uit te schakelen, de contactsleutel te verwijderen en de parkeerrem in werking te stellen.

- Draai de twee knoppen los.
- Steek de twee schroefpenen in de twee sleuven van de steun.

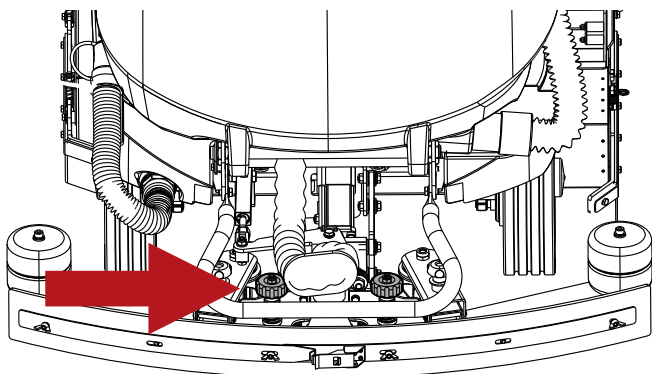

- Sluit de zuigslang aan op het zuigrubber en laat deze hierbij de bocht aangegeven op de afbeelding beschrijven.
- Schroef de twee knoppen vast.

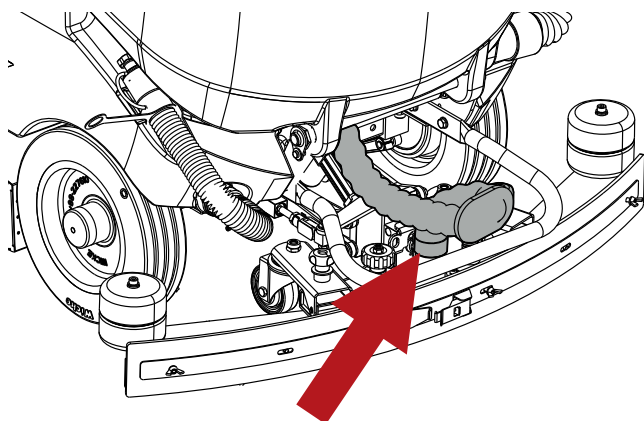

De instelling van het zuigrubber is in de fabriek verricht. Indien de strip van het zuigrubber moet worden bijgesteld, raadpleeg dan het hoofdstuk "Afstelling zuigrubber".

Afstelling zuigrubber

! OPGELET: alvorens de hieronder beschreven handelingen uit te voeren, dient u op een vlakke ondergrond te stoppen, de machine uit te schakelen, de contactsleutel te verwijderen en de parkeerrem in werking te stellen.

De strippen van het zuigrubber hebben als taak om de laag water met reinigingsmiddel van de vloer af te schrapen en zo een perfecte droging te bewerkstelligen. Mettertijd kan de scherpe rand die contact met de vloer maakt door het voortdurende strijken afgerond worden en scheurtjes vertonen, waardoor het drogen minder doeltreffend wordt. Vervang in dit geval de strip. Controleer dus dikwijls de slijtietoestand.

Om een perfecte droging te verkrijgen, moet het zuigrubber overeenkomstig de figuur afgesteld worden zodat de rand van de achterste strip tijdens het werkproces in elk punt circa 45° t.o.v. vloer staat.

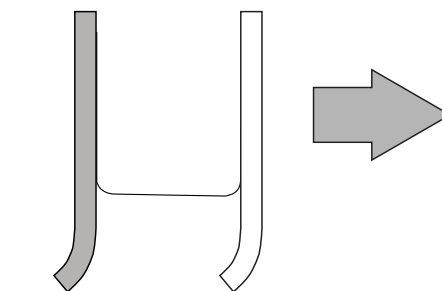

Het is mogelijk om de stand van de strippen tijdens het werk af te stellen door aan de knop boven het zuigrubber te draaien.

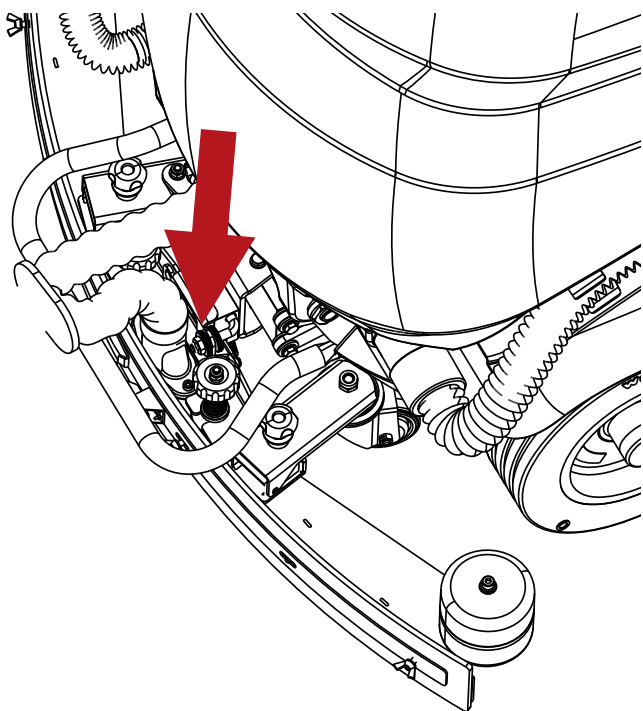

Het is ook mogelijk de hoogte van het zuigrubber aan te passen door de hoogte van de twee wielen voor/achter het zuigrubber aan te passen door aan de overeenkomstige knoppen te draaien.

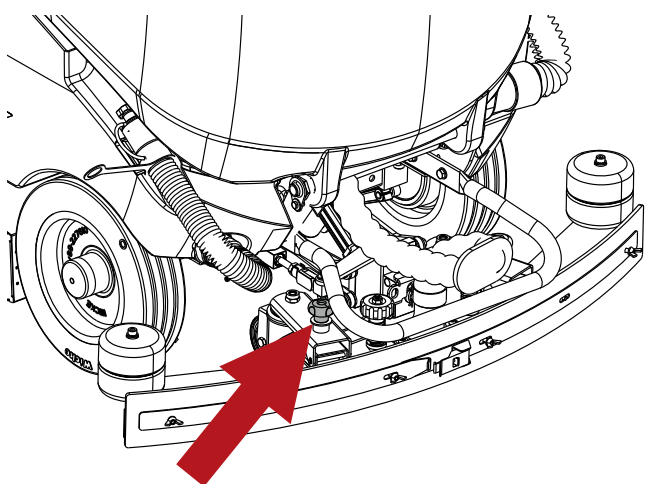

Installatie borstel/padhouder

! OPGELET: alvorens de hieronder beschreven handelingen uit te voeren, dient u op een vlakke ondergrond te stoppen, de machine uit te schakelen, de contactsleutel te verwijderen en de parkeerrem in werking te stellen.

! OPGELET: alvorens de padhouder op de machine te installeren, moet u ervoor zorgen dat de pad aan de padhouder is bevestigd.

Montage borstels (of padhouder):

- til de zijkleppen van de machine aan beide kanten op en plaats de borstels onder de kopgroep. Zorg ervoor dat ze tegen de speciale centreringen steunen om ze uit te lijnen met de aankoppelgroep.

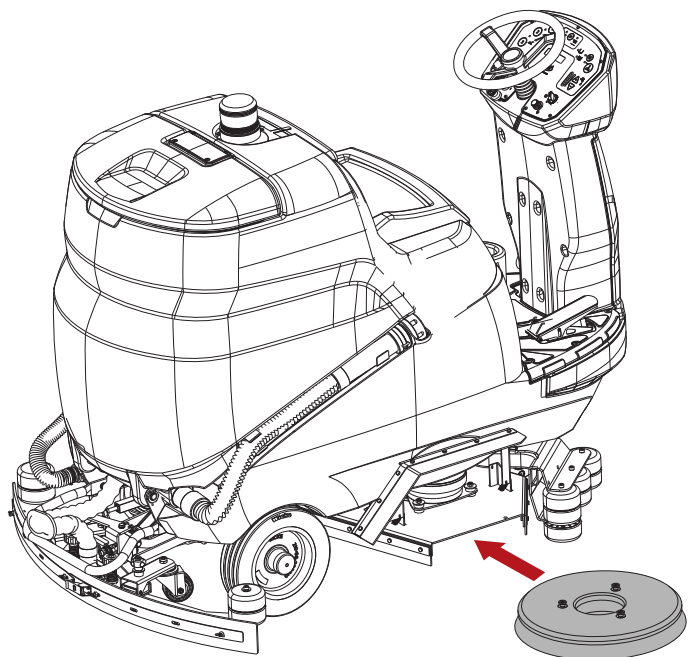
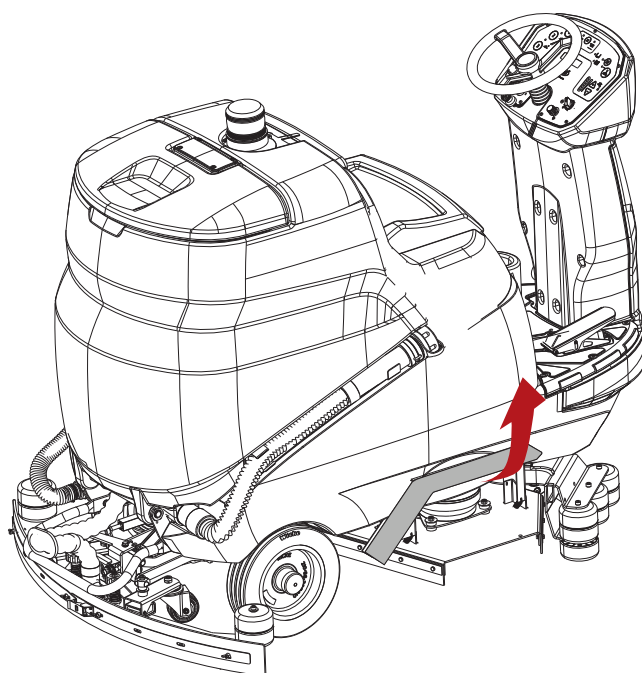

Installatie borstels (kop met cilindrische borstels)

! OPGELET: alvorens de hieronder beschreven handelingen uit te voeren, dient u op een vlakke ondergrond te stoppen, de machine uit te schakelen, de contactsleutel te verwijderen en de parkeerrem in werking te stellen.

! INFORMATIE

Eventuele aanduidingen **RECHTS** en **LINKS** worden altijd t.o.v. de voortbewegingsrichting van de machine bedoeld.

Montage:

- Open de rechter zijklep door de veer los te haken.

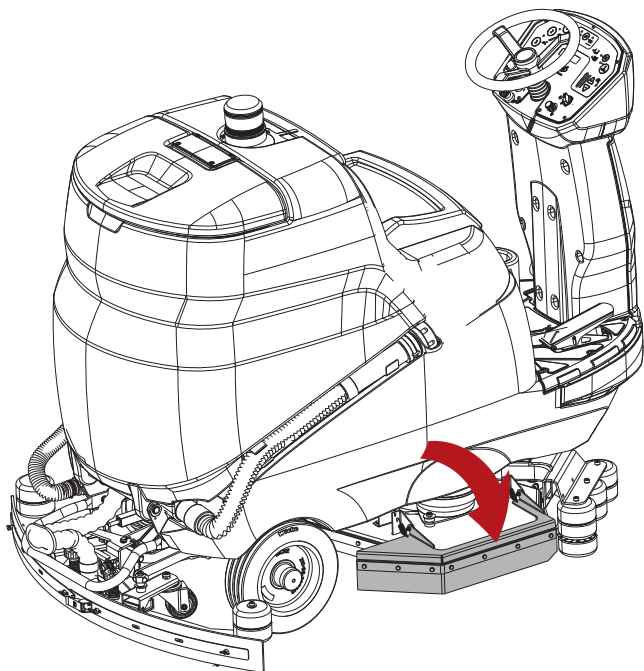

- Zet de machine aan door de contactsleutel om te draaien.

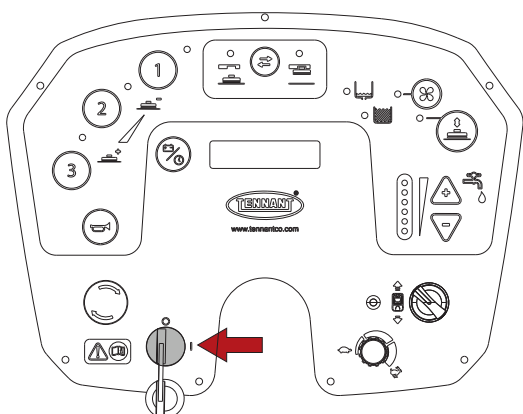

- Druk op de knop voor aan-/afkoppelen borstels. De machine zal eerst het afkoppelen uitvoeren en meteen daarna het aankoppelen activeren; nu is de machine klaar voor het aankoppelen dat wordt uitgevoerd als opnieuw op de knop voor aan-/afkoppelen borstels wordt gedrukt.

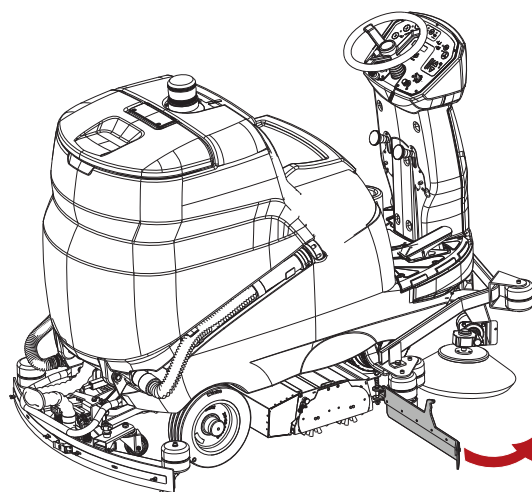

- Verwijder het deksel van het borstelvak door aan de ontgrendelingshendel te trekken.

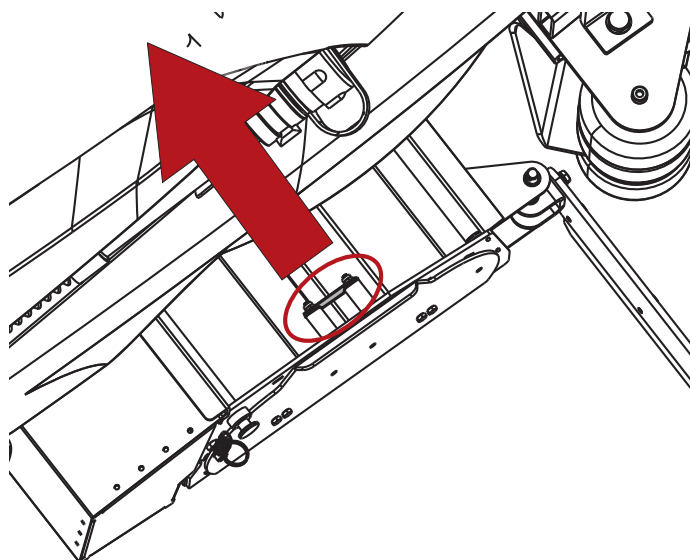

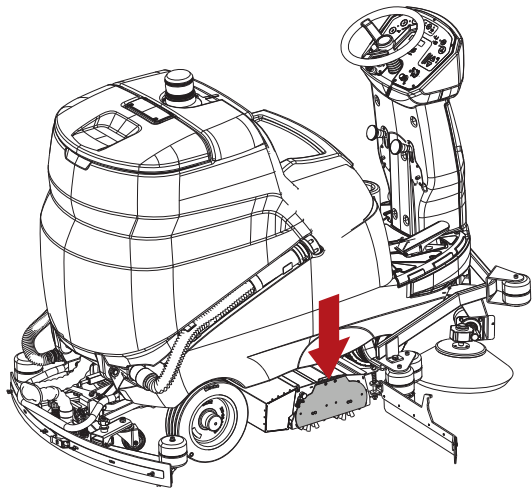

- Voer de cilindrische borstels in de twee ruimten. Zorg ervoor dat de geleidepen die zich aan de andere kant bevindt gecentreerd wordt.

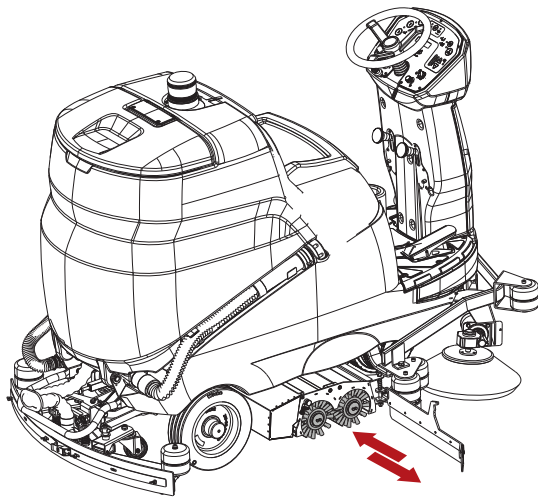

- Plaats het deksel terug en sluit de zijklep.

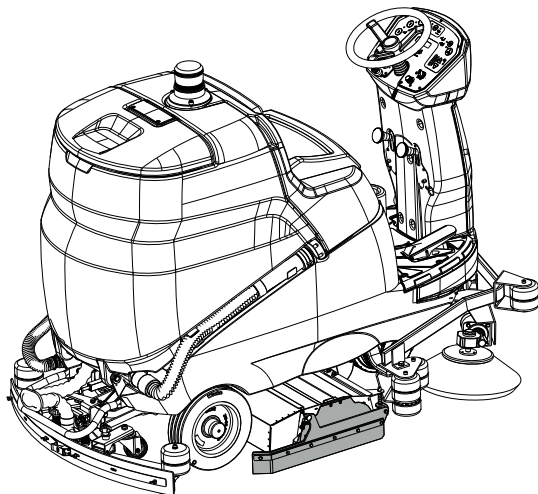

Installatie zijborstels (kop met cilindrische borstels)

! OPGELET: alvorens de hieronder beschreven handelingen uit te voeren, dient u op een vlakke ondergrond te stoppen, de machine uit te schakelen, de contactsleutel te verwijderen en de parkeerrem in werking te stellen.

! INFORMATIE

Eventuele aanduidingen **RECHTS** en **LINKS** worden altijd t.o.v. de voortbewegingsrichting van de machine bedoeld.

Montage:

- Draai de bout op de aandrijfas los.
- Controleer of de meeneemspie op de aandrijfas is aangebracht.
- Plaats de borstel compleet met flens op de aandrijfas.
- Draai de borgbout weer vast.

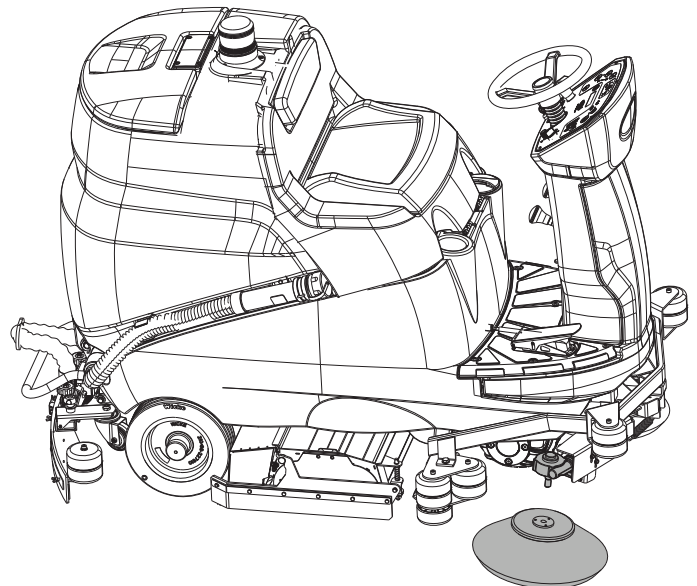

Demontage:

- Ga in omgekeerde volgorde te werk.

Demontage:

- Ga in omgekeerde volgorde te werk.

Vullen van schoonwatertank

! OPGELET: alvorens de hieronder beschreven handelingen uit te voeren, dient u op een vlakke ondergrond te stoppen, de machine uit te schakelen, de contactsleutel te verwijderen en de parkeerrem in werking te stellen.



! GEVAAR: ontvlambare vloeistoffen kunnen explosies of brand veroorzaken. Doe geen ontvlambare vloeistoffen in de tank.

! OPGELET: vul de tank met reinigingsmiddel bij een temperatuur tussen 4 en 55°C.

! OPGELET: Deze machine is ontworpen om gebruikt te worden met reinigingsmiddelen die geleverd of aangeraden worden door de fabrikant. Het gebruik van andere reinigingsmiddelen of chemische stoffen kan de veiligheid van het apparaat nadelig beïnvloeden.

! OPGELET: Uit een oogpunt van milieuvriendelijkheid, wordt geadviseerd om het reinigingsproduct op redelijke manier te gebruiken, volgens de aanwijzingen vermeld op de verpakking van het product.

! OPGELET: kies uit de reeks aanbevolen producten een product dat geschikt is voor de reiniging en verdun het met water volgens de aanwijzingen op de verpakking van het product of in de catalogus.

Vul de tank via de vulopening.

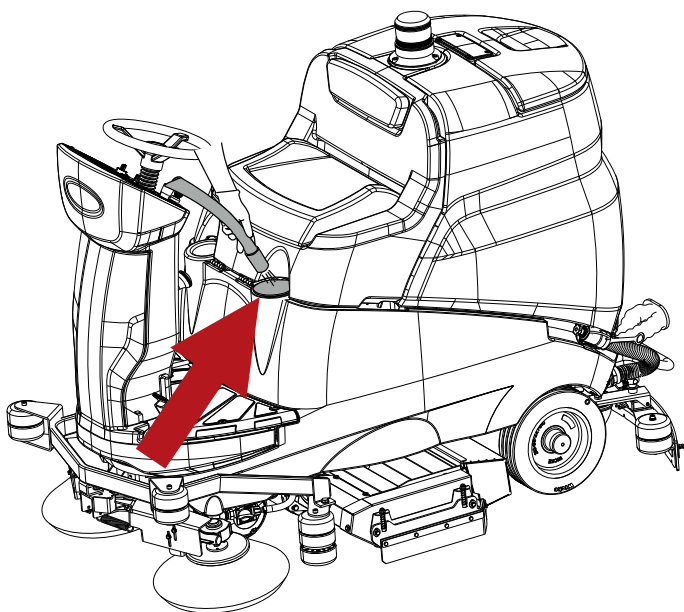

PRAKTISCHE GIDS VOOR DE GEBRUIKER

Kleding en uitrusting

Draag veiligheidsschoeisel met anti-slipzolen.
Draag een beschermbril of een gelaatsscherm en veiligheidskleding.

De noodzakelijke beschermingsmaatregelen voor stofniveaus kunnen, afhankelijk van het te reinigen oppervlak en de omgeving, bestaan uit ademhalingsmaskers van klasse FFP2, gelijkwaardig of hoger.

Alvorens de machine in werking te stellen

Raap groot afval op alvorens te reinigen. Raap stukken draad, lint en touw op, deze kunnen rond de borstels gedraaid raken.

Voordat u begint met reinigen, veegt u de ruimte schoon om te voorkomen dat er strepen op de vloer komen.

De machine voor het werk gereed maken

Voer de volgende handelingen uit alvorens met het werk te beginnen:

- Controleer of de accu's volledig zijn opgeladen, zo niet, ga dan verder met opladen; volg voor deze handeling de instructies in het hoofdstuk "**Opladen van de accu's**".
- Controleer of de vuilwatertank leeg is; indien niet, hem legen, zie hoofdstuk "**Legen vuilwatertank**".
- Controleer of de schoonwatertank vol is; indien niet, hem vullen, hoofdstuk "**Vullen schoonwatertank**".
- Zorg ervoor dat de kraan voor de toevoer van de oplossing open staat.

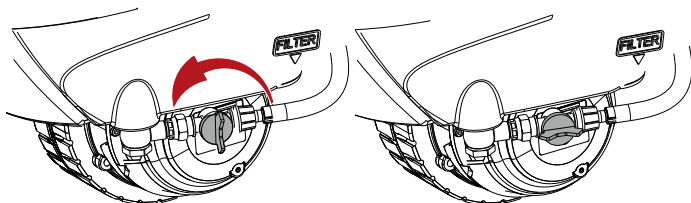

Werk

! OPGELET: gebruik de machine niet als u de handleiding voor gebruik en onderhoud niet hebt gelezen.

! INFORMATIE

Als het gaspedaal wordt losgelaten, vindt binnen circa 5 seconden automatische uitschakeling van alle functies plaats (Power Off-On). In deze pauzetoestand zal de lichtgevende indicator van het gekozen programma knipperen. Om de functies weer te activeren, hoeft men slechts de machine te verplaatsen, zonder het reeds geselecteerde programma uit te schakelen (Power Off-On).

! INFORMATIE

Als de machine achteruit rijdt, wordt het zuigrubber automatisch omhoog gebracht om schade te voorkomen.



! GEVAAR: veeg nooit ontvlambare of explosieve vloeistoffen (bv. benzine, petroleum, enz.), zuren en oplosmiddelen (bv. verfverdunders, aceton, enz.) op, ook niet als ze verdund zijn.

- Ga op de stoel zitten.
- Zet de machine aan door de contactsleutel om te draaien.

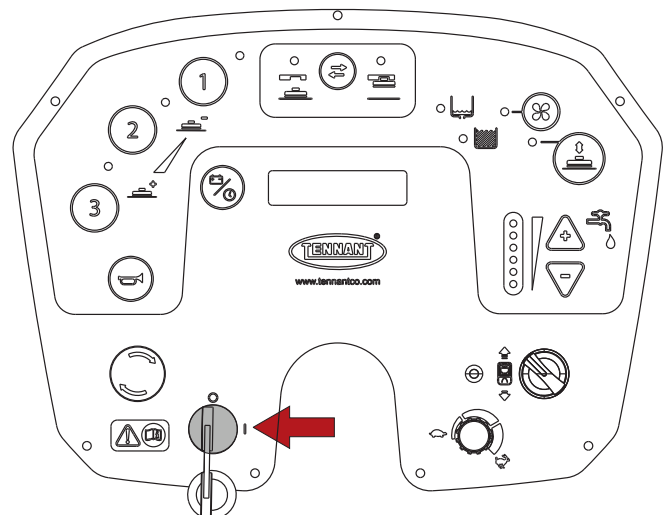

- Gebruik de keuzeschakelaar van de rijrichting om vooruit rijden in te stellen.

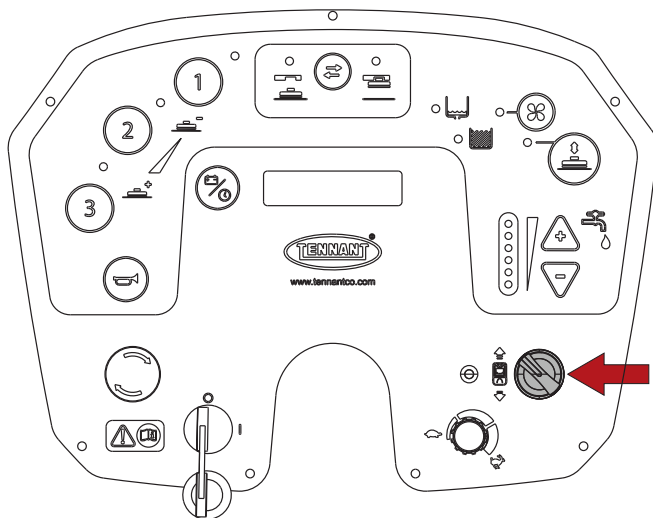

- Kies uit de drie beschikbare programma's het programma dat het meest geschikt is. Bij bediening van deze knoppen worden alle functies van het gekozen programma geactiveerd (inschakeling borstelmotoren, inschakeling afzuiging):
 - 1, licht reinigingsprogramma voor gladde vloeren die niet bijzonder vuil zijn.
 - 2, gemiddeld reinigingsprogramma voor gladde vloeren die duidelijk vuil zijn.
 - 3, zwaar reinigingsprogramma voor ruwe vloeren (cement e.d.) die zeer vuil zijn.

Om van het ene programma naar het andere over te schakelen, deselecteert u eerst het bestaande programma en selecteert u vervolgens het nieuwe programma.

- Versie met kop met cilindrische borstels, laat de zijborstels zakken door aan de hendels te trekken en ze omlaag te zetten. De motoren van de twee borstels werken uitsluitend wanneer de borstels volledig omlaag zijn gebracht.

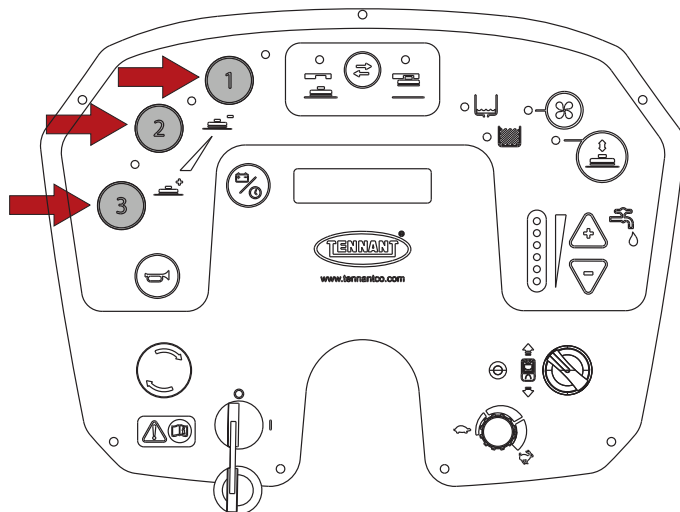

! INFORMATIE

Onder elke zijborstelhendel is een resetbare zekering geïnstalleerd.

Als een zijborstel stopt met werken, drukt u op de knop om de zekering te resetten.

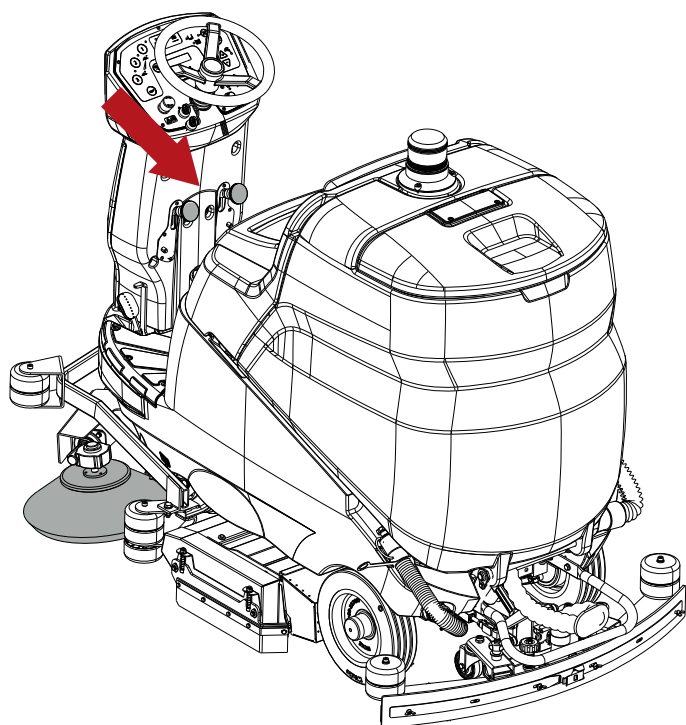

- Selecteer de meest geschikte vloeistofstroom, op basis van het soort uit te voeren reiniging, m.b.v. de knoppen "+" en "-", hoeveelheid wordt aangegeven door de oplichtende leds.

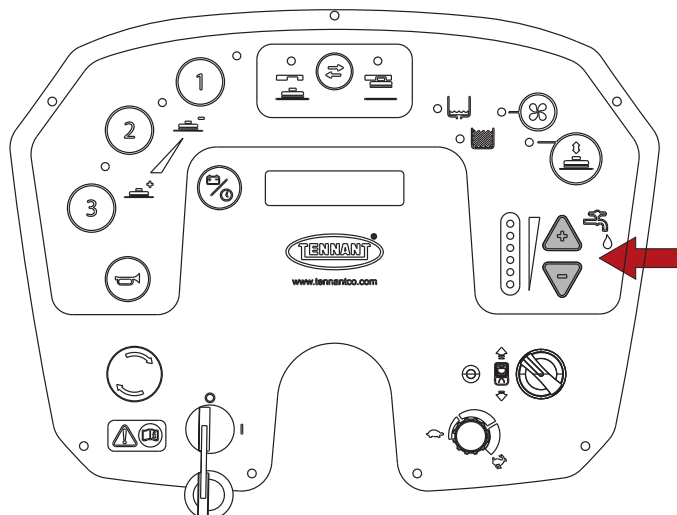

- Begin met reinigen door het stuur met de handen te manoeuvreren en het gaspedaal in te trappen.

Om de parkeerrem in te schakelen, trapt u het rempedaal volledig in.

! INFORMATIE

Als veiligheidsmaatregel moet het gaspedaal eerst langzaam worden ingetrapt om de machine in beweging te krijgen.

- Het is mogelijk de maximale werksnelheid in te stellen door aan de potentiometer te draaien.

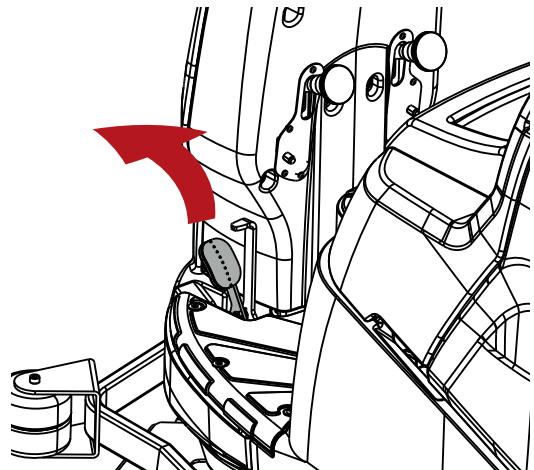
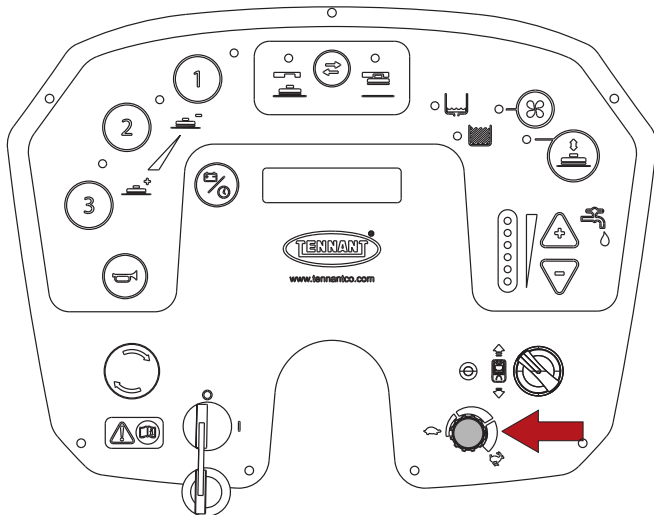

Om de parkeerrem los te zetten, drukt u op de hendel naast het pedaal.

Om de machine te stoppen, laat u het gaspedaal los en drukt u het rempedaal in, zie het hoofdstuk "Bedrijfsrem en parkeerrem"

! INFORMATIE

Versie met kop met cilindrische borstels, til de zijborstels op aan het einde van het werk.

Bedrijfsrem en parkeerrem

Om de bedrijfsrem in te schakelen, drukt u het rempedaal samen met de ontgrendelingshendel van de parkeerrem in.

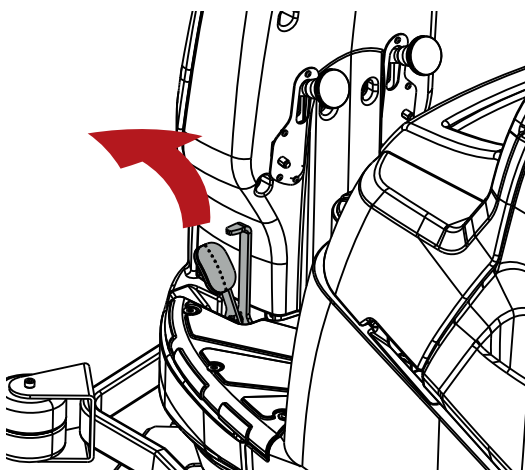
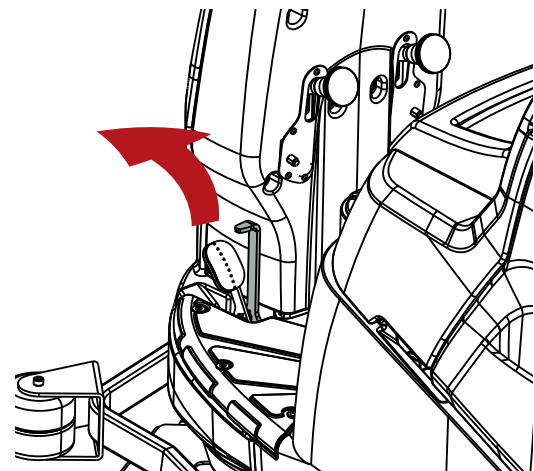

Dubbele reiniging

Indien de vloer zeer vuil is, kan men de machine eerst laten schrobben en vervolgens laten zuigen.

Voorschrobben met borstels of pads:

- Zet de machine aan door de contactsleutel om te draaien.

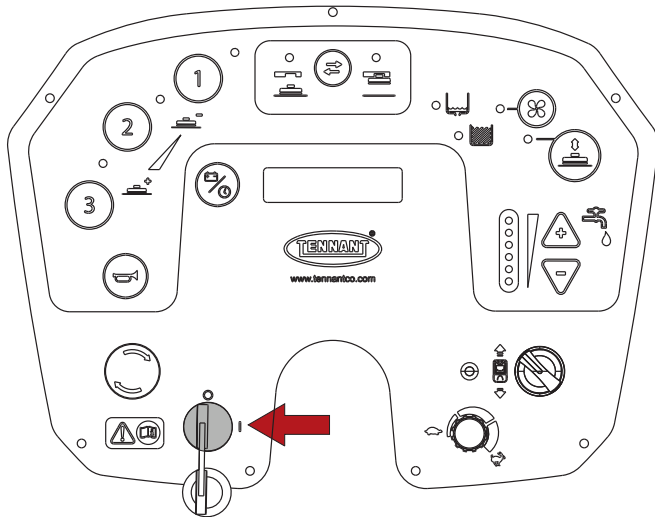

- Druk op de borstelknop.

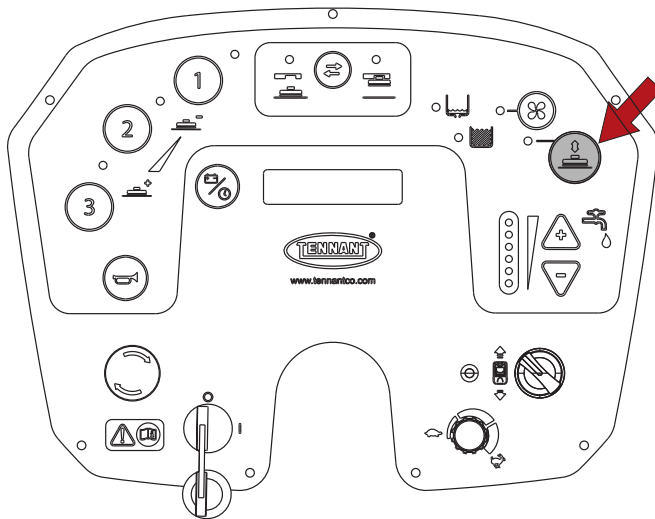

- Regel de vloeistofstroom.

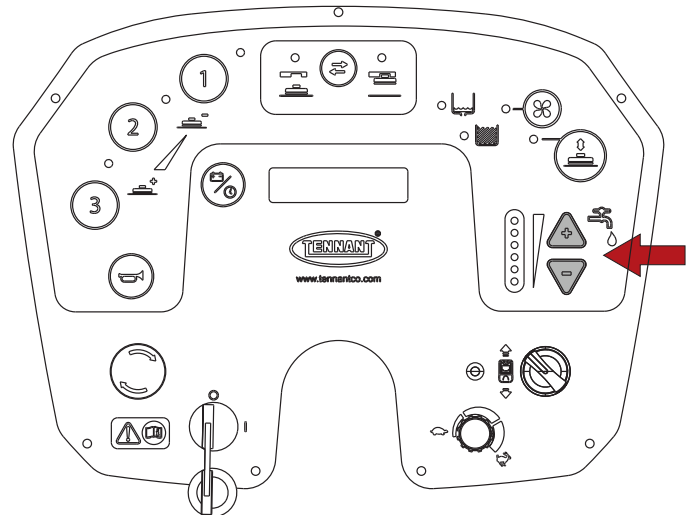

- Blijf langer werken in punten waar veel vuil aanwezig is: op die manier heeft het reinigingsmiddel de tijd om chemisch in te werken (losmaken en oplossen van het vuil) en kunnen de borstels een doeltreffende mechanische werking uitvoeren.

Drogen:

- Druk op de zuigknop, de zuigunit wordt ingeschakeld en het zuigrubber wordt neergelaten.

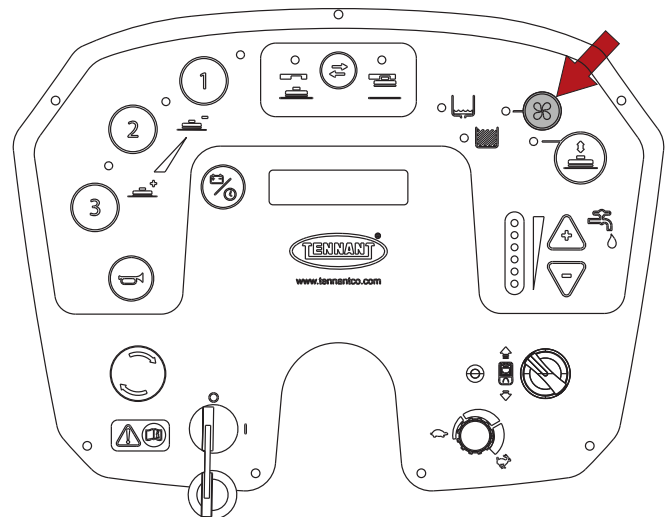

- Ga opnieuw over de zojuist gereinigde zone: op die manier wordt het resultaat van een grondige schrobbeurt verkregen en zal het volgende gewone onderhoud aanzienlijk verkort worden.

Water opnemen (zonder reiniging)

De machine kan worden gebruikt om gemorst water of NIET-brandbare vloeistoffen op te nemen zonder te reinigen.

Druk op de zuignop, het zuigrubber zakt en de zuigventilator start.

Neem de vloeistoffen op.

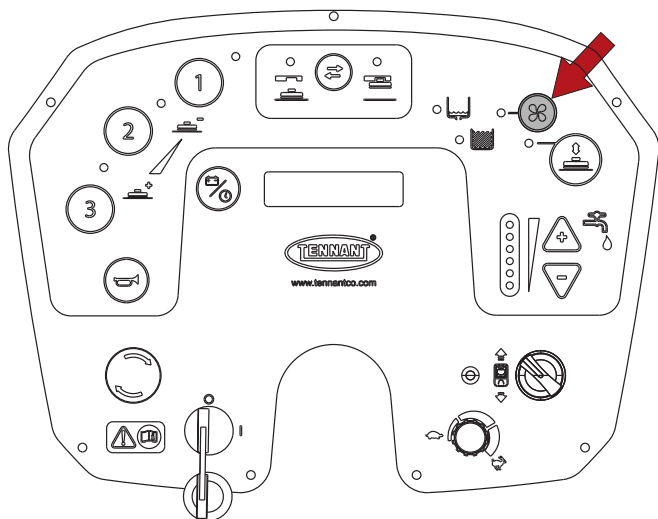

! OPGELET: niet gebruiken om oppervlakken te reinigen op hellingen groter dan die op de machine zijn aangegeven.

! OPGELET: niet gebruiken op hellingen groter dan die op de machine zijn aangegeven.

! OPGELET: bij gebruik van de machine op kleine hellingen, de machine niet dwars gebruiken, door altijd evenwijdig aan de richting van de helling te blijven, altijd met de nodige voorzichtigheid te rijden en niet om te keren.

Noodstopknop

In geval van nood onderbreekt de knop de stroomtoevoer naar de machine.

Om de stroom uit te schakelen, drukt u op de knop.

Om de machine opnieuw te starten, draait u aan de knop en draait u de sleutel om.

Tijdens de werking van de machine

- Probeer in zo recht mogelijke banen te werken.
- Laat de reinigingsbanen elkaar een paar centimeter overlappen.
- Pas de snelheid van de machine, de borsteldruk en de reinigingsmiddeldosering aan de reinigingstaak aan. Gebruik, indien mogelijk, de minimuminstellingen voor borsteldruk en reinigingsmiddeldosering.
- Controleer de accu-indicator om er zeker van te zijn dat de actieradius nog groot genoeg is om de klus te klaren.
- Controleer de indicator van de schoonwatertank om er zeker van te zijn dat hij niet leeg is.
- Controleer de indicator van de vuilwatertank om er zeker van te zijn dat hij niet vol is.
- Laat de machine voorwaarts bewegen om beschadiging van de vloerafwerking te voorkomen.

! OPGELET: de kopgroep en het zuigrubber zullen automatisch naar de transportstand gaan als de sleutel in de "0" stand wordt gedraaid. Blijf uit de buurt van bewegende delen om gevaar voor beknelling te voorkomen.

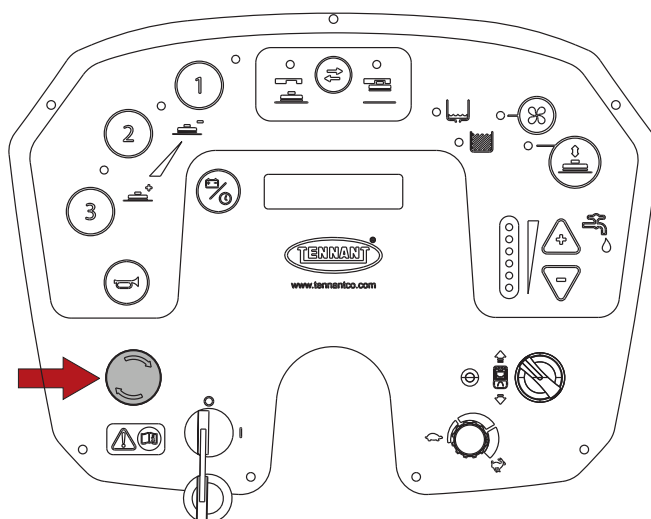

Indicator lege schoonwatertank

Als de schoonwatertank leeg is, gaat de indicator branden en worden de reinigingsfuncties onderbroken. Vul de schoonwatertank, volg hiervoor de aanwijzingen in het hoofdstuk "Vullen schoonwatertank".

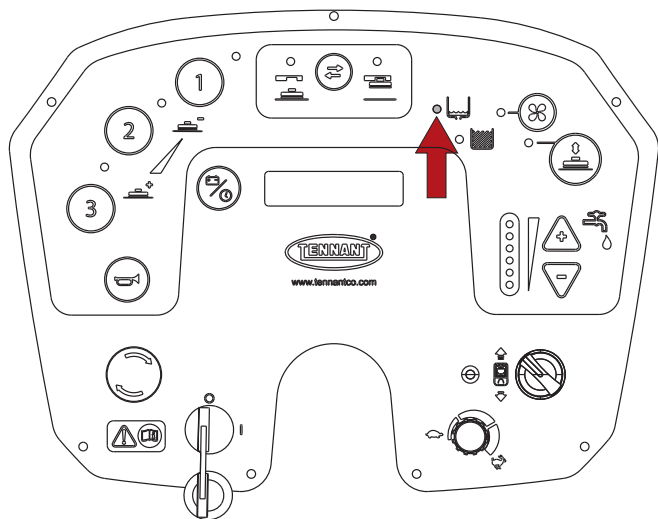

Indicator accu's

Het display geeft de accuspanning aan: wanneer deze onder een bepaald niveau daalt, worden de reinigingsfuncties gestopt behalve de tractie; ga verder met opladen en volg hiervoor de instructies in het hoofdstuk "Opladen van de accu's".

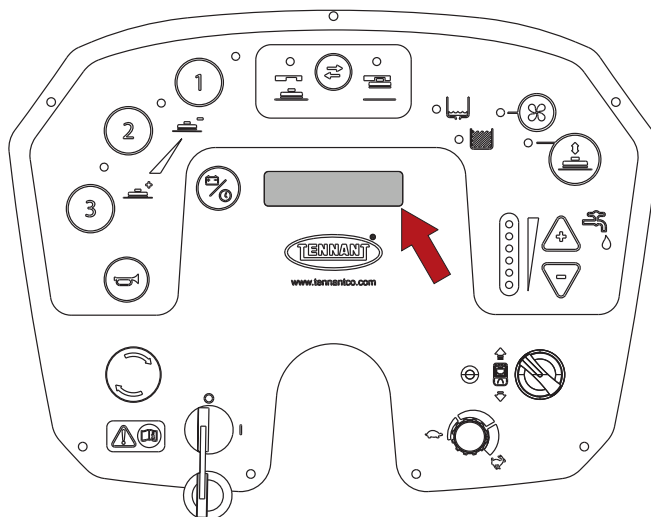

Indicator volle vuilwatertank

Als de vuilwatertank vol is, gaat de indicator branden en worden de reinigingsfuncties onderbroken. Leeg de vuilwatertank, volg hiervoor de aanwijzingen in het hoofdstuk "Legen vuilwatertank".

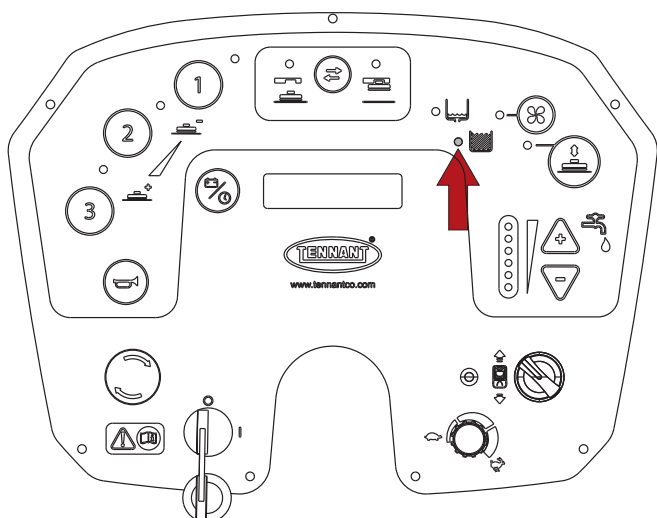

Legen vuilwatertank

! OPGELET: alvorens de hieronder beschreven handelingen uit te voeren, dient u op een vlakke ondergrond te stoppen, de machine uit te schakelen, de contactsleutel te verwijderen en de parkeerrem in werking te stellen.

Aan het einde van de werkzaamheden moet de vuilwatertank worden geleegd.

Als de vuilwatertank vol is, gaat de indicator branden en worden de reinigingsfuncties onderbroken. Ma enkele seconden stopt de zuigmotor en moet u stoppen en de vuilwatertank legen volgens onderstaande instructies :

- Breng de machine naar de voor het legen gekozen plek.
- Haak de slang van de clip los.
- Leeg de tank via de slang, houd de slang omhoog, verwijder de dop en laat de slang dan langzaam zakken op de afvoer.
- Spoel de tank met schoon water.
- Spoel de vlotter van de vuilwatertank, volg de aanwijzingen in het hoofdstuk "Reiniging sensor vuilwatertank".
- Plaats de slangdop terug en bevestig de slang weer aan de clip.

Legen lade van kop met cilindrische borstels

! OPGELET: alvorens de hieronder beschreven handelingen uit te voeren, dient u op een vlakke ondergrond te stoppen, de machine uit te schakelen, de contactsleutel te verwijderen en de parkeerrem in werking te stellen.

Om de lade van de kop met cilindrische borstels te legen, draait u de onderkant van de lade met de wijzers van de klok mee en trekt u de lade er vervolgens rechtstreeks uit. Maak hem leeg en was hem.

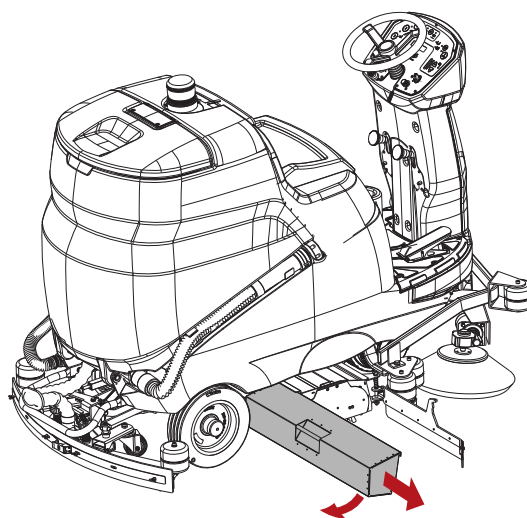
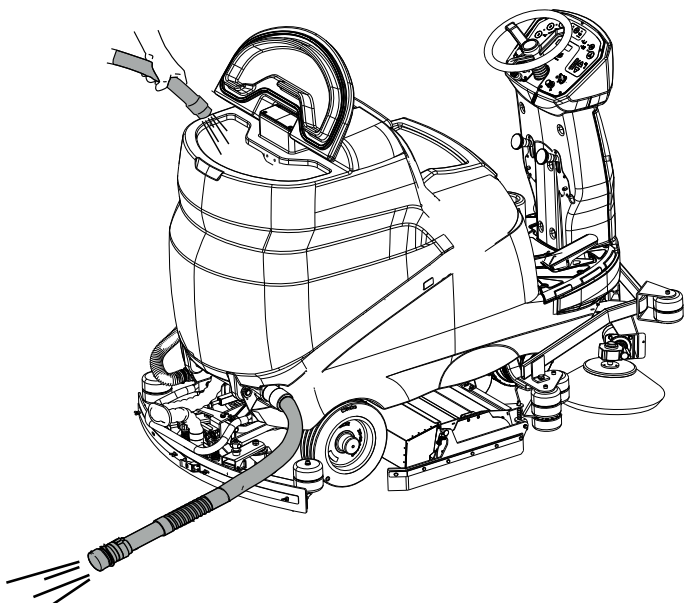

Legen schoonwatertank

! OPGELET: alvorens de hieronder beschreven handelingen uit te voeren, dient u op een vlakke ondergrond te stoppen, de machine uit te schakelen, de contactsleutel te verwijderen en de parkeerrem in werking te stellen.

U kunt de schoonwatertank legen door de onderstaande instructies te volgen:

- Breng de machine naar de voor het legen gekozen plek.
- Haak de slang van de clip los.
- Leeg de tank via de slang, houd de slang omhoog, verwijder de dop en laat de slang dan langzaam zakken op de afvoer.

Loskoppelen borstels / schuurpads

! OPGELET: alvorens de hieronder beschreven handelingen uit te voeren, dient u op een vlakke ondergrond te stoppen en de parkeerrem in werking te stellen.

- Zet de machine aan door de contactsleutel om te draaien.
- Druk op de knop voor aan-/afkoppelen borstels, de machine zal het afkoppelen uitvoeren.

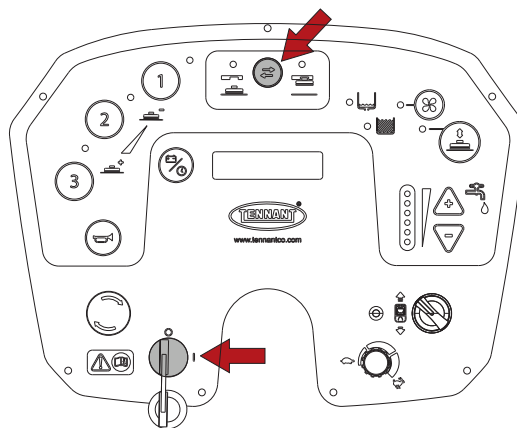
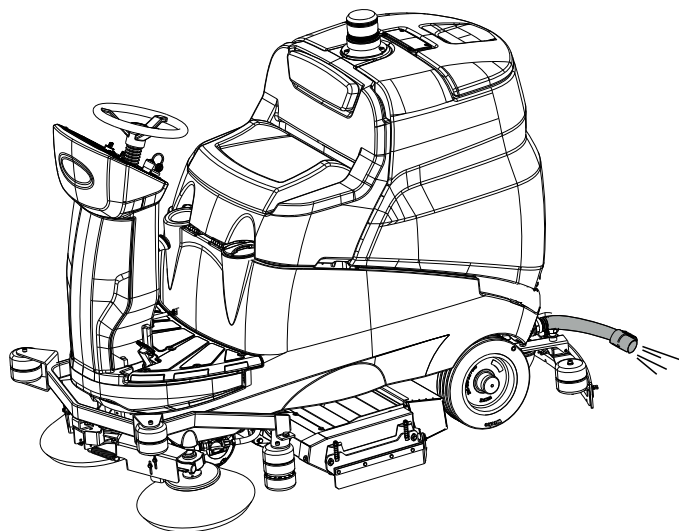

- Til de zijkleppen aan beide kanten op en trek de borstels onder de kopgroep vandaan.

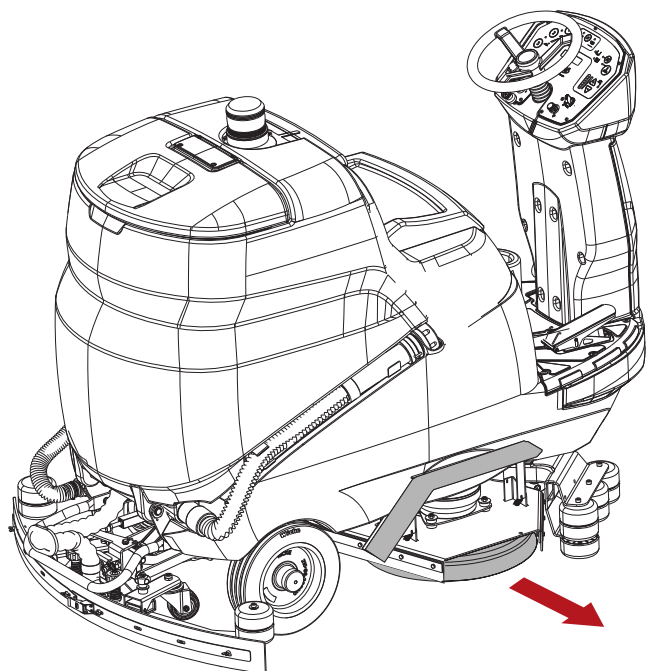

Verplaatsing van de machine wanneer hij niet werkt

Verricht de volgende handelingen om de machine te verplaatsen:

- Zet de machine aan door de contactsleutel om te draaien.
- Druk het gaspedaal in.
- Door aan de potentiometer te draaien, wijzigt u de maximumsnelheid van de machine.
- Om de machine te stoppen, laat u het gaspedaal los en drukt u het rempedaal in, zie het hoofdstuk "Bedrijfsrem en parkeerrem"
- Draai de contactsleutel om om de machine uit te zetten.
- Trek de parkeerrem aan, zie hoofdstuk "Bedrijfsrem en parkeerrem"

INSTRUCTIES VOOR HET ONDERHOUD

! GEVAAR: voer geen onderhoudswerkzaamheden uit zonder eerst de stroomtoevoer af te sluiten.

Onderhoud dat de elektrische installatie betreft, en alles dat niet uitdrukkelijk in deze handleiding is beschreven, mag uitsluitend verricht worden door technisch personeel dat door TENNANT is gekwalificeerd, conform de geldende veiligheidsvoorschriften en hetgeen bepaald in de handleiding voor het onderhoud.

! GEVAAR: alvorens de tank op te tillen/te draaien om toegang te krijgen tot het vak, moet de tank gelegegd worden.

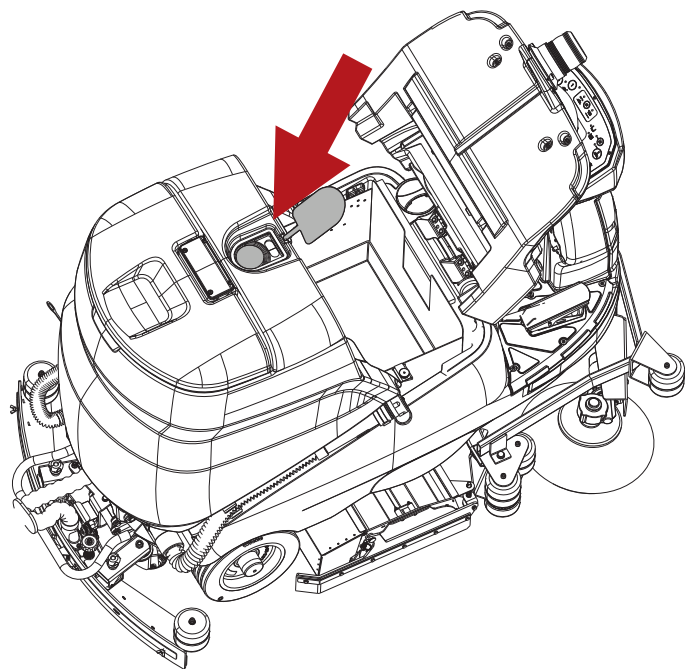

Onderhoud – Algemene regels

Het uitvoeren van regelmatig onderhoud, volgens de aanwijzingen van de fabrikant, garandeert betere prestaties en een langere levensduur van de machine.

Neem, voor de reiniging van de machine, de volgende regels in acht:

Vermijd het gebruik van hogedrukreinigers: deze kunnen intreden van water in de elektrische ruimte of de motoren veroorzaken, met beschadiging of risico van kortsluiting als gevolg;

Gebruik geen stoom om vervorming van de plastic onderdelen door de hoge temperatuur te voorkomen;

Gebruik geen koolwaterstoffen of oplosmiddelen: de ombouw en de rubberen delen zouden hierdoor beschadigd kunnen raken.

Reiniging luchtfilter zuigunit

! OPGELET: alvorens de hieronder beschreven handelingen uit te voeren, dient u op een vlakke ondergrond te stoppen, de machine uit te schakelen, de contactsleutel te verwijderen en de parkeerrem in werking te stellen.

Draai de stoelsteun, til het filterdeksel op, neem het filter uit zijn zitting en was het onder stromend water of met het reinigingsmiddel gebruikt voor de machine, en breng het weer in zijn zitting in na het gedroogd te hebben.

Reiniging sensor vuilwatertank

! OPGELET: alvorens de hieronder beschreven handelingen uit te voeren, dient u op een vlakke ondergrond te stoppen, de machine uit te schakelen, de contactsleutel te verwijderen en de parkeerrem in werking te stellen.

Draai het deksel van de vuilwatertank op en ga verder met de reiniging.

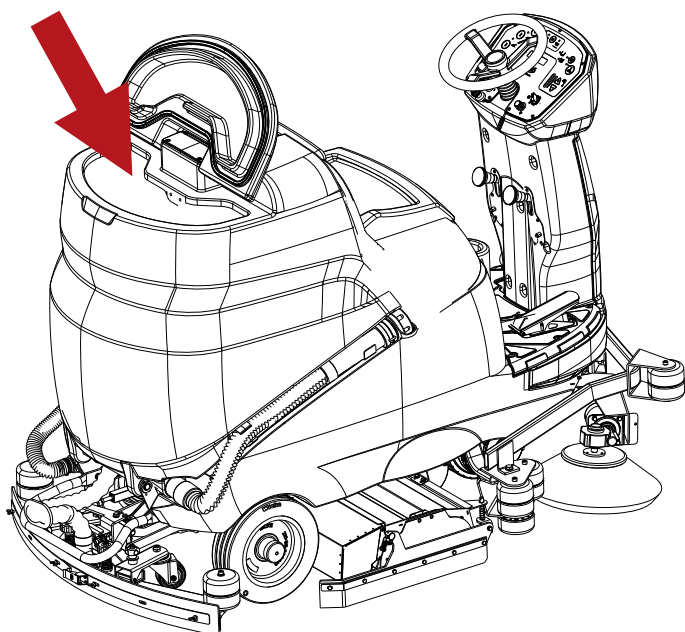

Reiniging filter schoonwatertank

! OPGELET: alvorens de hieronder beschreven handelingen uit te voeren, dient u op een vlakke ondergrond te stoppen, de machine uit te schakelen, de contactsleutel te verwijderen en de parkeerrem in werking te stellen.

Ga voor het reinigen van het filter als volgt te werk:

- Sluit de kraan stroomopwaarts van het filter.
- Schroef het filterdeksel los, verwijder het filter en reinig het onder stromend water of met het reinigingsmiddel dat op de machine wordt gebruikt.
- Breng het filter weer aan en controleer of het correct in zijn zitting is aangebracht. Draai het deksel weer vast.

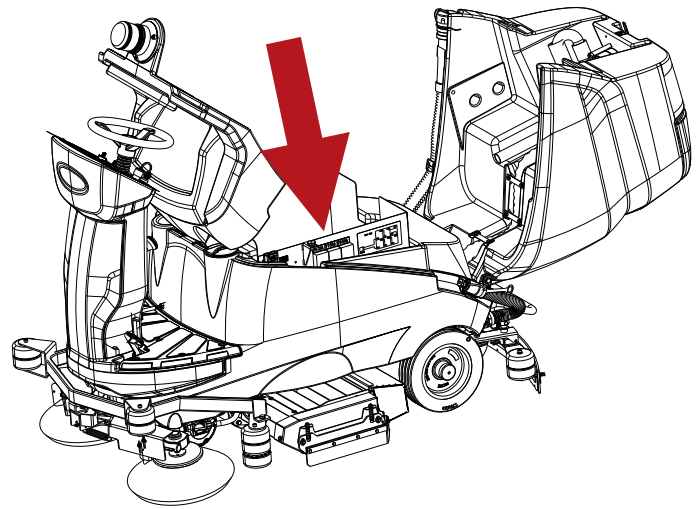
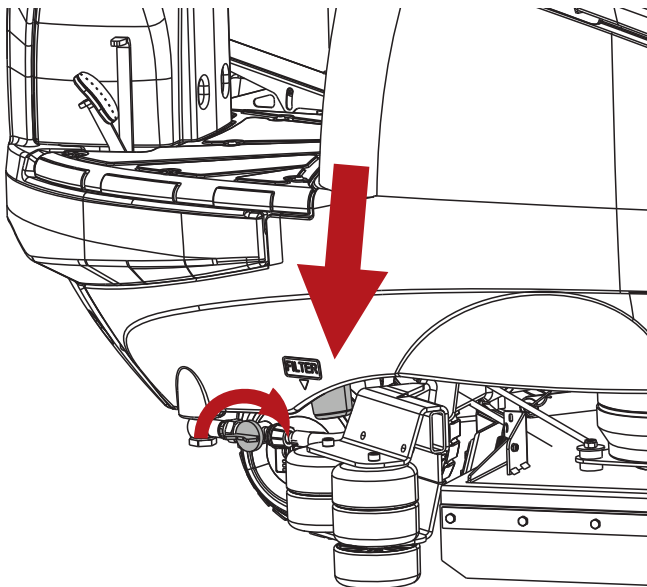

! INFORMATIE

Onder elke zijborstelhendel is een resetbare zekering geïnstalleerd.

Als een zijborstel stopt met werken, drukt u op de knop om de zekering te resetten.

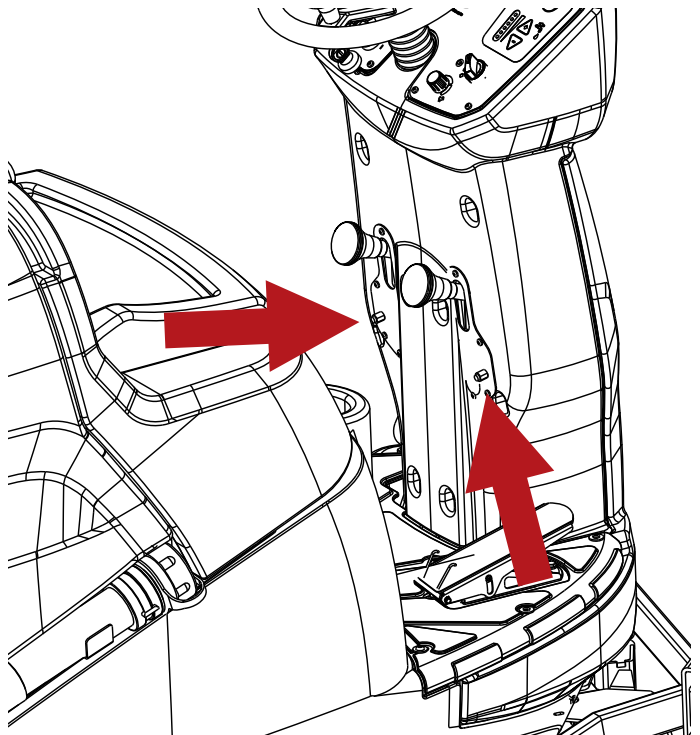

Zekeringen

! OPGELET: alvorens de hieronder beschreven handelingen uit te voeren, dient u op een vlakke ondergrond te stoppen, de machine uit te schakelen, de contactsleutel te verwijderen en de parkeerrem in werking te stellen.

! OPGELET: installeer nooit zekeringen met een hoger ampère dan aangegeven.

De zekeringen mogen alleen worden vervangen door een servicecentrum van TENNANT of door technisch personeel dat gekwalificeerd is door TENNANT.

Draai de tank, maak de stekker van de accubedrading van de elektrische installatie los of maak de voedingsstekker los, open het deksel om bij de zekeringen te komen.

Onderhoud van de accu's

! GEVAAR: controleer de accu's niet door middel van vonkvorming. Uit (NATTE) accu's komen ontvlambare dampen vrij: doof vlammend of gloeiend materiaal alvorens de accu's te controleren en bij te vullen.

! GEVAAR: tijdens onderhoud aan de accu's, moet de operator voorzien zijn van de nodige accessoires (handschoenen, veiligheidsbril, beschermende overall, enz.) om het risico van letsel te beperken, uit de buurt van open vuur blijven, geen kortsluiting tussen de accupolen maken, geen vonken veroorzaken en niet roken.

! GEVAAR: raak bij lekkage van accuvloeistof de vloeistof niet aan en neem de volgende voorzorgsmaatregelen in acht:
Huidcontact kan irritatie veroorzaken, was met water en zeep.
Inademing kan irritatie van de luchtwegen veroorzaken: aan frisse lucht blootstellen en een arts raadplegen.
Contact met de ogen kan irritatie veroorzaken, was de ogen onmiddellijk en grondig met water gedurende ten minste 15 minuten, raadpleeg dan een arts.

De levensduur van accu's hangt af van hun juiste onderhoud. De volgende stappen moeten worden genomen om de beste prestaties van de accu's te verkrijgen:

- Laat accu's niet gedurende langere tijd gedeeltelijk ontladen.
- Laat de accu's volledig opladen voordat u de machine weer gebruikt.
- Houd de accu's schoon en de verbindingen goed aangetrokken.
- Controleer wekelijks het elektrolytpeil (natte accu's)

Controle van het elektrolytpeil van natte accu's

Natte accu's vereisen periodieke controle van het elektrolytpeil. Vul alleen bij met gedestilleerd water tot de platen bedekt zijn, vul niet te veel bij (maximaal 5 mm boven de platen), de elektrolyt zet uit en kan tijdens het opladen overlopen.

Automatisch bijvulstelsel voor WET 320Ah accu

! OPGELET: alvorens de hieronder beschreven handelingen uit te voeren, dient u op een vlakke ondergrond te stoppen, de machine uit te schakelen, de contactsleutel te verwijderen en de parkeerrem in werking te stellen.

! OPGELET: de accu's moeten na het opladen worden bijgevuld.

! INFORMATIE

Controleer het elektrolytpeil van de accu via de vlotters (aangegeven door de witte stip) van de automatische bijvulling.

Als het vlotterniveau (aangegeven door de witte stip) laag is, mag alleen met gedestilleerd water worden bijgevuld:

- Plaats de jerrycan met gedestilleerd water op een hoogte van ten minste één meter boven de bovenrand van de accu.
- Sluit de vulslang van de accu aan op de buis van de jerrycan door de stofdop te verwijderen.
- Laat de dop van de jerrycan losgedraaid zodat hij lucht kan aanzuigen.
- Open de kraan van de jerrycan.
- Wacht tot het bijvullen is voltooid door te wachten tot de debietindicator stopt met draaien.
- Sluit de kraan op de jerrycan.
- Maak de vulslang van de accu los van de buis van de jerrycan los en breng de stofdop aan.
- Controleer of de vlotterniveaus (aangegeven door de witte stip) allemaal hoger staan.

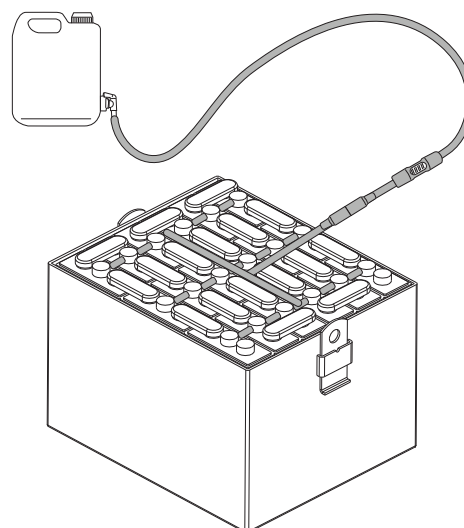

Opladen van de accu's

! GEVAAR: controleer de accu's niet door middel van vonkvorming. Uit (NATTE) accu's komen ontvlambare dampen vrij: doof vlammen of gloeiend materiaal alvorens de accu's te controleren en bij te vullen.

! GEVAAR: voer de hieronder beschreven handelingen in geventileerde ruimten uit.

! GEVAAR: bij het opladen van accu's ontstaat zeer explosief waterstofgas. Hef de tank gedurende de gehele oplaadcyclus van de accu's op en voer de procedure uitsluitend in goed geventileerde gebieden en uit de buurt van open vuur uit.

! OPGELET: alvorens de hieronder beschreven handelingen uit te voeren, dient u op een vlakke ondergrond te stoppen, de machine uit te schakelen, de contactsleutel te verwijderen en de parkeerrem in werking te stellen.

! OPGELET: controleer voor het opladen of de lader is ingesteld op het geïnstalleerde accutype.

! OPGELET: laad op zoals aangegeven in de handleiding van de acculader, ontkoppel de stekkers aan het einde van de oplaadperiode.

- Koppel de connector van de accupakket los van de elektrische installatie van de machine.
- Sluit de connector van het accupakket op de connector van de acculader aan.
- Steek de stekker van de acculader in het stopcontact.
- Start de oplaadcyclus.

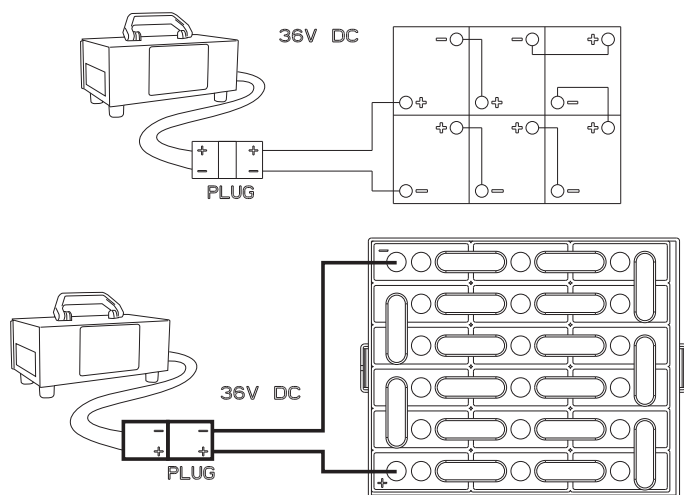

Accu: verwijdering

! GEVAAR: raak bij lekkage van accuvloeistof de vloeistof niet aan en neem de volgende voorzorgsmaatregelen in acht: Huidcontact kan irritatie veroorzaken, was met water en zeep. Inademing kan irritatie van de luchtwegen veroorzaken: aan frisse lucht blootstellen en een arts raadplegen. Contact met de ogen kan irritatie veroorzaken, was de ogen onmiddellijk en grondig met water gedurende ten minste 15 minuten, raadpleeg dan een arts.

! GEVAAR: tijdens het verwijderen van de accu moet het gekwalificeerd personeel de persoonlijke beschermingsmiddelen (handschoenen, veiligheidsbril, beschermende overall, veiligheidsschoeisel, enz.) dragen die nodig zijn om het risico van letsel te beperken; de contactsleutel uit het dashboard halen alvorens de accu te verwijderen, uit de buurt van eventueel open vuur blijven, de polen van de accu's niet kortsluiten, geen vonken veroorzaken en niet roken.

! OPGELET: de verwijdering van de accu's moet worden uitgevoerd door gekwalificeerd personeel.

! OPGELET: alvorens de hieronder beschreven handelingen uit te voeren, dient u op een vlakke ondergrond te stoppen, de machine uit te schakelen, de contactsleutel te verwijderen en de parkeerrem in werking te stellen.

- Maak de klemmen van de accubedradings van de accupolen los.
- Verwijder, indien aanwezig, de verankerings-elementen van de accu's aan het onderstuk van de machine.
- Hef de accu met geschikte transportmiddelen uit het vak op.

Vervangen van borstels en pads

De machine kan worden uitgerust met schijfborstels, cilindrische borstels en pads. Controleer de borstels en pads dagelijks op draden die om de borstel of padhouder zijn gewikkeld. Controleer de slijtagetoestand van de borstels en de pads.

Vervang de borstels wanneer de borstelharen versleten zijn tot aan de rode of zwarte indicator.

Vervang de pads wanneer ze niet langer doeltreffend reinigen.

Was de borstels en pads na gebruik met water en zeep en hang ze op om te drogen.

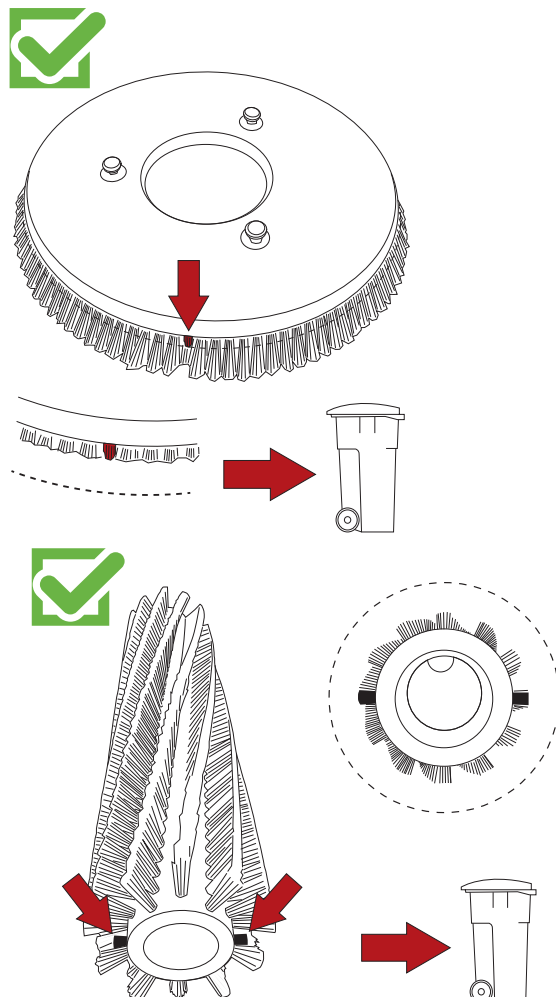

Vervanging zuigrubberstrippen

! OPGELET: alvorens de hieronder beschreven handelingen uit te voeren, dient u op een vlakke ondergrond te stoppen, de machine uit te schakelen, de contactsleutel te verwijderen en de parkeerrem in werking te stellen.

De strippen van het zuigrubber hebben als taak om de laag water met reinigingsmiddel van de vloer af te schrapen en zo een perfecte droging te bewerkstelligen. Mettertijd kan de scherpe rand die contact met de vloer maakt door het voortdurende strijken afgerond worden en scheurtjes vertonen, waardoor het drogen minder doeltreffend wordt. Vervang in dit geval de strip.

- Haal de zuigslang uit het zuigrubber.
- Verwijder het zuigrubber uit zijn steun, door de twee knoppen volledig los te draaien.
- Maak de haaksluiting los en draai de moeren voor de achterste strip los. Draai de moeren los voor de voorste strip.
- Verwijder de stripklem.
- Verwijder de strip.
- Monteer dezelfde strip opnieuw door de rand in contact met de vloer om te keren tot alle vier de randen van de achterste strip zijn verbruikt. Voor de voorste strip geldt dat de rand in contact met de vloer omgekeerd moet worden tot beide randen zijn verbruikt. Er kan ook een nieuwe strip gemonteerd worden door deze in de schroeven van het zuigrubber vast te zetten.
- Plaats de stripklem opnieuw.
- Maak de haaksluiting vast en draai de moeren voor de achterste strip vast. Draai de moeren voor de voorste strip vast.
- Monteer het zuigrubber weer op zijn steun.

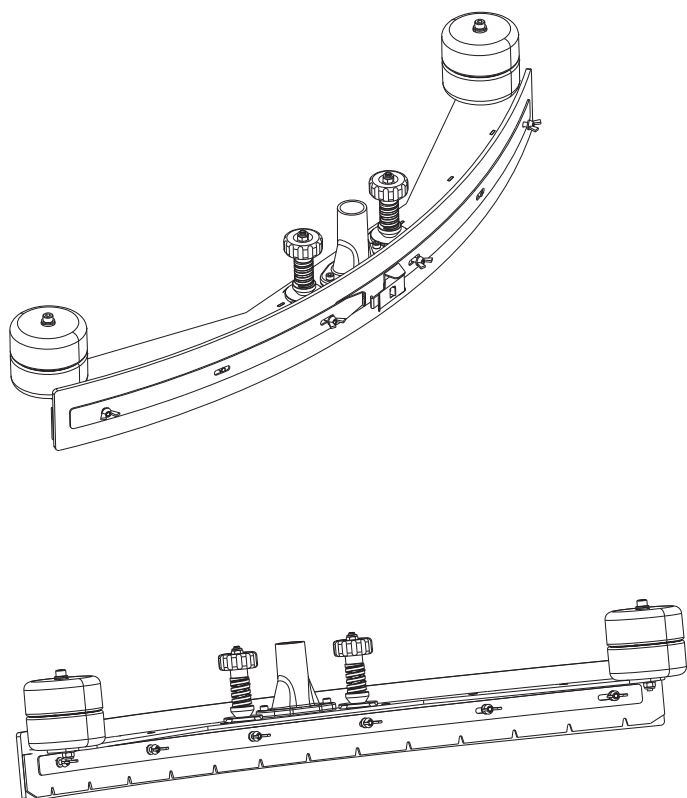

Afstelling slijtage zijborstels van kop met cilindrische borstels

! OPGELET: alvorens de hieronder beschreven handelingen uit te voeren, dient u op een vlakke ondergrond te stoppen, de machine uit te schakelen, de contactsleutel te verwijderen en de parkeerrem in werking te stellen.

Als de zijborstels (in neergelaten toestand) de vloer niet raken omdat ze versleten zijn, kunt u ze op deze manier aanpassen:

- Breng de zijborstel in de werkstand.
- Draai de stelschroeven op de borstelsteun los.
- Stel de borstel met de hand in de gewenste stand af.
- Draai de stelschroeven vast.

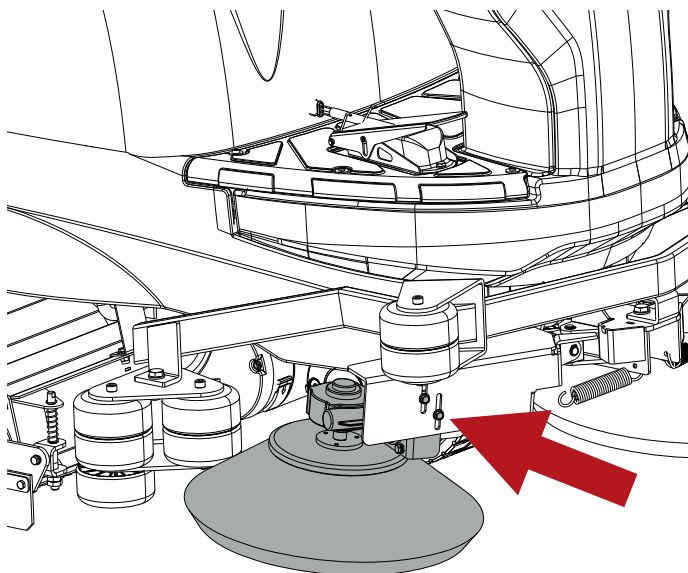

Opheffen van de machine

! OPGELET: alvorens de hieronder beschreven handelingen uit te voeren, dient u op een vlakke ondergrond te stoppen, de machine uit te schakelen, de contactsleutel te verwijderen en de parkeerrem in werking te stellen.



! GEVAAR: gebruik voor het opheffen van de machine uitrusting die het gewicht van de machine kan dragen.



! GEVAAR: hef de machine alleen in de hieronder aangegeven punten op.



! GEVAAR: leeg de vuilwatertank en de schoonwatertank voordat u de machine opheft.

! GEVAAR: verwijder de accu's voordat u het apparaat opheft.

! INFORMATIE

De voorste en achterste hefpunten bevinden zich aan beide zijden van de machine.

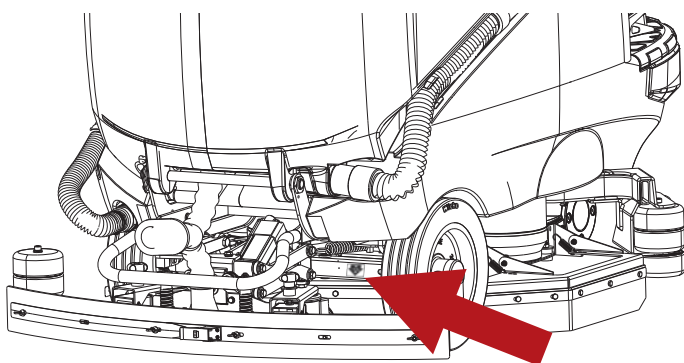
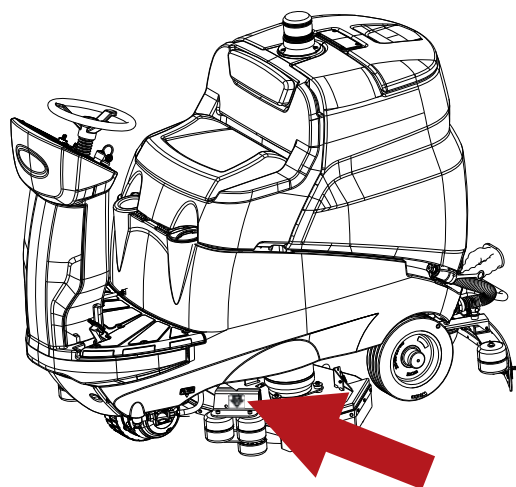

Periodieke controles

CONTROLE	DAGELIJKE WERKZAAMHEDEN	WEKELIJKE WERKZAAMHEDEN	HALFJAARLIJKE WERKZAAMHEDEN
VUILWATERTANK LEDIGEN EN WASSEN	X		
STRIPPEN VAN ZUIGRUBBER REINIGEN EN OP SLIJTAGE CONTROLEREN	X		
ZUIGOPENING VAN ZUIGRUBBER OP VERSTOPPING CONTROLEREN	X		
ACCU'S OPLADEN	X		
VLOTTER VAN VUILWATERTANK REINIGEN		X	

LUCHTFILTER ZUIGUNIT REINIGEN		X	
REINIGING FILTER SCHOONWATERTANK		X	
ZUIGRUBBERSLANG REINIGEN		X	
VUILWATERTANK EN SCHOONWATERTANK REINIGEN		X	
ELEKTROLYTNIVEAU VAN ACCU'S CONTROLEREN		X	
ELEKTRISCHE INSTALLATIE LATEN CONTROLEREN DOOR PERSONEEL DAT DOOR TENNANT IS GEKVALIFICEERD			X

PERIODEN VAN INACTIVITEIT

Wanneer de machine langere tijd inactief moet blijven, bijvoorbeeld wanneer zij zich langer dan een maand in een showroom of een magazijn bevindt, moeten de volgende punten worden gevolgd:

- Laad de accu's volledig op. Tijdens lange perioden van inactiviteit, dient men ook voor periodieke oplading (minstens eens per twee maanden) te zorgen, zodat de accu's altijd de maximale lading behouden.
- Koppel de accu's van de machine los.
- Koppel de eventuele acculader van de stroomvoorziening af.
- Het zuigrubber en de borstels (of de schuurpads) moeten gedemonteerd, gereinigd en bewaard worden op een droge plek (bij voorkeur verpakt in een plastic zak of een stuk plastic), beschermd tegen stof.
- Controleer of de tanks volledig geleegd en perfect schoon zijn.

! OPGELET: als de accu's zoals eerder aangegeven niet periodiek worden opgeladen, riskeert men dat ze onherstelbaar beschadigd raken.

De fabrikant is niet aansprakelijk voor eventuele storingen veroorzaakt door nalatigheid, verkeerd en/of niet-conform gebruik.

! OPGELET: wanneer de accu's leeg zijn, mogen ze niet lang in deze toestand blijven om hun levensduur niet te verkorten. Controleer de acculading minstens eenmaal per week.

STORINGEN, OORZAKEN EN REMEDIES

STORINGEN	OORZAKEN	REMEDIES
De machine werkt niet	De accu's zijn afgekoppeld	Sluit de accu's op de machine aan
	De accu's zijn leeg	Laad de accu's op
	Ingrep zekering	Reset de zekering
	Contactsleutel niet bediend	Draai
	Noodstopknop ingedrukt	Ontgrendel de noodstopknop
De borstels van de kop draaien niet	De vuilwatertank is vol.	Ledig de vuilwatertank
	Ingrep zekering	Reset de zekering
	De accu's zijn leeg	Laad de accu's op
	Beschadigde motor	Vervangen
Zijborstels kop met cilindrische borstels draaien niet	Ingrep zekering	Reset de zekering
	Beschadigde motor	Vervangen
De machine reinigt niet op gelijkmatige wijze	De borstels of de schuurpads zijn versleten	Vervangen
De oplossing komt niet uit de tank met reinigingsmiddel	Magneetklep beschadigd	Vervangen
	Magneetklep vuil	Controleren
	De schoonwatertank is leeg	Vullen
	De slang die de oplossing naar de borstel voert is verstopt	Verwijder de verstopping
	Het kraantje vóór het filter is dicht	Open het kraantje
	Ingrep zekering	Reset de zekering
De reinigungsoplossing blijft uitstromen	Magneetklep beschadigd	Vervangen
	Magneetklep vuil	Reinigen
De zuigmotor werkt niet	De vuilwatertank is vol.	Ledig de vuilwatertank
	Ingrep zekering	Reset de zekering
	De accu's zijn leeg	Laad de accu's op
	Beschadigde motor	Vervangen
Het zuigrubber reinigt of zuigt niet goed	De rand van de rubberen strippen die contact met de vloer maakt is afgesleten	Verwijder de strippen
	Verstopping of beschadiging in het zuigrubber	Controleren
	De sensor van de vuilwatertank heeft ingegrepen of is door vuil geblokkeerd of is kapot	Leeg de vuilwatertank en controleer de sensor
	Verstopping in de zuigslang	Controleren
	De zuigslang is niet aangesloten op het zuigrubber of is beschadigd	Controleren
De machine gaat niet vooruit	De accu's zijn leeg	Laad de accu's op
	Beschadigde motor	Vervangen
	Gaspedaal te snel ingetrapt	Trap bij het starten het gaspedaal langzaam in
De accu's garanderen niet de normale werktijd	De polen en klemmen van de accus' zijn vuil of geoxideerd	Reinig en smeer de polen en klemmen, laad de accu's op
	De elektrolyt is verdampt en bedekt de platen niet volledig	Voeg gedestilleerd water toe door elk element bij te vullen totdat de platen bedekt zijn en laad de accu op
	De acculader werkt niet of is niet geschikt	Controleren

ALARMEN / MELDINGEN OP HET DISPLAY

FOUTCODE	OORZAAK	REMEDIE
THERM. BORSTELS	De machine heeft te lang met een hoge druk gewerkt.	Wacht 30 minuten totdat de temperatuur is gezakt.
	Het gebruikte werkprogramma is te zwaar voor het type oppervlak.	Ga over van 3 naar 2 of 1.
	Elektronica beschadigd	Vervang de vermogenskaart.
BATTERIJ RESERVE	Lage accuspanning	Laad de accu op.
BATTERIJ PLAT	Lage accuspanning	Laad de accu op.
BATTERIJ PLAT	Lage accuspanning	Controleer het zuurniveau van de accu en laad hem op.
ELEKTROREM	De parkeerrem is ingeschakeld.	Zet de parkeerrem vrij.
	De microscharakelaar van het rempedaal is niet correct bevestigd.	Stel de stand van de microscharakelaar af.
	De microscharakelaar van het rempedaal werkt niet correct.	Vervang de microscharakelaar.
VUILWATERTANK	De niveausensor is door het waterniveau geactiveerd.	Ledig de vuilwatertank.
	De niveausensor is geblokkeerd.	Controleer de sensor
WATERRESERVE	De niveausensor is door het waterniveau geactiveerd.	Begin de vuilwatertank te ledigen.
	De niveausensor is geblokkeerd.	Controleer de sensor
WATER ONTBREEKT	De niveausensor is door het waterniveau geactiveerd.	Vul de schoonwatertank
	De niveausensor is geblokkeerd.	Controleer de sensor
CHEMIE OP	Chemisch reinigingsmiddel raakt op.	Vul het reservoir met chemisch reinigingsmiddel.
CHEMIE RESERVE	Chemisch reinigingsmiddel op.	Vul het reservoir met chemisch reinigingsmiddel.

ALARMEN BEDIENINGSKAART MOTORWIEL

De bedieningskaart van het motorwiel bevindt zich in de voorste stijl. Als de aandrijving van de machine onderbroken mocht zijn, moet men de foutcode via de statusled bepalen. Tijdens de werking, indien geen storingen aanwezig zijn, brandt de statusled voortdurend. Als de bediening een defect detecteert, verschaft de statusled twee soorten informatie d.m.v. langzaam (2 Hz) of snel (4 Hz) knipperen, om de ernst van het defect aan te geven.

Langzaam knipperende storingen worden automatisch geannuleerd. Zodra de storing is verholpen, hervat de machine de normale werking. Snel knipperende storingen ("*" in de tabel) worden van ernstiger aard beschouwd en vereisen dat de machine wordt uitgeschakeld met de sleutel. Na reparatie van de storing kan de machine weer worden ingeschakeld. De aanduiding van de ernst blijft 10 seconden actief, waarna de statusled continu zal knipperen en een storingsidentificatiecode van 2 cijfers wordt getoond totdat het defect gerepareerd is.

Voorbeeld foutcode "1,4" wordt op deze wijze weergegeven:

☼ ☼☼☼☼ voorbeeld alarmcode 1,4

*	1,1	☼ ☼	Uitgang tractiemotor defect, overstroomfout
*	1,2	☼ ☼☼	Storing op de EEPROM, op het hoofdschakelaar, storing op de interne componenten van de printplaat, verkeerde tractiemotorspanning.
	1,3	☼ ☼☼☼	Niet gebruikt.
	1,4	☼ ☼☼☼☼	Niet gebruikt.
	2,1	☼☼ ☼	Onjuiste ontstekingsvolgorde van de machine (via sleutel).
	2,2	☼☼ ☼☼	Onjuiste ontstekingsvolgorde van de machine (via sleutel).
*	2,3	☼☼ ☼☼☼	Onjuiste ontstekingsvolgorde van de machine gedurende meer dan vijf seconden.
	2,4	☼☼ ☼☼☼☼	Storing potentiometer snelheidsbegrenzer op dashboard.
	3,1	☼☼☼☼ ☼	Niet gebruikt.
	3,2	☼☼☼☼ ☼☼	Niet gebruikt.
	3,3	☼☼☼☼ ☼☼☼	Storing gaspedaal.
	3,4	☼☼☼☼ ☼☼☼☼	Niet gebruikt.
	4,1	☼☼☼☼☼ ☼	Accuspanning te laag
	4,2	☼☼☼☼☼ ☼☼☼	Accuspanning te hoog
	4,3	☼☼☼☼☼ ☼☼☼	Thermische interventie, hoge temperatuur > 80° C tractiemotor.
	4,4	☼☼☼☼☼ ☼☼☼☼☼	Niet gebruikt.

GEBRUIKERSMENU

Om het gebruikersprogramma in te voeren, zet u de contactsleutel op "1". Na 5 seconden drukt u gedurende 10 seconden op de programmeerknop: op het display verschijnt de eerste parameter. Om tussen de parameters te schakelen, gebruikt u de programmeerknop.

Om de geselecteerde parameter te wijzigen, drukt u op de "-" of "+" knoppen; "-" om te verlagen, "+" om de waarde te verhogen.

Om de wijzigingen op te slaan en het menu te verlaten, houdt u de programmeerknop ingedrukt tot het display de accuspanning weergeeft.

Door de contactsleutel op "0" te zetten worden de aangebrachte wijzigingen niet gewist; om de wijzigingen te wissen moeten de onderstaande standaardwaarden worden ingesteld en de gegevens worden opgeslagen.

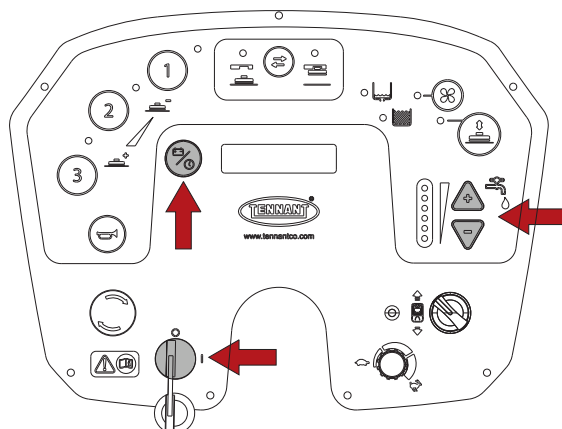

	STANDAARDWAARDEN	
	Versie kop met schijven	Versie kop met cil. borstels
Taalinstelling	NEDERLANDS	NEDERLANDS
Programma werkdruk kop.	Programma 1 Borsteldruk 020	Programma 1 Borsteldruk 020
Programmering inschakeling borstels.	Programma 1 Borsteldruk ON	Programma 1 Borsteldruk ON
Programma inschakeling zuigunit.	Programma 1 Aspiratie ON	Programma 1 Aspiratie ON
Programma afgifte water.	Programma 1 Water 2	Programma 1 Water 2
Programma activering Power OFF-ON.	Programma 1 Auto Power OFF ON	Programma 1 Auto Power OFF ON
Programma werkdruk kop.	Programma 2 Borsteldruk 040	Programma 2 Borsteldruk 030
Programmering inschakeling borstels.	Programma 2 Borsteldruk ON	Programma 2 Borsteldruk ON
Programma inschakeling zuigunit.	Programma 2 Aspiratie ON	Programma 2 Aspiratie ON
Programma afgifte water.	Programma 2 Water 3	Programma 2 Water 3
Programma activering Power OFF-ON.	Programma 2 Auto PowerOFF ON	Programma 2 Auto PowerOFF ON
Programma werkdruk kop.	Programma 3 Borsteldruk 060	Programma 3 Borsteldruk 040
Programmering inschakeling borstels.	Programma 3 Borsteldruk ON	Programma 3 Borsteldruk ON
Programma inschakeling zuigunit.	Programma 3 Aspiratie ON	Programma 3 Aspiratie ON
Programma afgifte water.	Programma 3 Water AUTO	Programma 3 Water 3
Programma activering Power OFF-ON.	Programma 3 Auto PowerOFF ON	Programma 3 Auto PowerOFF ON
Rein.middl	Rein.middl 2%	Rein.middl 2%

AANBEVOLEN RESERVEONDERDELEN

T981 75cm Cilindrische borstels	
Code	Beschrijving
SPPV01286	BORSTEL SOFT, PPL, 75CM [STD]
SPPV00457	BORSTEL MEDIUM, PPL, 75CM
SPPV01364	BORSTEL SOFT, MIX 5, 75CM
SPPV01201	BORSTEL HARD, 75CM (TYNEX)
SPPV75790	ZIJBORSTEL, PPL, MEDIUM [STD]
SPPV75794	ZIJBORSTEL HARD
MPVR06551	STRIP, ZUIGRUBBER, VOOR, LINATEX [STD]
MPVR06552	STRIP, ZUIGRUBBER, ACHTER , LINATEX [STD]
MPVR02830	STRIP, ZUIGRUBBER, VOOR, NATUURRUBBER
MPVR05883	STRIP, ZUIGRUBBER, ACHTER, LATEX
MPVR13250	STRIP, ZUIGRUBBER, VOOR, POLYURETHAAN
MPVR02832	STRIP, ZUIGRUBBER, ACHTER, POLYURETHAAN
PMVR06915	GEMONTEERD ZUIGRUBBER, LINATEX STRIPS, 75/85
MPVR02846	ZIJFLAP LINKS
MPVR02845	ZIJFLAP RECHTS
GUVR75740	RING VOOR KOPPELSTUK
MPVR04720	VRIJLOOPROL
MOCC00166	MOTOR, BORSTEL
MTCG87404	RIEM
CUVR29964	KOGELLAGER 6000.2RS1
CUVR00164	LAGER 6002RS -SKF
T981 80cm Schijf	
Code	Beschrijving
SPPV01527	BORSTEL, PPL, 42CM [STD]
SPPV01528	BORSTEL, HARD, 42CM (TYNEX 120)
SPPV01529	BORSTEL, HARD, 42CM (TYNEX 240)
SPPV01530	BORSTEL, HARD, 42CM (TYNEX 320)
SPPV01531	BORSTEL, SOFT, MIX 5, 42CM
SPPV01222	PADHOUDER, 42CM
994522	PAD, 16.0/406 [3M, HI-PRO, 5 STUKS]
994523	PAD, SCHUUR-, 16.0/406, BRUIN [5 STUKS]
994524	PAD, SCHUUR-, 16.0INCH /406, BLAUW (5 STUKS)
994525	PAD, SCHUUR-, 16.0/406, ROOD [5 STUKS]
994526	PAD, POLIJST-, 16.0/406, BRUIN [5 STUKS]
995612	PAD, SCHUUR-, 16.0/406, ROOD [3M, 5 STUKS]
995620	PAD, SCHUUR-, 16.0INCH /406, [3M BLAUW, 5 STUKS]
995627	PAD, SCHUUR-, 16.0/406, BRUIN [3M, 5 STUKS]
MPVR06551	STRIP, ZUIGRUBBER, VOOR, LINATEX [STD]
MPVR06552	STRIP, ZUIGRUBBER, ACHTER , LINATEX [STD]
MPVR02830	STRIP, ZUIGRUBBER, VOOR, NATUURRUBBER
MPVR05883	STRIP, ZUIGRUBBER, ACHTER, LATEX
MPVR13250	STRIP, ZUIGRUBBER, VOOR, POLYURETHAAN
MPVR02832	STRIP, ZUIGRUBBER, ACHTER, POLYURETHAAN
PMVR06915	GEMONTEERD ZUIGRUBBER, LINATEX STRIPS, 75/80
MPVR02854	ZIJFLAP LINKS KOPGROEP
MPVR02853	ZIJFLAP RECHTS KOPGROEP

MPVR02852	ACHTERFLAP KOPGROEP
MOCC00390	REDUCTIEMOTOR RECHTER BORSTEL
MOCC00474	REDUCTIEMOTOR LINKER BORSTEL
RDGR00039	REDUCTIEMOTOR, BORSTELMOTOR
MEVR05203	KOOLBORSTELS BORSTELMOTOR
MLML00240	BORGVEER
897524	KOGELLAGER, 8B 30D 11W
T981 90cm Schijf	
Code	Beschrijving
SPPV01539	BORSTEL, PPL, 48CM [STD]
SPPV01540	BORSTEL, HARD, 48CM (TYNEX 120)
SPPV01541	BORSTEL, HARD, 48CM (TYNEX 240)
SPPV01542	BORSTEL, HARD, 48CM (TYNEX 320)
SPPV01543	BORSTEL, SOFT, MIX 5, 48CM
SPPV01221	PADHOUDER, 48CM
994535	PAD, 18.0/457 [3M, HI-PRO, 5 STUKS]
994536	PAD, SCHUUR-, 18.0/457, BRUIN [5 STUKS]
994537	PAD, SCHUUR-, 18.0INCH /457, BLAUW [5 STUKS]
994538	PAD, SCHUUR-, 18.0D /457, ROOD [5 STUKS]
995614	PAD, POLIJST-, 18.0D /457, ROOD [3M, 5 STUKS]
995622	PAD, SCHUUR-, 18.0INCH /457, [3M BLAUW, 5 STUKS]
995629	PAD, SCHUUR-, 18.0/457, BRUIN [3M, 5 STUKS]
MPVR06553	STRIP, ZUIGRUBBER, VOOR, LINATEX [STD]
MPVR06554	STRIP, ZUIGRUBBER, ACHTER, LINATEX [STD]
MPVR02850	STRIP, ZUIGRUBBER, VOOR, NATUURRUBBER
MPVR05884	STRIP, ZUIGRUBBER, ACHTER, LATEX
MPVR13251	STRIP, ZUIGRUBBER, VOOR, POLYURETHAAN
MPVR51009	STRIP, ZUIGRUBBER, ACHTER, POLYURETHAAN
PMVR06916	GEMONTEERD ZUIGRUBBER, LINATEX STRIPS, 90
MPVR51006	ZIJFLAP LINKS KOPGROEP
MPVR51007	ZIJFLAP RECHTS KOPGROEP
MPVR51005	ACHTERFLAP KOPGROEP
MOCC00390	REDUCTIEMOTOR RECHTER BORSTEL
MOCC00474	REDUCTIEMOTOR LINKER BORSTEL
RDGR00039	REDUCTIEMOTOR, BORSTELMOTOR
MEVR05203	KOOLBORSTELS BORSTELMOTOR
897524	KOGELLAGER, 8B 30D 11W
T981 Gemeenschappelijke onderdelen	
Code	Beschrijving
994229	ACCU, 06VDC 0240AH [5H, MF, GF06240V]
BAAC00113	WET ACCU 36 VOLT 320 AH AUTOMATISCH BIJVULLEN
1232896	ACCULADER, 36VDC 045A GEL SB175G 230VAC
1232897	ACCULADER, 36VDC 045A WET SB175G 230VAC
MEVR00985	KOOLBORSTELKIT TRACTIEMOTOR
MEVR05202	KOOLBORSTELS ZUIGUNIT
FTDP00130	FILTER
GUGO31051	PAKKING ZUIGUNIT
KTRI04700	ZUIGRUBBERSLANG.
GUGO00306	DOPPAKKING

FTAC00038	COMPLEET FILTER SCHOONWATERTANK
FTAC00047	FILTER SCHOONWATERTANK
9017783	ZUIGMOTOR 36V
9017737	NIVEAUSENSOR
TBBP00485	AFVOERSLANG VUILWATERTANK
MECB01227	POTENTIOMETER TRACTIE
MECB01228	BEDRADING MICRO GASPEDAAL
MEEV00043	MAGNEETKLEP
RTRT00518	ZWENKWIEL
PMVR01141	LUCHTUITLAATSLANG
PMVR01139	AFVOERSLANG SCHOONWATERTANK
MOCC00394	ACTUATOR
KTRIO2060	ACTUATOR BORSTELKOP
MOCC00380	MOTORWIEL 36V
RTRT00795	POLYURETHAAN WIEL
PPEL00025	POMP, 36V
MECE00526	VERMOGENSKAART DIENSTEN
KTRIO6405	COMPLETE DASHBOARDKIT
KTRIO6415	KIT, DISPLAYKAART
KTRIO6416	KIT, LOGICAKAART
KTRIO6417	KIT, KAART, INTERFACE
KTRIO5576	POTENTIOMETER, SNELHEID 100K
METT00086	CONTACTGEVER, 100A
RTRT00533	RUBBEREN RESERVERING MOTORWIEL
CUVR00194	LAGER, 61926, 2RS
CUVR00264	LAGER 32007X
GUGO00703	PAKKING VAN DEKSEL VUILWATERTANK
MEVR00644	ZEKERING, 30A
MEVR00584	ZEKERING 3A
MEVR00145	ZEKERING 100A
MECB02057	ACCUKABEL VOOR 240Ah ACCU'S
MECB07611	BATTERIJKABEL VOOR 360Ah BATTERIJ



Walo Hygiëne en Reinigingssystemen B.V.

(+31)187-605374

welkom@walo.nl

www.walo.nl