

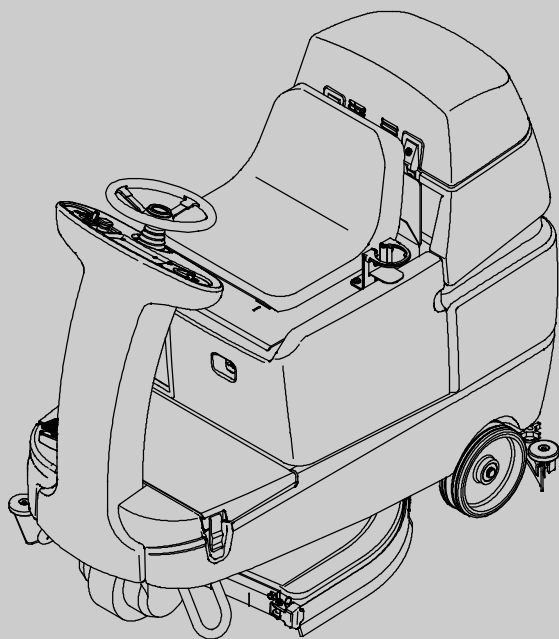

T7+

(batterij)



Rijschrobmachine Nederlands (NL) Gebruikershandleiding



(S/N T7- U10000-)



Walo Hygiëne en Reinigingssystemen B.V.
0187-605374
welkom@walo.nl
www.walo.nl



9013328
Rev. 02 (04-2016)

INLEIDING

Deze handleiding wordt met elk nieuw model meegeleverd. In de handleiding vindt u aanwijzingen voor de bediening en het onderhoud van de machine.



Voordat u de machine gaat gebruiken of er enig onderhoud aan verricht, moet u de handleiding volledig lezen en begrijpen.

Deze machine werkt voortreffelijk. U bereikt echter het beste resultaat tegen zo laag mogelijke kosten, wanneer u:

- de machine voorzichtig gebruikt;
- de machine regelmatig onderhoudt - volgens het meegeleverde onderhoudsschema.
- bij onderhoud van de machine onderdelen gebruikt van de fabrikant of gelijkwaardige onderdelen.



BESCHERM HET MILIEU

Voer verpakkingsmateriaal, oude machineonderdelen zoals batterijen en vloeistoffen op een milieuvriendelijke manier af volgens de lokale richtlijnen voor afvalverwerking. Vergeet niet om te recycleren.

MACHINEGEGEVENS

Vul tijdens de installatie de onderstaande gegevens in voor eventueel toekomstig gebruik.

Modelnr. - _____

Serienr. - _____

Installatiedatum - _____

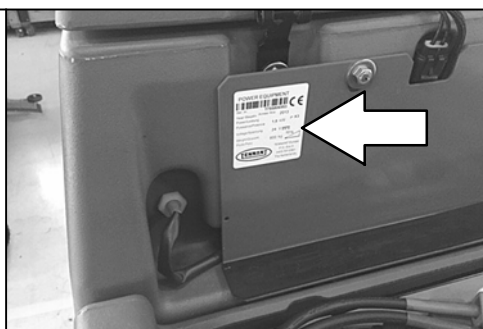

BEOOGD GEBRUIK

De T7+ is een industriële/commerciële opzitmachine voor het nat schrobben van harde en zachte oppervlakken (beton, tegels, natuursteen, synthetisch materiaal enz). Karakteristieke toepassingen zijn o.a. scholen, ziekenhuizen/ klinieken, kantoorgebouwen en winkelcentra. Deze machine mag niet op aarde, gras, kunstgras of tapijt worden gebruikt. Deze machine is uitsluitend bedoeld voor gebruik binnen. Deze machine is niet geschikt voor gebruik op de openbare weg. Gebruik de machine alleen volgens de instructies in deze handleiding.

Walo Hygiëne en Reinigingssystemen B.V.
0187-605374
welkom@walo.nl
www.walo.nl



Specificaties en onderdelen kunnen zonder kennisgeving worden gewijzigd.

Originele instructies, Copyright © 2014-2016 TENNANT Company. Alle rechten voorbehouden Gedrukt in Nederland.

INHOUDSOPGAVE

	Pagina		Pagina
BELANGRIJKE INSTRUCTIES INZAKE		ONDERHOUD	28
VEILIGHEID	3	ONDERHOUDSSCHEMA	29
BEDIENING	6	ACCU'S	31
ONDERDELEN VAN DE MACHINE	6	HET ELEKTROLYTPEIL CONTROLEREN	31
BEDIENINGSELEMENTEN	7	Onderhoudsvrije accu's	31
WERKING VAN DE MACHINE	8	AANSLUITINGEN	
CONVENTIONEEL SCHROBBEN	8	CONTROLEREN/REINIGEN	31
SCHUIM- SCHROBSYSTEEM		ACCU'S OPLADEN MET LOSSE	
(FaST- MODE)	8	OPLADER	32
ec- H2O NanoClean- SCHROBSYSTEEM		INSTELLINGEN INGEBOUWDE	
(ec- H2O- model)	9	ACCULADER	33
BORSTEL INFORMATIE	9	ACCUSELECTIEMODUS	33
DE MACHINE GEBRUIKSKLAAR MAKEN	10	DE INGEBOUWDE ACCULADER	
WISSEREENHEID BEVESTIGEN	10	GEBRUIKEN	34
Borstels/zolen installeren	10	FOUTCODES INGEBOUWDE	
WATERZUIVERINGSPATROON VOOR		ACCULADER	35
ec-H2O NanoClean		ELEKTRISCHE MOTOREN	36
(ec-H2O NanoClean- model)	10	RIEMEN (cilindrische modellen)	36
HET FaST- PAK- KARTON (FaST- model)		SCHROBBORSTELS	37
INSTALLEREN	11	SCHIJFBORSTELS EN PADS	37
DE SCHOONWATERTANK VULLEN	12	DE BORSTELKOPPEN OF	
DE MACHINE BEDIENEN	12	SCHIJFBORSTELS VERVANGEN	37
CONTROLELIJST VÓÓR GEBRUIK	12	SCHIJFVORMIGE ZOLEN	
VOOR GEBRUIK	13	VERVANGEN	38
BEPALEN SCHROBINSTELLING	13	CILINDRISCHE BORSTELS	39
INSTELLEN FaST KNOP	13	CILINDRISCHE BORSTELS VERVANGEN	
INSTELLEN ec- H2O KNOP	13	OF OMDRAAIEN	39
INSTELLEN BORSTELDRUK	13	PATROON VAN DE CILINDRISCHE	
VLOEISTOFTOEVOER INSTELLEN	14	BORSTEL CONTROLEREN	40
SPAARSTAND	14	CONUS VAN DE CILINDRISCHE	
TOEVOER VAN ec-H2O NanoClean-		BORSTEL AFSTELLEN	41
VLOEISTOF INSTELLEN (ec-H2O- modellen		BREEDTE VAN DE CILINDRISCHE	
met de aanduiding ec-H2O NanoClean) .	14	BORSTEL AFSTELLEN	41
SCHROBBEN	15	FaST- SYSTEEMONDERHOUD	
DUBBELSCHROBBEN	16	(FaST- model)	42
WATER OPZUIGINSTELLING		AANSLUITING VAN DE	
(SCHROBBEN UITGESCHAKELD)	17	FaST- TOEVOERSLANG	42
NOODSTOPKNOP	18	ec- H2O- SYSTEEM	
URENTELLER	18	(ec- H2O- model)	43
ec- H2O- Systeemindicatielampje	19	DE WATERZUIVERINGSPATROON VOOR	
INDICATIELAMPJE LEGE		ec-H2O NanoClean VERVANGEN	43
SCHOONWATERTANK	20	SPOELPROCEDURE VOOR DE	
INDICATIELAMPJE VUILWATERTANK		ec- H2O- MODULE	44
VOL	20	WISSERBLADEN	45
INDICATIELAMPJE ACCULADING	20	VERVANGEN (OF OMDRAAIEN) VAN DE	
FOUTMELDING	21	ACHTERWISSERBLADEN	45
STROOMONDERBREKERS	22	ZIJWISSERBLADEN VERVANGEN	47
ZEKERINGEN	22	HET GELEIDEWIELTJE VAN DE	
SCHAKELAAR ZWAAILICHT		VLOERWISSER BIJSTELLEN	47
(OPTIONEEL)	22	BODEMCONTACT VAN DE	
TANKS LEGEN EN REINIGEN	23	ACHTERWISSER AFSTELLEN	47
PROBLEMEN OPLOSSEN		BUIGINGSGRAAD VAN HET	
AANDRIJFSYSTEEM	25	ACHTERWISSERBLAD AFSTELLEN ...	48
PROBLEMEN MET DE MACHINE		AFDICHTFLAPPEN EN AFDICHTINGEN	49
OPLOSSEN	26		

	Pagina
AFDICHTFLAP VAN DE SCHIJFVORMIGE	
SCHROBKOP	49
AFDICHTING VAN VUILWATERTANK ...	49
AFDICHTINGEN VAN DE	
SCHOONWATERTANK	49
BANDEN	49
DE MACHINE DUWEN, SLEPEN EN	
VERVOEREN	50
DE MACHINE DUWEN EN SLEPEN	50
DE MACHINE VERVOEREN	50
DE MACHINE OPKRIKKEN	51
DE MACHINE STALLEN	51
BESCHERMING TEGEN BEVRIEZING ..	52
ANTIVRIES UIT EEN ec- H2O- MODULE	
SPOELEN	52
SPECIFICATIES	53
ALGEMENE AFMETINGEN/VERMOGENS	
MACHINE	53
PRESTATIES VAN DE MACHINE	53
AANDRIJVING	54
BANDEN	54
FaST- SYSTEEM (OPTIONEEL)	54
ec- H2O- SYSTEEM (OPTIONEEL)	54
AFMETINGEN VAN DE MACHINE	55

**BELANGRIJKE INSTRUCTIES INZAKE VEILIGHEID -
BEWAAR DEZE INSTRUCTIES**

De volgende aanduidingen komt u vaak tegen in deze handleiding:



WAARSCHUWING: Waarschuwing voor gevaar of onveilige handelingen die ernstig letsel of de dood tot gevolg kunnen hebben.

VEILIGHEIDSWAARSCHUWING: Wat u moet doen om de machine veilig te bedienen.

Hieronder vindt u een overzicht van situaties die gevaarlijk kunnen zijn voor de bestuurder. U dient u bewust te zijn van waar en wanneer zich gevaarlijke omstandigheden voordoen. Controleer of alle veiligheidsvoorzieningen op de machine aanwezig zijn. Meld schade of gebreken aan de machine altijd onmiddellijk.



WAARSCHUWING: Accu's geven waterstofgas af. Dit kan explosies of brand veroorzaken. Houd vonken en open vuur uit de buurt. Houd de kappen open bij het opladen.



WAARSCHUWING: Ontvlambare stoffen kunnen explosies of brand veroorzaken. Doe geen ontvlambare stoffen in de tank(s).



WAARSCHUWING: Ontvlambare of chemisch reagerende stoffen kunnen explosies of brand veroorzaken. Veeg deze niet op.

Deze machine kan uitgerust zijn met technologie die automatisch verbinding heeft met het mobiele netwerk. Als de machine gebruikt wordt op plaatsen waar het gebruik van mobiele telefoons niet toegestaan is vanwege interferentie, vraag dan een vertegenwoordiger van Tennant om informatie over het uitschakelen van de mobiele communicatie.

VEILIGHEIDSWAARSCHUWING:

1. Gebruik de machine niet:

- Als u daartoe niet bent opgeleid of bevoegd bent.
- Als u de bedieningshandleiding niet hebt gelezen of begrepen.
- Onder de invloed van alcohol of drugs.
- Tijdens het gebruik van een mobiele telefoon of ander soort elektronisch toestel.
- Als u mentaal of fysiek niet in staat bent om de gebruiksinstructies voor de machine te volgen.
- Als de rem niet (goed) werkt.
- Als de machine niet volledig gebruiksklaar is.
- In of nabij plaatsen met ontvlambare dampen/vloeistoffen of explosieve stofwolken.
- Op plaatsen waar het zo donker is dat u de bedieningselementen niet goed kunt zien en de machine niet goed kunt bedienen, tenzij de werklichten en koplampen zijn ingeschakeld.
- Op plaatsen waar gevaar voor vallende voorwerpen bestaat, tenzij de machine is voorzien van een overkapping.

2. Voordat u de machine start:

- Inspecteer de machine op eventuele vloeistoflekkage.
- Houd vonken en open vuur weg van het tankgedeelte.
- Controleer of alle veiligheidsvoorzieningen aanwezig zijn en naar behoren functioneren.
- Controleer of de remmen en de stuurinrichting naar behoren functioneren.
- Zet de stoel goed en maak de veiligheidsgordel (indien aanwezig) vast.

3. Tijdens gebruik van de machine:
- Gebruik de machine alleen zoals beschreven in deze handleiding.
 - Stop de machine door middel van de remmen.
 - Rijd langzaam op hellingen en gladde oppervlakken.
 - Matig snelheid als de machine een draai of bocht moet maken.
 - Houd al uw lichaamsdelen binnen het bestuurdersstation terwijl de machine rijdt.
 - Let goed op wanneer u achteruit rijdt.
 - Zorg dat kinderen nooit met de machine of in de buurt van de machine kunnen spelen.
 - Laat geen anderen meerijden op de machine.
 - Neem altijd de veiligheidsvoorschriften en de verkeersregels in acht.
 - Meld schade of gebreken aan de machine altijd onmiddellijk.
 - Houd u aan de aanwijzingen voor mengen, hanteren en afvoer op de verpakking van chemische middelen.
 - Houd u aan de veiligheidsvoorschriften voor het werken op natte vloeren.
 - Houd u aan de veiligheidsvoorschriften ten aanzien van natte vloeren.

4. Voordat u de machine achterlaat of er onderhoud aan pleegt:
- Parkeer de machine op een vlakke ondergrond.
 - Zet de machine uit en haal de sleutel uit het contact.

5. Wanneer u onderhoud pleegt aan de machine:
- Werk altijd met voldoende verlichting en zicht.
 - Blijf uit de buurt van bewegende onderdelen. Draag geen loszittende kleding of sieraden en bind lang haar op.
 - Blokkeer de wielen voordat u de machine opkrikt.
 - Krik de machine alleen omhoog op de daarvoor bestemde plaatsen. Zet de machine op kriksteunen.
 - Gebruik een krik of takel met voldoende dragend vermogen voor de machine.
 - Duw of sleep de machine niet op een helling terwijl de remmen zijn uitgeschakeld.
 - Gebruik bij het schoonmaken van de machine geen hogedrukreiniger of waterslang in de buurt van elektrische onderdelen.

- Maak de accukabels los voordat u onderhoud aan de machine gaat plegen.
- Voorkom lichamelijk contact met batterijzuur.
- De batterij moet door daartoe opgeleid personeel worden geïnstalleerd.
- Reparaties mogen uitsluitend worden uitgevoerd door een erkend onderhoudsmonteur.
- Breng geen wijzigingen aan in het ontwerp van de machine.
- Vervang versleten of beschadigde onderdelen alleen door onderdelen die door Tennant zijn geleverd of goedgekeurd.
- Draag persoonlijke beschermende uitrusting naar vereist en wanneer aanbevolen in deze handleiding.



Voor uw veiligheid: draag gehoorbescherming.



Voor uw veiligheid: draag veiligheidshandschoenen.



Voor uw veiligheid: draag een veiligheidsbril.



Voor uw veiligheid: draag een stofmasker.

6. Wanneer u de machine op een truck of trailer laadt of uitlaadt:
- Leeg de tanks voordat u de machine inlaadt.
 - Laat de schrobkop en zuigmond zakken voordat u de machine vastzet.
 - Zet de machine uit en haal de sleutel uit het contact.
 - Gebruik oprijstukken, een truck of een trailer die het gewicht van de machine en de bestuurder kunnen dragen.
 - Gebruik een takel. Duw de machine uitsluitend de truck of oplegger op of af indien de laadhooft lager is dan 380 mm van de grond.
 - Zet blokken om de wielen.
 - Zet de machine vast op de truck of trailer.

De volgende veiligheidsetiketten zijn op de aangegeven plaatsen op de machine aangebracht. Breng een nieuw etiket aan wanneer één van deze etiketten is beschadigd of onleesbaar is geworden.

WAARSCHUWINGSETIETTEL:

De batterijen geven waterstofgas af. Dit kan explosies of brand veroorzaken. Houd vonken en open vuur uit de buurt. Houd de afdekkingen tijdens het opladen open.



Op het bedieningspaneel van de zitplaats.

WAARSCHUWINGSETIETTEL - Ontvlambare stoffen kunnen explosies of brand veroorzaken. Vul de tank niet met ontvlambare stoffen.



Op het bedieningspaneel van de zitplaats.

VEILIGHEIDSETIETTEL - Lees de handleiding voordat u de machine bedient.

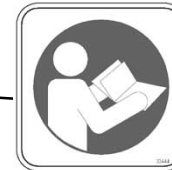

Op het bedieningspaneel van de zitplaats.

WAARSCHUWINGSETIETTEL - Ontvlambare of reactieve metalen kunnen explosies of brand veroorzaken. Veeg deze stoffen niet op.



Onder de inlaatopening voor schoon water en naast de voetpedalen.

VEILIGHEIDSETIETTEL - Uitsluitend erkend onderhoudsmonteur.



Op het elektrische paneel onder de zitplaats.

ONDERDELEN VAN DE MACHINE

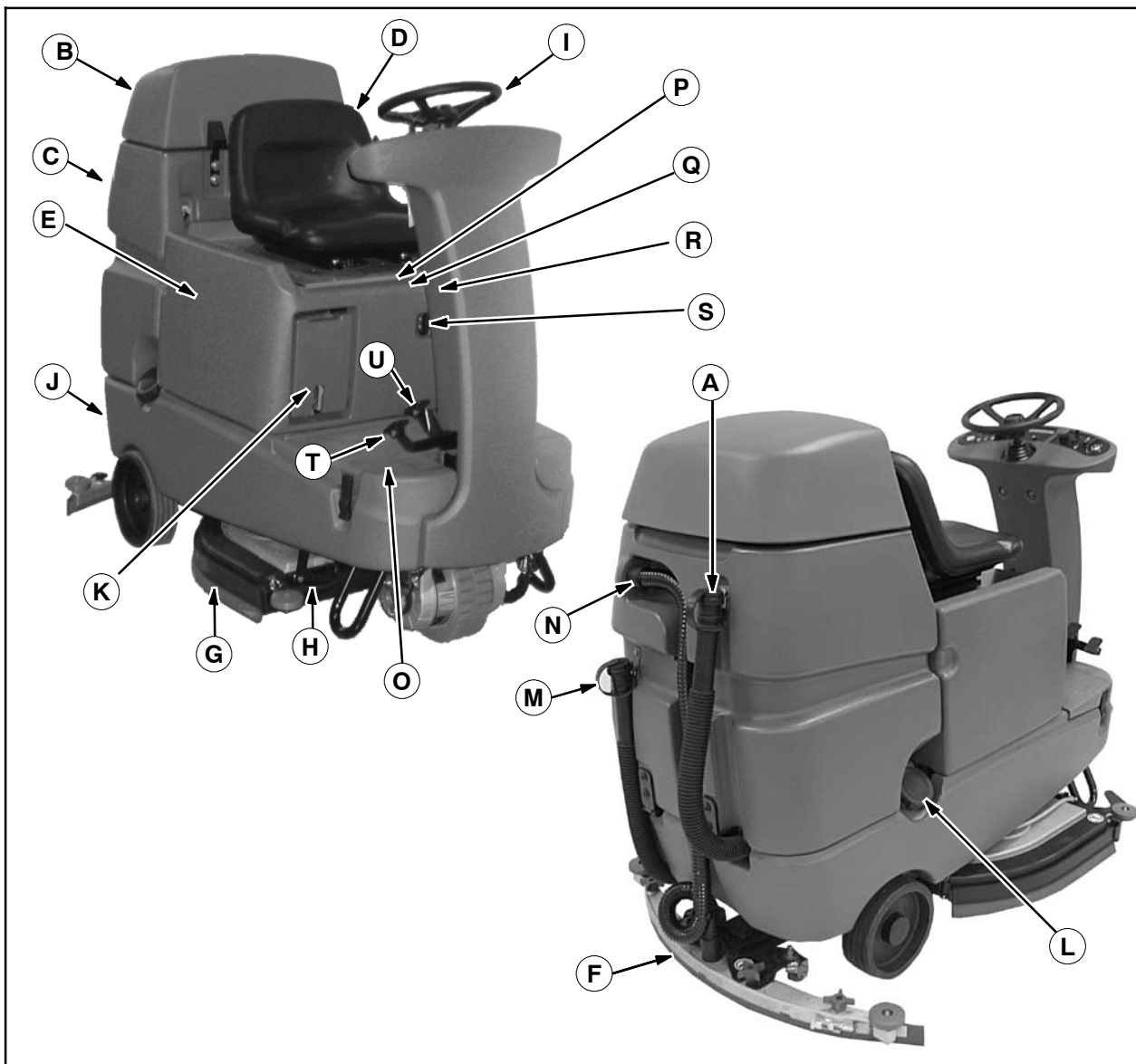

- A. Afvoerslang vuilwatertank
- B. Deksel vuilwatertank
- C. Vuilwatertank
- D. Stoel van de bestuurder
- E. Accu's
- F. Achterwisser
- G. Zijwisser
- H. Schrobkop
- I. Stuur
- J. Schoonwatertank
- K. Gereedschapskist of optionele FaST-PAK compartiment
- K. *ec-H2O*-Systeemmodule (*ec-H2O*-model)

- L. Afsluitdop voor bijvullen schoonwatertank
- M. Afvoerslang schoonwatertank
- N. Wisserslang
- O. Voorkant deksel schoonwatertank
- P. Urenteller
- Q. Stroomonderbrekers
- R. Zekering 100 A
- S. Aansluiting accu-oplader
- T. Rijpedaal
- U. Rempedaal

BEDIENINGSELEMENTEN

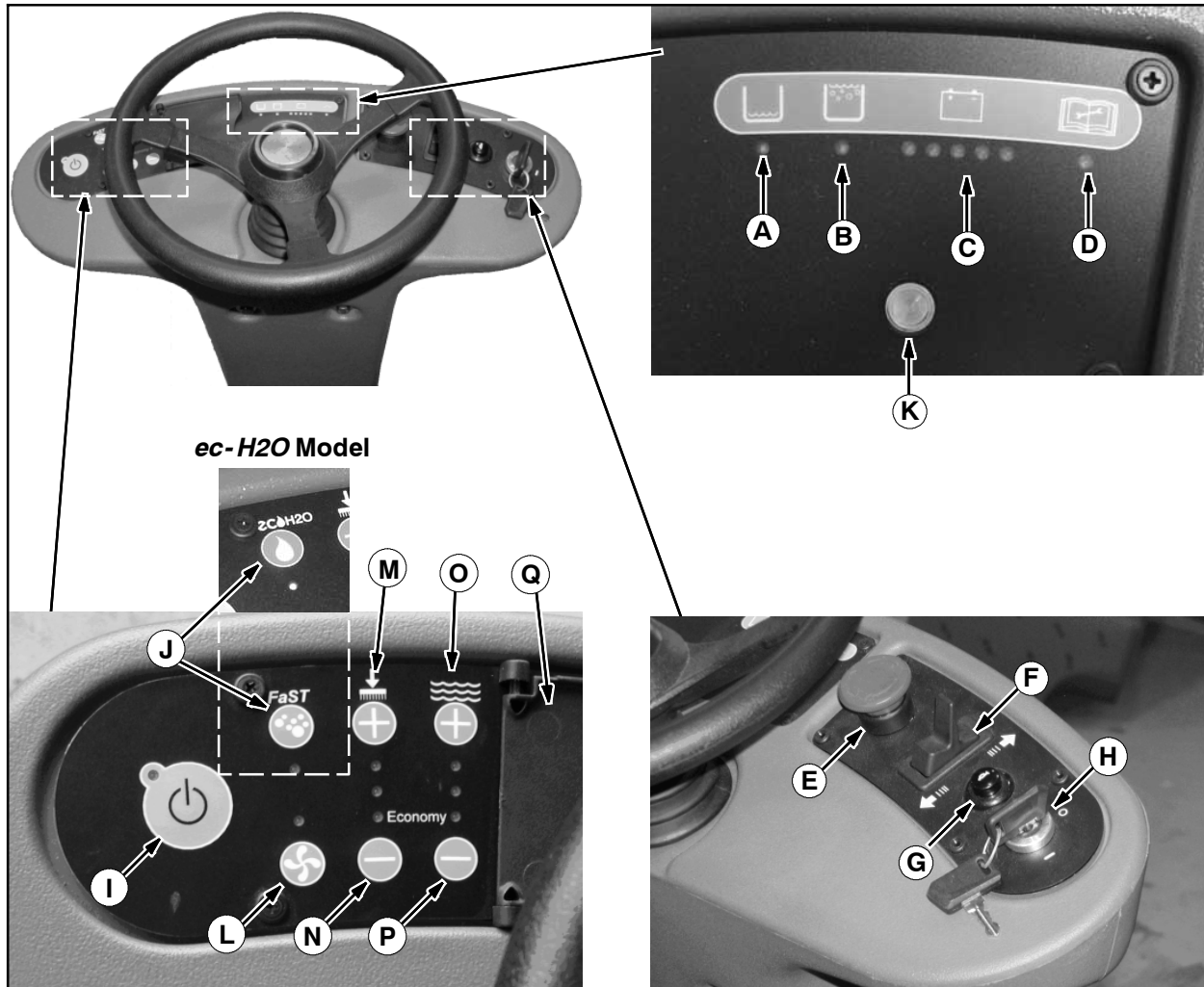

- A. Indicatielampje schoonwatertank leeg.
- B. Indicatielampje vuilwatertank vol
- C. Indicatielampje niveau accu
- D. Indicatielampje storing
- E. Noodstopknop
- F. Schakelaar rijrichting
- G. Claxonknop
- H. Contactslot
- I. Eénstaps- Schrobknop
- J. FaST knop (optioneel)
- J. *ec-H2O* knop (optioneel)
- K. *ec-H2O*-Systeemindicatielampje (*ec-H2O*-model)
- L. Knop Vacuümventilator / Wisser
- M. Knop Toename Borsteldruk (+)
- N. Knop Vermindering Borsteldruk (-)
- O. Knop Toename Schoon Water (+)
- P. Knop Vermindering Schoon Water (-)
- Q. Deksel bedieningspaneel

WERKING VAN DE MACHINE



De schrobderdelen van de machine zijn een schoonwatertank, schrobborstels of pads, een vloerwisser en een vuilwatertank.

De knopjes op het bedieningspaneel regelen de schrobfuncties van de machine. Met de Eénstaps- Schrobknop kunt u de vooraf ingestelde schrobfuncties aan- en uitzetten. Met de FaST- schakelaar (optioneel) wordt het FaST- systeem (Foam Scrubbing Technology) ingeschakeld. Met de ec- H₂O- schakelaar wordt het elektrisch geactiveerde water van het ec- H₂O- systeem ingeschakeld. Met de vacuümventilator / wisser knop kunt u de vacuümventilator aan / uit doen en de wisser naar boven en naar beneden doen. De knoppen voor de borsteldruk regelen de druk van de schrobborstels, en de schoonwater- knoppen regelen de toevoer van het schone water.

Met het stuur bepaalt u de rijrichting van de machine. Met de schakelaar voor de rijrichting bepaalt u of de machine vooruit of achteruit rijdt. Het rijpedaal regelt de snelheid van de machine. Het rempedaal remt de machine af en doet hem tot stilstand komen.

Er zijn twee soorten schrobkoppen beschikbaar: cilindrisch en schijfvormig. Beide soorten schrobkoppen zijn in twee verschillende breedtes verkrijgbaar. De schijfvormige schrobkop is verkrijgbaar in de breedtes 650 mm en 800 mm. De cilindrische schrobkop is verkrijgbaar in de breedtes 700 mm en 800 mm.

OPMERKING: De hoeveelheid en het soort vuil spelen een belangrijke rol bij het bepalen welke soort borstel of pad u moet gebruiken. Voor specifieke aanbevelingen, verwijzen wij u naar het onderdeel BORSTEL INFORMATIE in deze handleiding, of kunt u contact opnemen met een Tennant dealer.

CONVENTIONEEL SCHROBBEN

Water en reinigingsmiddel vloeien vanuit de schoonwatertank op de vloer via een vloeistofklep naar de schrobborstels. De borstels gebruiken het reinigingsmiddel en water om de vloer schoon te schrobben. Terwijl de machine zich vooruit beweegt, veegt de vloerwisser het vuile water van de vloer. Door de zuiging van de vacuümventilator wordt de vuile vloeistof vervolgens opgenomen en in de vuilwatertank gezogen.

SCHUIM- SCHROBSYSTEEM (FaST- MODE)

In het optionele, innovatieve FaST- systeem (Foam Scrubbing Technology) wordt een speciaal, geconcentreerd FaST- PAK reinigingsmiddel in het systeem gespoten, samen met een kleine hoeveelheid water en lucht. Door dit mengsel ontstaat een grote hoeveelheid nat schuim.

Het schuimmengsel wordt vervolgens over de vloer verspreid terwijl de machine schrobt. Wanneer het mengsel met behulp van de vloerwisser wordt opgeveegd, valt het door het gepatenteerde schuimmiddel gecreëerde schuim uiteen en wordt het opgezogen in de vuilwatertank.



Het FaST- systeem kan worden toegepast bij alle zware schrobwerkzaamheden en bij het dubbelschrobben van vloeren.

Met het FaST- systeem kunt u de veiligheid bevorderen en tevens een productiviteitsverhoging van 30% bereiken terwijl de schoon- en vuilwatertanks minder vaak hoeven te worden gevuld c.q. geleegd. Bovendien zijn er minder chemische middelen nodig en kunt u met een kleinere voorraad volstaan. Met één FaST PAK met geconcentreerd schoonmaakmiddel kan ruim 90.000 m² vloeroppervlak worden behandeld.

OPMERKING: Schakel het FaST- systeem nooit in wanneer er een conventioneel reinigingsmiddel in de schoonwatertank zit. Voordat u het FaST- systeem gaat gebruiken, dient u de schoonwatertank te legen en schoon te spoelen. Vul de tank vervolgens met schoon, koud water. Het gebruik van conventionele reinigingsmiddelen kan leiden tot beschadigingen / defecten aan het FaST- systeem.

ec- H2O NanoClean- SCHROBSYSTEEM (ec- H2O- model)

Wanneer de machine is uitgerust met de ec-H2O NanoClean- technologie, wordt gewoon water door een module geleid waarin het door elektriciteit wordt omgezet in een reinigende oplossing. Het elektrisch geactiveerde water breekt het vuil op zodat de machine het vastgekoekte vuil gemakkelijk kan wegschroben. In de vuilwatertank verandert het geactiveerde water weer in normaal water.

Het ec- H2O- systeem kan bij alle dubbele- schrobtoepassingen worden gebruikt.

dubbele- schrobtoepassingen worden gebruikt. **OPMERKING:** *Schakel het ec- H2O- systeem nooit in wanneer er een conventioneel reinigingsmiddel in de schoonwatertank zit. Voordat u het ec- H2O- systeem gaat gebruiken, moet u de schoonwatertank leeg maken en schoon spoelen. Vul de tank vervolgens met helder, koud water. Het gebruik van conventionele schoonmaakmiddelen kan storingen veroorzaken aan het ec- H2O- reinigingssysteem.*

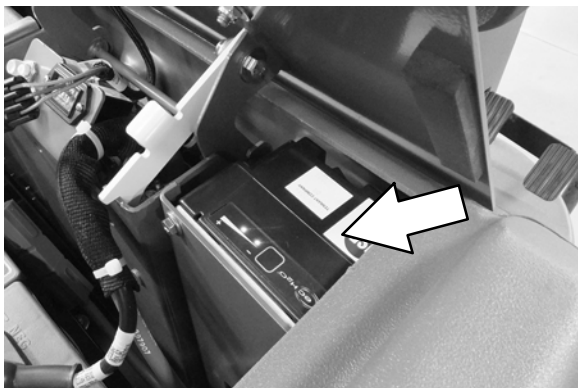

BORSTEL INFORMATIE

Het beste resultaat krijgt u als u de juiste borstel gebruikt voor uw schoonmaakwerkzaamheden. Hieronder vindt u een overzicht van het aanbevolen gebruik van de borstels.

Niet-schurende schrobborstel van polipropyleen (cilindrisch en schijfvormig) - Deze borstel is voorzien van zachtere borstelharen van polipropyleen voor algemeen gebruik waarmee licht samengeperst vuil kan worden opgeveegd, zonder daarbij vloeren met een glimmende laklaag te beschadigen.

Nylon borstel (cilindrisch en schijfvormig) - Zachtere nylon borstels geschikt voor het schoonmaken van gecoatete vloeren. Reinigt zonder schuren.

Schrobborstel met superschurend borstelhaar (cilindrisch en schijfvormig) - Met schuurmiddel geïmpregneerde nylonraden waarmee vlekken en vuil kunnen worden verwijderd. Krachtige werking op alle soorten oppervlakken. Uitstekend geschikt voor het verwijderen van geconcentreerd vuil, vet, of bandafdrukken.

Oppervlakvoorbereidingszool (bordeauxrood)- Deze bordeauxrode zool is bestemd voor het grondig schroben van vloeren.

Supersterke schuurzool - Deze zwarte zool is geschikt voor het schuren van vloeren. Werkt zich snel en gemakkelijk door oude laklagen, waarna de vloer opnieuw kan worden gelakt.

Schuurpad - Deze bruine pad is bedoeld om vloeren mee te schuren. Werkt zich snel en gemakkelijk door oude laklagen, waarna de vloer opnieuw kan worden gelakt.

Schrobpad - Deze blauwe pad is bedoeld om vloeren te schroben. Verwijdert vuil, gemorste vloeistoffen, en schuursporen. Laat een schone oppervlakte achter, klaar om opnieuw gelakt te worden.

Opwrijfpad - Deze rode pad is bedoeld om vloeren op te wrijven. Reinigt en verwijderd snel schuursporen en geeft de vloer een hoge glans.

Polijstpad - Deze witte pad is bedoeld om vloeren te polijsten. Houdt een hoge glans in stand. Bedoeld voor het opwrijven van heel zachte lakken en voor plaatsen waar weinig gelopen wordt; tevens kan hiermee zachte was op een houten vloer worden uitgewreven.

DE MACHINE GEBRUIKSKLAAR MAKEN

WISSERENHEID BEVESTIGEN

1. Breng de machine tot stilstand op een vlakke ondergrond.
2. Zet de machine uit via het CONTACTSLOT.

VOOR DE VEILIGHEID: Parkeer de machine op een vlakke ondergrond, zet de motor af en trek de sleutel uit het contact voordat u de machine achterlaat of er onderhoud aan verricht.

3. Plaats de achterwisser onder de wissermontage- steun en zet hem vast met de twee moeren.
4. Maak de zuigslang vast aan de vloerwisserenheid. Leid de slang zoals afgebeeld en gebruik hierbij de meegeleverde slangklem.

De wisser- afwijking wordt in de fabriek vastgesteld. Voor het bijstellen van het wisserblad, zie het onderdeel **BIJSTELLEN AFWIJKING ACHTERWISSERBLAD** in deze handleiding.

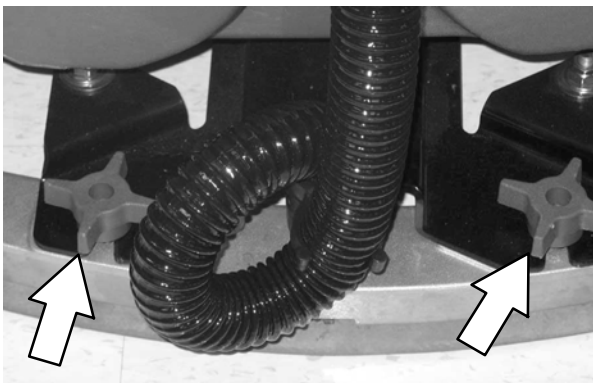

BORSTELS/ZOLEN INSTALLEREN

Raadpleeg voor het installeren van de borstels of zolen het gedeelte **SCHIJFVORMIGE SCHROBBORSTELS OF ZOOLAANDRIJVING VERVANGEN** of **CILINDRISCHE SCHROBBORSTELS VERVANGEN** in deze handleiding.

WATERZUIVERINGSPATROON VOOR ec-H2O NanoClean (ec-H2O NanoClean- model)

(ec-H2O- modellen met de aanduiding ec-H2O NanoClean)

Het ec-H2O- systeem bevat een patroon voor waterzuivering. Deze patroon dient om het leidingsysteem in de machine te beschermen tegen kalkaanslag. De patroon is geplaatst onder de zitplaats.

De patroon moet worden vervangen wanneer hij de maximale hoeveelheid water heeft verwerkt of (als dit eerder komt) wanneer de maximale gebruikstijd vanaf het moment van activering is bereikt.

Afhankelijk van het gebruik van de machine gaat een nieuwe patroon tussen 12 en 24 maanden mee.



Op het etiket van elke patroon staat de productiedatum vermeld. De houdbaarheidstermijn van een niet- geïnstalleerde patroon bedraagt 1 jaar vanaf de productiedatum. Wanneer u een nieuwe patroon plaatst, moet u de timer van de ec- H2O- module resetten. Zie de paragraaf **DE WATERZUIVERINGSPATROON VOOR ec-H2O NanoClean VERVANGEN** in het hoofdstuk **ONDERHOUD**.

LET OP: Wanneer het systeem voor het eerst wordt gebruikt of nadat de waterzuiveringspatroon is vervangen, negeert het ec-H2O- systeem automatisch gedurende maximaal 75 minuten de geselecteerde vloeistofdosering.

Het indicatielampje van het ec- H2O- systeem knippert groen/rood wanneer de patroon moet worden vervangen.



HET FaST-PAK-KARTON (FaST-model) INSTALLEREN

1. Breng de machine tot stilstand op een vlakke ondergrond.
2. Zet de machine uit via het CONTACTSLOT.

VEILIGHEIDSWAARSCHUWING: Voordat u de machine achterlaat of er onderhoud aan pleegt: parkeer de machine op een vlakke ondergrond en zet de motor uit.

3. Maak het FaST-PAK compartiment open en haal het lege FaST-PAK er ongeveer halverwege uit.



4. Druk op de knop of de aansluiting van de FaST toevoerslang, en trek vervolgens het lege FaST-PAK uit het compartiment.



5. Verwijder de geperforeerde randen van de FaST-PAK verpakking. Laat de zak in de verpakking zitten. Trek de slangaansluiting aan de onderzijde van de zak naar buiten en verwijder de dop van de aansluiting.

OPMERKING: Het FaST-PAK vloerreinigingsconcentraat is speciaal ontwikkeld voor gebruik met het FaST-systeem voor het schrobben van vloeren. Gebruik NOOIT een vervangmiddel. Andere reinigingsmiddelen zouden het FaST-systeem kunnen beschadigen.

6. Stop het nieuwe FaST-PAK ongeveer halverwege in het FaST-PAK compartiment.
7. Maak de FaST-PAK slangaansluiting vast aan de aansluiting van de FaST toevoerslang, laat het FaST-PAK nu helemaal in het FaST-PAK compartiment glijden, en doe de deur van het FaST-PAK compartiment dicht.
8. Na het vervangen van een lege FaST-PAK verpakking, moet u eerst een paar minuten schrobben met het FaST-systeem voordat het reinigingsmiddel maximaal gaat schuimen.

DE SCHOONWATERTANK VULLEN

VOOR DE VEILIGHEID: Parkeer de machine op een vlakke ondergrond, zet de motor af en trek de sleutel uit het contact voordat u de machine achterlaat of er onderhoud aan verricht.

De machine is uitgerust met een inlaatopening achterop om water bij te vullen.

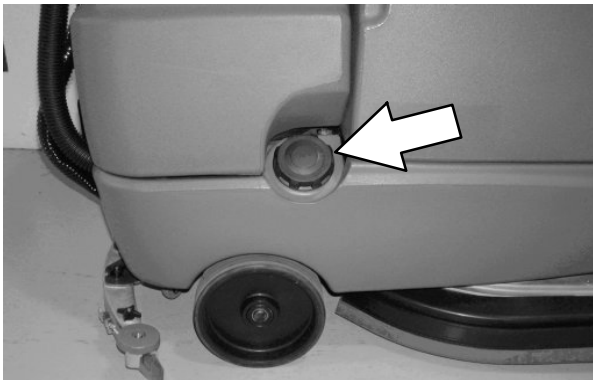

WAARSCHUWING: Ontvlambare stoffen kunnen explosies of brand veroorzaken. Doe geen ontvlambare stoffen in de tank(s).

BIJ CONVENTIONEEL SCHROBBEN: Maak de inlaatopening voor het bijvullen van de schoonwatertank open en vul deze gedeeltelijk met water (niet boven 60°C / 140°F) bij. Schenk de benodigde hoeveelheid reinigingsmiddel in de schoonwatertank. Volg hierbij de menginstructies op de fles op. Daarna vult u de schoonwatertank bij met warm water totdat het waterniveau tot vlak onder de inlaatopening gestegen is.

VEILIGHEIDSWAARSCHUWING: Houd u tijdens het gebruik van de machine aan de gebruiksaanwijzing op de verpakking van chemische middelen.

Voor FaST- of ec-H₂O schrobben: Gebruik alleen koel, schoon water (minder dan 21°C). Voeg geen conventionele vloerreinigingsmiddelen toe. Het systeem kan dan defect raken.

OPMERKING: Wanneer u de schoonwatertank vult met een emmer, zorg er dan voor dat de emmer schoon is. Gebruik niet dezelfde emmer voor het vullen en legen van de machine.

LET OP: Gebruik bij conventioneel schrobben alleen aanbevolen reinigingsmiddelen. Wanneer de machine beschadigd raakt door gebruik van onjuiste reinigingsmiddelen, vervalt de garantie.

DE MACHINE BEDIENEN

CONTROLELIJST VÓÓR GEBRUIK

- Inspecteer de machine op eventuele vloeistoflekkage.
- Controleer het spanningsniveau en het vloeistofpeil van de accu's.
- Controleer of de afdichtingen van het tankdeksel nog heel en in goede staat zijn.
- Reinig het inlaatfilter van de vacuümventilator.
- Controleer of de schrobborstels nog in goede staat verkeren. Verwijder touwtjes, tape, plastic folie en ander vuil dat er eventueel omheen gewikkeld zit.
- Cilindrische borstels: Controleer of de vuilvergaarbak leeg en schoon is.
- Controleer de wissers op beschadigingen en slijtage. Controleer ook of de buiging goed is afgesteld.
- Controleer de afzuigslang op vuil en eventuele verstoppingen.
- Leeg en reinig de vuilwatertank.
- Controleer of de remmen en het stuur naar behoren functioneren.
- Inspecteer de claxon, koplampen, achterlichten en zwaailichten en het achteruitrijalarm (indien aanwezig).
- Kijk op het onderhoudsschema of de machine toe is aan een onderhoudsbeurt.
- FaST- schrobben:** Controleer het niveau van het (optioneel) FaST- PAK concentraat. Vervang het pak indien nodig. Raadpleeg het onderdeel FaST- PAK SCHOONMAAKMIDDEEL INSTALLEREN in deze handleiding.
- Voor FaST- of ec-H₂O schrobben:** Controleer of er geen conventioneel schoonmaakmiddel meer in de schoonwatertank zit. Spoel indien nodig de tank schoon.
- Voor FaST- of ec-H₂O schrobben:** Controleer of de schoonwatertank is gevuld met helder, koud water.

VOOR GEBRUIK

Raap grote stukken vuil van de vloer alvorens u gaat schrobben. Pak stukken touw, draad, enz. op die zich rond de schrobborstel zouden kunnen wikkelen.

Plan de schrobwerkzaamheden van tevoren. Probeer lange banen te maken waarin u zo min mogelijk hoeft te stoppen en op te trekken. Schrob een hele vloer of sectie in één keer.

Veeg het te behandelen oppervlak van tevoren om strepen te voorkomen.

BEPALEN SCHROBINSTELLING

Alvorens met schrobben aan te vangen, dient u te bepalen welke schrobinstelling u gaat gebruiken (FaST of conventioneel). Stel dan de schrobborstel- druk in en, als u gebruik maakt van de conventionele schrobinstelling, stel dan de watertoevoer- niveaus in.

INSTELLEN FaST KNOP

Met de FaST knop kunt u het FaST- systeem opstarten, na indrukken van de Eénstaps- Schrobknop. Het lichtje naast de knop gaat branden in deze instelling.

OPMERKING: De watertoevoer kan in de FaST- instelling niet worden bijgesteld.



INSTELLEN ec- H2O KNOP

Met de ec- H2O knop kunt u het ec- H2O - systeem opstarten, na indrukken van de Eénstaps- Schrobknop. Het lichtje naast de knop gaat branden in deze instelling.

OPMERKING: Het indicatielampje van het echo- systeem gaat pas branden als de machine begint te schrobben.

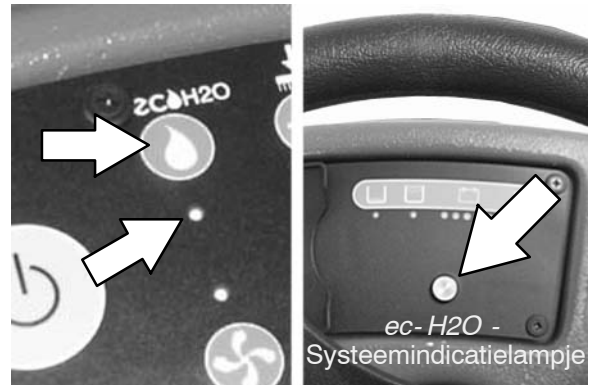

LET OP: ec- H2O NanoClean- modellen: Wanneer het systeem voor het eerst wordt gebruikt of nadat de waterzuiveringspatroon is vervangen, negeert het ec-H2O- systeem automatisch gedurende maximaal 75 minuten de geselecteerde vloeistofdosering.

INSTELLEN BORSTELDRIJK

Onder normale omstandigheden dient de borsteldruk in de laagste stand te staan. Bij extreem zware vervuiling dient de borsteldruk in de hoogste stand te staan (het bovenste indicatielampje brandt). De snelheid waarmee de machine rijdt en de toestand van de vloer zijn van invloed op de schrobprestatie.

Druk eerst de Eénstaps- Schrobknop in, druk vervolgens de knop Toename Borsteldruk (+) of de knop Vermindering Borsteldruk (-) in om de schrobdruk vast te stellen voor de oppervlakte die schoongemaakt dient te worden. Bij het aan- of uitzetten van de machine zal automatisch de nieuwe drukinstelling gekozen worden.

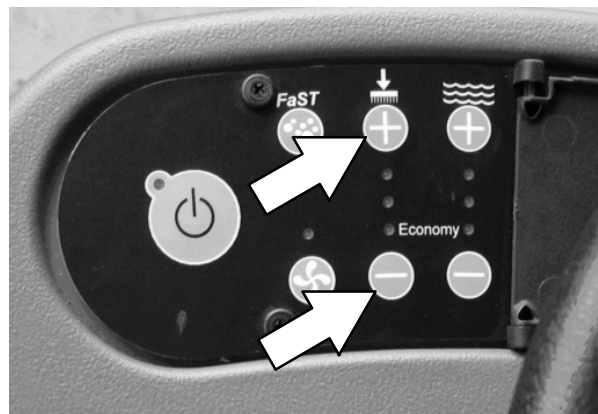

BEDIENING

VLOEISTOFTOEVOER INSTELLEN

OPMERKING: De vloeistoftoevoer kan niet worden aangepast wanneer de machine is ingesteld op FaST-schrobben of op ec-H2O-schrobben op ec-H2O-modellen die zijn geproduceerd voor de ec-H2O NanoClean-modellen.

Onder normale omstandigheden dient het niveau van de watertoevoer in de laagste stand te staan (het onderste lampje). Onder zeer vieze omstandigheden, dient het niveau van de watertoevoer in de hogere standen te staan (middelste of bovenste lampjes). De snelheid waarmee de machine rijdt en de toestand van de vloer zijn van invloed op de schrobprestatie.

Druk eerst de Eénstaps-Schrobknop in, druk vervolgens de knop Toename Schoon Water (+) of de knop Vermindering Schoon Water (-) in om het niveau van de watertoevoer vast te stellen voor de oppervlakte die schoongemaakt dient te worden. Bij het aan- of uitzetten van de machine zal automatisch de nieuwe instelling voor de watertoevoer gekozen worden.

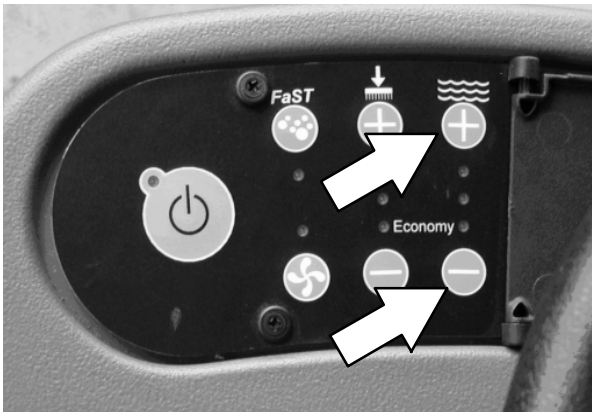

SPAARSTAND

De machine gaat langer mee als de borsteldruk en de toevoer schoon water in de spaarstand gebruikt worden. De onderste lampjes van de borsteldruk en de toevoer schoon water gaan branden als de machine in de spaarstand staat.

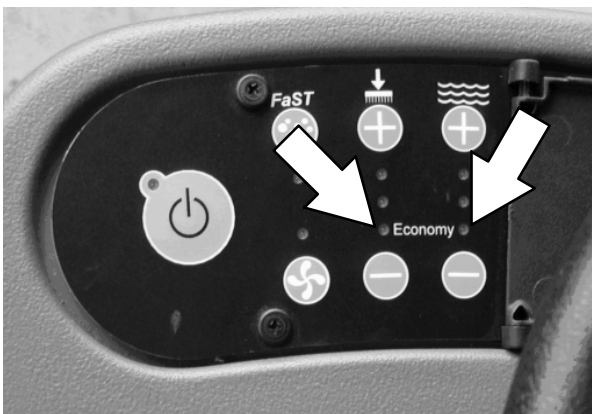

TOEVOER VAN ec-H2O

NanoClean- VLOEISTOF INSTELLEN

(ec-H2O-modellen met de aanduiding ec-H2O NanoClean)

Om de vloeistofdosering tijdens het schrobben met ec-H2O in te stellen, drukt u de vloeistofdoseringsstoets op de ec-H2O module in. Een LED = lage dosering, twee LED's = gemiddelde dosering, drie LED's = hoge dosering. De ec-H2O-module bevindt zich onder de zitplaats.



OPMERKING: Voor ec-H2O-modellen geproduceerd voor de ec-H2O NanoClean-modellen: neem contact op met een erkend Servicecenter als u de vloeistofdosering wilt kunnen aanpassen.

SCHROBBEN

VEILIGHEIDSWAARSCHUWING: Gebruik deze machine niet voordat u deze handleiding hebt gelezen en begrepen.

1. Zet de machine aan d.m.v. het contactslot.
2. Zet de lampen aan (indien deze erop zitten).
3. Selecteer de gewenste schrobinstellingen (Zie SCHROBINSTELLINGEN KIEZEN).

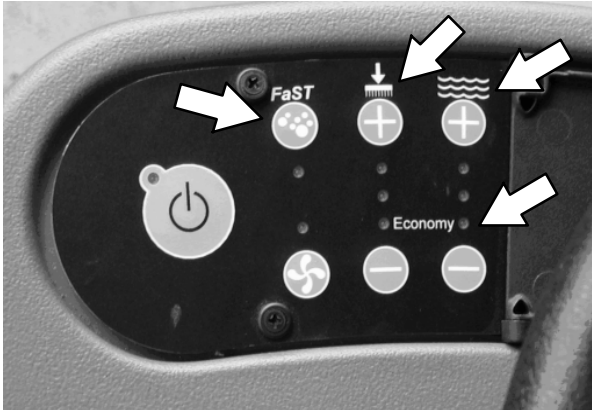

4. Druk de Eénstaps- Schrobknop in. Het lampje van de knop brandt. Alle vooraf ingestelde schrobfuncties treden automatisch in werking.

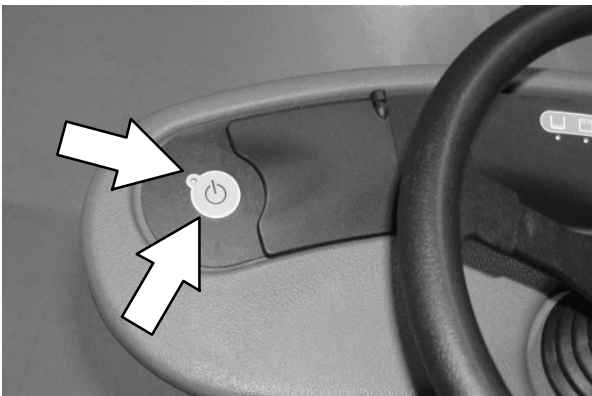

OPMERKING: Maak het deksel van het bedieningspaneel open om de instellingen voor de borsteldruk en de watertoevoer zo nodig onder het schrobben te veranderen.

OPMERKING: Zet het ec- H2O/FaST- systeem NIET aan tijdens conventioneel schrobben. Het gebruik van conventionele schoonmaakmiddelen kan storingen veroorzaken aan het ec- H2O/FaST reinigingssysteem. Voordat u het ec- H2O/FaST- systeem gaat gebruiken, dient u de schoonwatertank te legen en schoon te spoelen. Vul de tank vervolgens met schoon, koud water.

5. Zet de rijrichting- schakelaar in de juiste stand (voorwaarts of achteruit).

OPMERKING: De machine kan zowel vooruit als achteruit schrobben. De claxon luidt als de machine achteruit rijdt.

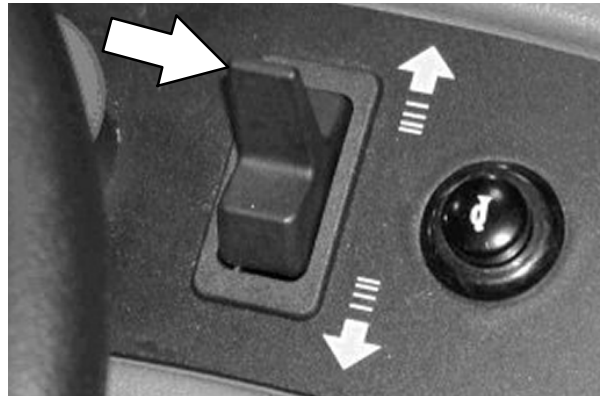

OPMERKING: De wisser gaat automatisch omhoog als de machine achteruit rijdt. Daardoor raakt de wisser niet beschadigd. Als de machine achteruit rijdt, wordt de vacuümventilator binnen korte tijd automatisch uitgezet.

6. Druk het aandrijfpedaal in om met schrobben aan te vangen.

WAARSCHUWING: Ontvlambare of chemisch reagerende stoffen kunnen explosies of brand veroorzaken. Veeg deze niet op.

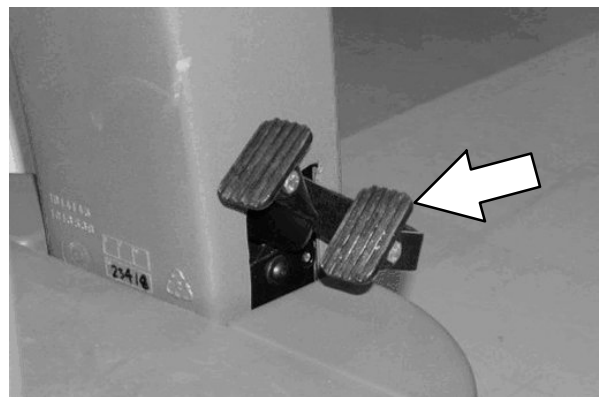

7. Laat het rijpedaal los om de machine te stoppen. Als de machine stopt, houden de schrobfuncties op en treedt de automatische parkeerrem gelijk in werking.

- Als u sneller wilt stoppen, of op een hellend vlak bezig bent, kunt u het rempedaal gebruiken. Gebruik de machine niet om te schrobben op hellingen van meer dan 7% (4°).

VOOR DE VEILIGHEID: Rijd langzaam met de machine op hellingen en gladde oppervlakken.

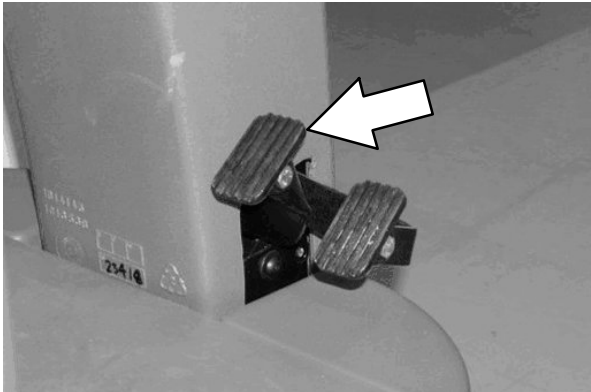

- Druk de Eénstaps- Schrobknop in om met het schrobben te stoppen. Het lampje naast de Eénstaps- Schrobknop gaat dan uit en de schrobfuncties houden binnen enkele seconden op.

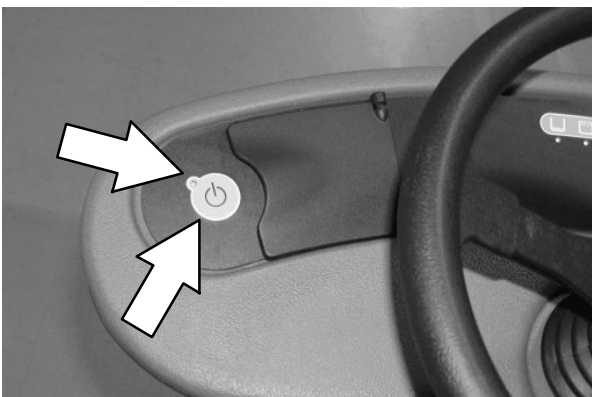

DUBBELSCHROBBEN

Gebruik de dubbelschrob- methode voor zeer vieze oppervlakten.

U kunt dubbel schrobben met het FaST- SCHROBSYSTEEM (optioneel), ec- H2O- SCHROBSYSTEEM (optioneel) of CONVENTIONELE SCHROB- methodes.

SCHIJFVORMIGE BORSTELS: Haal voordat u begint met het dubbelschrobben, eerst de zijwissers eraf zodat deze tijdens het schrobben de richting van het water niet kunnen beïnvloeden. Om de zijwissers eraf te halen, dient u de schrobkop omlaag te brengen en vervolgens de pennen aan de voor- en achterkant van de wissers eruit te trekken. Als de machine een mand als accessoire heeft, kunt u de zijwissers daar aan de haken ophangen.

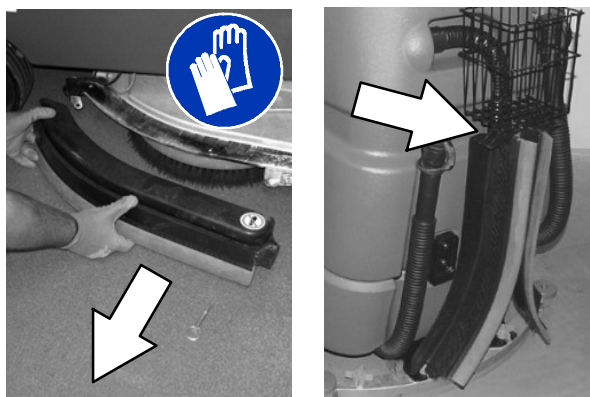

Om te dubbelschrobben, moet u eerst de Eénstaps- Schrobknop indrukken en vervolgens de Vacuümventilator- knop. Het lampje boven de Vacuümventilator- knop gaat dan uit, de wisser gaat omhoog en de vacuümventilator werkt niet meer. Nu kunt u de oppervlakte schrobben.

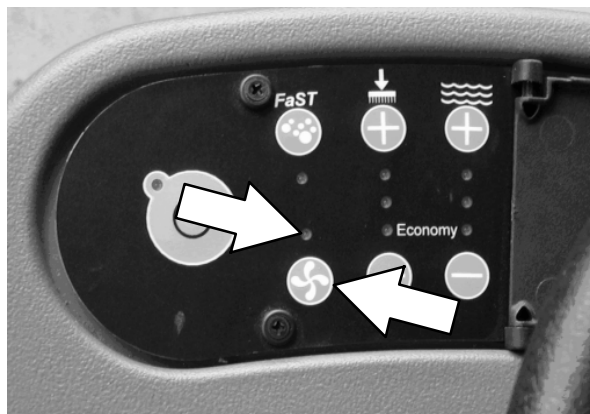

Laat het reinigingsmiddel 3- 5 minuten op de oppervlakte inwerken.

Zet de zijwissers weer vast aan de machine alvorens voor de tweede keer de vloer te schrobben.

OPMERKING: Na eerst de schrobkop gedeeltelijk naar beneden te doen, kunt u gemakkelijk de zijwissers weer aan de machine vastzetten. Dit geeft u de ruimte om de pennen weer vast te zetten.

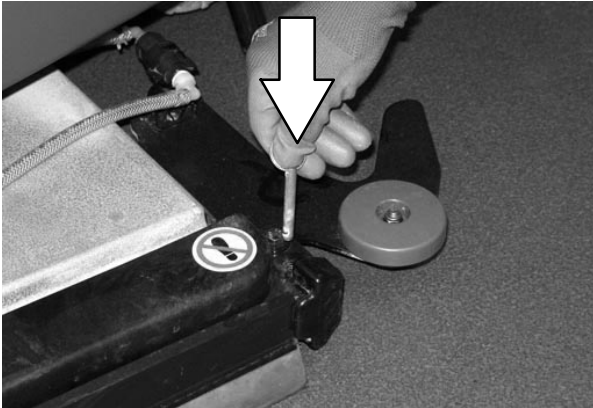

Druk wederom de Vacuümventilator- knop in om de wisser naar beneden te doen en om de vacuümventilator aan te zetten. Het lampje boven de Vacuümventilator- knop gaat branden. Vervolgens schrobt u de vloer voor de tweede keer, waarbij u het water opzuigt.

! WAARSCHUWING: Ontvlambare of chemisch reagerende stoffen kunnen explosies of brand veroorzaken. Veeg deze niet op.

OPMERKING: Als u voor de tweede keer de vloer schrobt, kunt u de schoonwatertoevoer stilzetten door de knop Vermindering Schoon Water (-) telkens in te drukken, totdat alle lampjes boven de knop uit zijn.



WATER OPZUIGINSTELLING (SCHROBBEN UITGESCHAKELD)

U kunt de machine gebruiken om water of niet-ontvlambare vloeistoffen op te zuigen.

Voordat u water of niet-ontvlambare vloeistoffen opzuigt, zorg ervoor dat de Eénstaps-Schrobknop niet geactiveerd is. Het lampje naast de Eénstaps-Schrobknop dient uit te zijn.

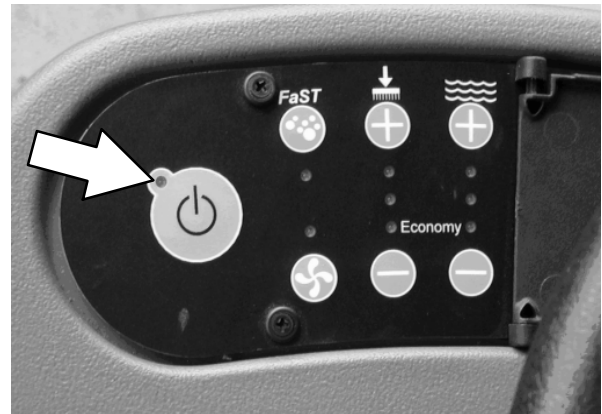

! WAARSCHUWING: Ontvlambare of chemisch reagerende stoffen kunnen explosies of brand veroorzaken. Veeg deze niet op.

Druk dan de Vacuümventilator- knop in. Het lampje boven de Vacuümventilator- knop gaat dan aan, de wisser naar beneden en de vacuümventilator begint te werken. Nu kunt u het water of de niet-ontvlambare vloeistof opzuigen.

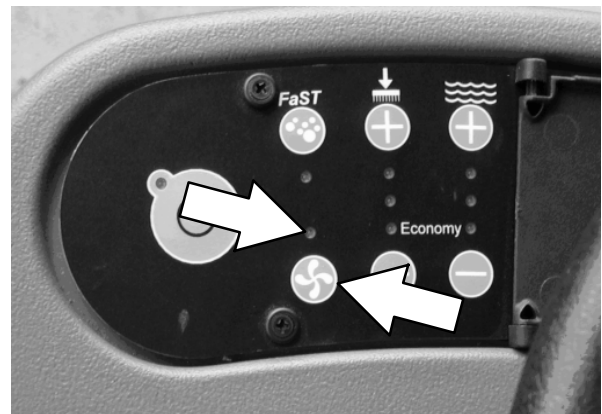

BIJ HET BEDIENEN VAN DE MACHINE

Maak zo recht mogelijke banen. Vermijd botsingen met deurposten en schuur niet met de machine langs muren. Laat de schrobbanen elkaar enkele centimeters overlappen.

Geef geen ruk aan het stuur als de machine in beweging is. De machine reageert direct op iedere beweging van het stuur. Vermijd het maken van plotselinge, scherpe bochten, tenzij het een noodgeval betreft.

Als u een doodlopend pad schrobt, begin dan aan de doodlopende kant en werk al schrobbend naar de uitgang toe.

Tijdens het schrobben kunt u de snelheid van de machine, de druk van de schrobborstel en de vloeistoftoevoer aanpassen. Hou de borsteldruk en de instellingen van de watertoevoer zo laag mogelijk.

Houd de machine in beweging zodat de vloer en / of de lak niet beschadigt.

Als u merkt dat de machine niet goed schrobt, stopt u met schrobben en raadpleegt u het onderdeel **PROBLEMEN MET DE MACHINE OPLOSSEN** in deze handleiding.

Conventioneel Schrobben: Als er bovenmatige schuimvorming optreedt, kunt u een aanbevolen anti-schuimmiddel in de vuilwatertank gieten.

Verander de rotatiepads, indien nodig.

Check via het accuniveau- lampje of de accu nog voldoende opgeladen is.

Check via het schoonwatertank- lampje of de schoonwatertank nog niet leeg is. Leeg altijd eerst de vuilwatertank voordat u de schoonwatertank vult.

Check via het vuilwatertank- lampje of de vuilwatertank nog niet vol is.

Haal de sleutel eruit als u de machine onbewaakt achterlaat.

Voer de procedures voor Dagelijks Onderhoud uit (zie **ONDERHOUD VAN DE MACHINE**).

Rijd langzaam als u op een helling werkt. Minder vaart door het rempedaal in te trappen als u een helling afrijdt. Schrob helling op met de machine, niet helling af.

VOOR DE VEILIGHEID: Rijd langzaam met de machine op hellingen en gladde oppervlakken.

Gebruik de machine niet op plaatsen waar de omgevingstemperatuur hoger is dan 43 °C. Gebruik de schrobfuncties niet op plaatsen waar de omgevingstemperatuur onder het vriespunt 0 °C ligt.

De maximale helling voor schrobben met de machine is 7%. De maximale helling voor transport van de machine is 19,25%.

NOODSTOPKNOP

De Noodstopknop zet de machine gelijk uit bij een noodgeval. Druk op de knop om de machine uit te zetten. Om de machine te herstarten, draai de Noodstopknop naar rechts. Zet de aan / uit schakelaar in de uit-stand en vervolgens in de aan-stand.

OPMERKING: Gebruik deze knop niet om normaal te stoppen, aangezien dit eventuele slijtage zou kunnen veroorzaken aan de parkeerrem.

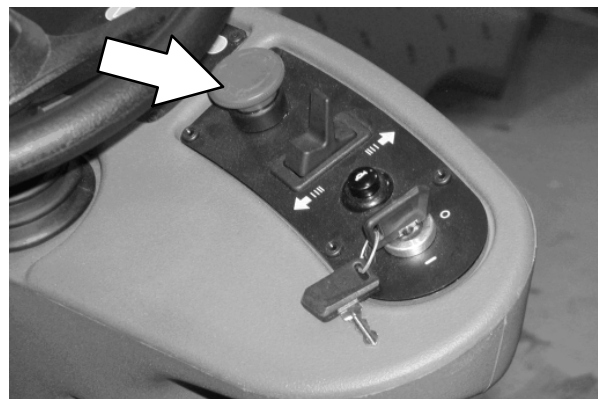

URENTELLER

De urenteller registreert het aantal uren dat de machine in bedrijf is. Deze informatie komt van pas bij het onderhoud van de machine. De informatie valt af te lezen onder de zitplaats.

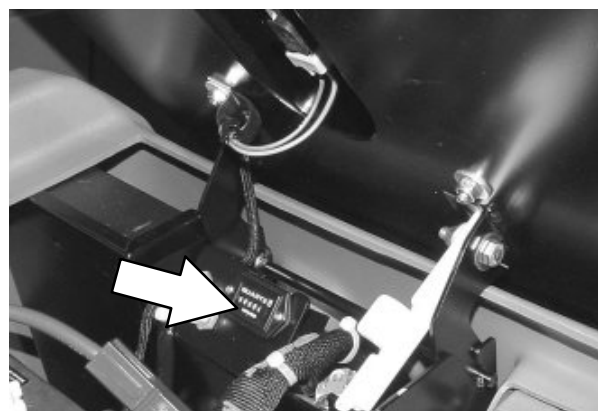

ec-H2O- SYSTEEMINDICATIELAMPJE

Het indicatielampje van het echo- systeem gaat pas branden als de machine begint te schrobben.

TOEVOER VAN ec-H2O NanoClean- VLOEISTOF INSTELLEN (ec-H2O- modellen met de aanduiding ec-H2O NanoClean)

CODES VAN HET INDICATIELAMPJE VAN HET ec-H2O- SYSTEEM	SITUATIE
Brandt groen	Systeem functioneert normaal.
Knippert groen/rood	Gebruikstijd waterzuiveringspatroon verstreken. Vervang de patroon.
Brandt of knippert* rood	Neem contact op met het Servicecenter

Als het indicatielampje van het ec-H2O- systeem groen/rood begint te knipperen, moet de waterzuiveringspatroon worden vervangen (zie de paragraaf DE WATERZUIVERINGSPATROON VOOR ec-H2O NanoClean VERVANGEN).



* Controleer of reinigingsmiddel aan de schoonwatertank is toegevoegd. Als het ec-H2O- systeem werd gebruikt met water dat reinigingsmiddel bevat, tap dan de schoonwatertank af en spoel hem schoon. Vul de tank met schoon water en stel het ec- H2O- systeem in werking totdat de storingsmelding verdwijnt.

ec-H2O- modellen (ec-H2O- modellen geproduceerd voor de ec-H2O NanoClean- modellen)

CODES VAN HET INDICATIELAMPJE VAN HET ec- H2O SYSTEEM	SITUATIE
Groen	Normaal gebruik
Rood knipperend	ec- H2O Module spoelen
Rood	Neem contact op met het servicecenter



Gaat er een alarm en begint het indicatielampje van het ec- H2O- systeem rood te knipperen, dan moet de echo- module worden gespoeld voordat er verder kan worden gewerkt met de ec- H2O (zie SPOELPROCEDURE voor de echo- MODULE).

OPMERKING: Gaat het alarm en knippert het lampje rood dan slaat de machine het ec- H2O- systeem over. Wilt u blijven schrobben, zet de ec- H2O- schakelaar dan uit en ga verder met conventioneel schrobben.

INDICATIELAMPJE LEGE SCHOONWATERTANK

Dit indicatielampje licht op als de schoonwatertank leeg is. Wanneer dit gebeurt, worden automatisch de schrobfuncties uitgeschakeld. Druk zonnodig de EENSTAPS- SCHROBKNOP in om water of reinigingsmiddel gedurende een extra minuut op te zuigen.

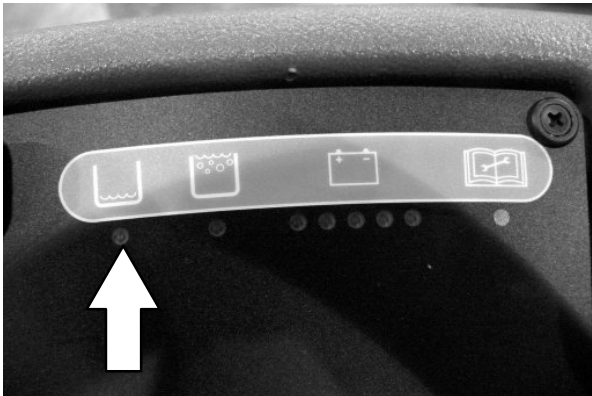

INDICATIELAMPJE VUILWATERTANK VOL

Dit indicatielampje gaat branden wanneer de vuilwatertank vol is. Wanneer dit gebeurt, worden automatisch de schrobfuncties uitgeschakeld. Druk zonnodig de EENSTAPS- SCHROBKNOP in om water of reinigingsmiddel gedurende een extra minuut op te zuigen.

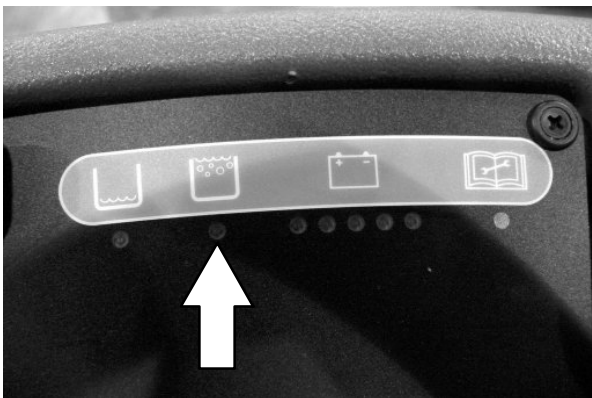

INDICATIELAMPJE ACCULADING

Het indicatielampje voor de acculading geeft het niveau van de accuspanning aan door middel van een aantal lampjes.

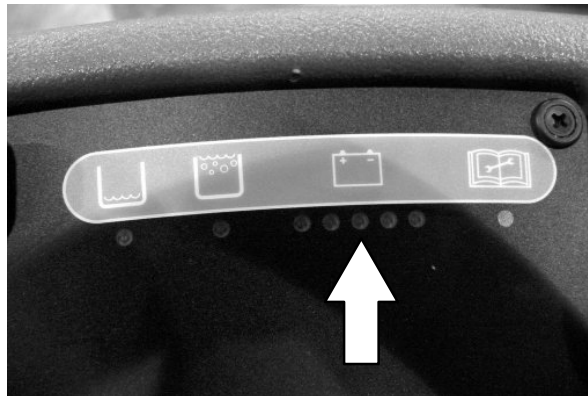

Als de accu's volledig opgeladen zijn, branden de vijf indicatielampjes. Naarmate de accu opgaat, doven de lampjes geleidelijk totdat slechts het linkerlampje blijft branden.

Als het linkerlampje gaat flikkeren, houden de schrobfuncties er vanzelf mee op, om de bestuurder van de machine op de toestand van de accu's attent te maken. De machine kan nog rijden als het lampje flikkert. Laad de accu's op wanneer het indicatielampje gaat knipperen. Druk zonnodig de EENSTAPS- SCHROBKNOP in om water of reinigingsmiddel gedurende een extra minuut op te zuigen.

OPMERKING: Laad de accu niet vaker op dan strikt noodzakelijk. Overmatig opladen kan de accu's beschadigen. Laad de accu's derhalve slechts op als het linkerlampje aangeeft dat de accu opgeladen dient te worden. Zie ACCU'S in het gedeelte ONDERHOUD.

OPMERKING: Pas nadat de accu weer volledig is opgeladen, houdt het linkerlampje van accu op met flikkeren.

FOUTMELDING

Het foutmeldingslampje (rechtsboven te zien) licht op als er in de motor van de machine, van de vacuümventilator of van de borstels een fout wordt aangetroffen.

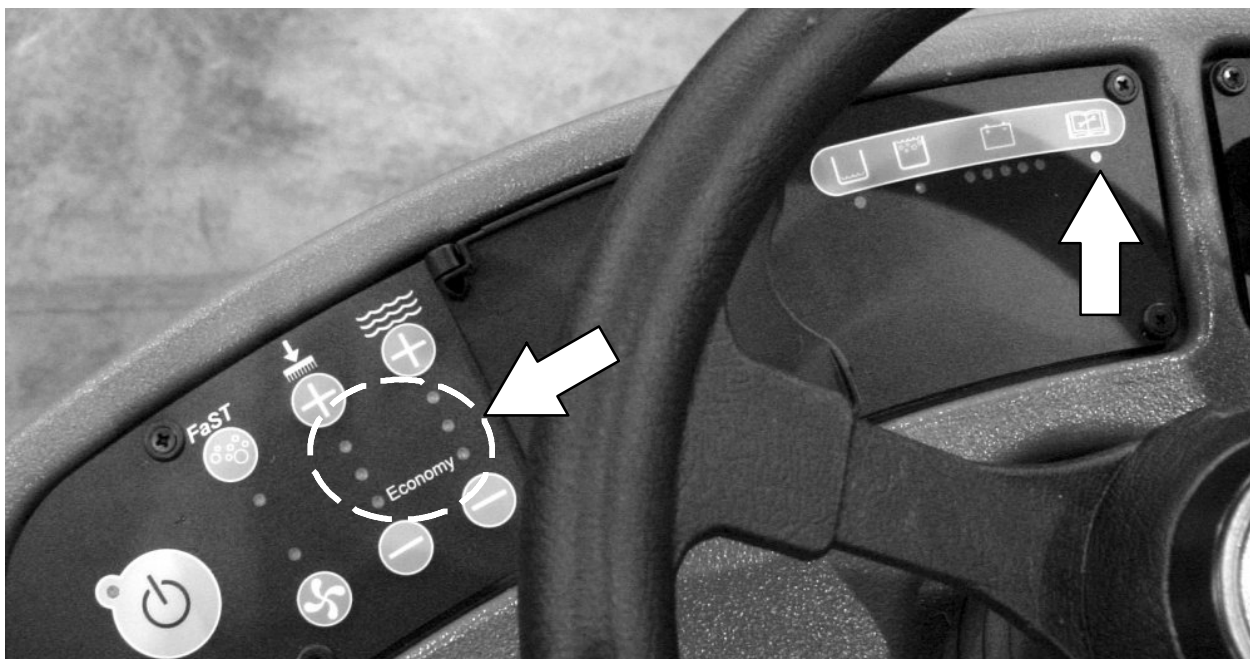

Zie de lijst hieronder voor de oorzaak van de fout.

Lampje(s)	Oorzaak / oorzaken	Oplossing
Lampje foutmelding flikkert	Aandrijfmotor van de machine is overbelast	Neem contact op met de onderhoudsdienst van Tennant
Foutmeldingslampje en bovenste Borsteldrukklampje flikkeren allebei	De borstelmotor rechts of achter is overbelast (mogelijk veroorzaakt door touwtjes of lintjes die om de motor gewikkeld zijn)	Haal touwtjes/lintjes uit de motor of neem contact op met onderhoudsdienst van Tennant
Foutmeldingslampje en onderste Borsteldrukklampje flikkeren allebei	De borstelmotor links of voor is overbelast (mogelijk veroorzaakt door touwtje of lintjes die om de motor gewikkeld zijn)	Haal touwtjes/lintjes uit de motor of neem contact op met onderhoudsdienst van Tennant
Lampje Foutmelding en lampje Vacuümventilator flikkeren allebei	Motor van de Vacuümventilator is overbelast	Neem contact op met de onderhoudsdienst van Tennant

STROOMONDERBREKERS

De stroomonderbrekers beveiligen de stroomcircuits tegen overbelasting; ze kunnen steeds opnieuw worden ingesteld. Wanneer een circuit overbelast raakt, wordt de stroomtoevoer onderbroken. Als een stroomonderbreker in werking is gezet, laat deze eerst afkoelen en druk vervolgens op de reset- knop om de stroomonderbreker manueel te resetten.

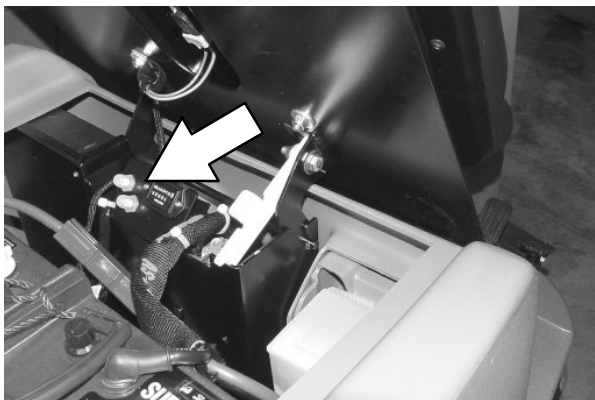

Wanneer het circuit nog steeds overbelast is, blijft de stroomonderbreker uitgeschakeld totdat het probleem is verholpen.

De stroomonderbrekers bevinden zich in het accu- compartiment naast de uretteller.

Hieronder vindt u een overzicht van de verschillende stroomonderbrekers en de circuits die ze beveiligen:

Stroomonderbreker	Toelaatbaar vermogen	Beveiligd circuit
Stroomonderbreker 1	5 A	Bedieningspaneel - vermogen
Stroomonderbreker 2	15 A	Accessoires

Circuit Breaker	Rating	Circuit Protected
CB1	5 A	Instrument Panel - power
CB2	15 A	Accessories

ZEKERINGEN

De zekering is een eenmalige veiligheidsvoorziening om de stroomtoevoer te stoppen wanneer een van de stroomcircuits overbelast raakt. De 100 A zekering bevindt zich in het accu- compartiment naast de uretteller. Dit beschermt het aandrijfmotor- circuit.

OPMERKING: Vervang een doorgebrande zekering altijd door een zekering met een gelijke ampèrewaarde.

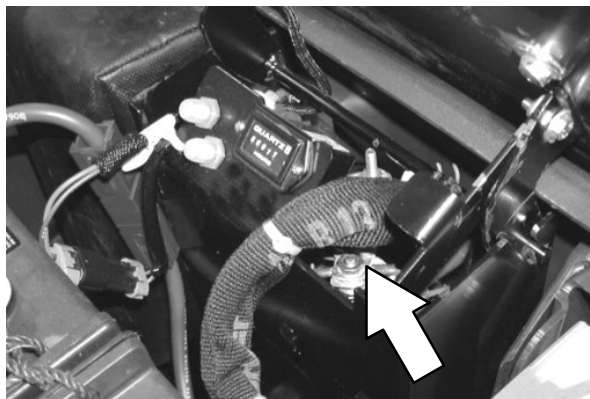

SCHAKELAAR ZWAAILICHT (OPTIONEEL)

Met de Zwaailichtschakelaar kunt u het optionele zwaailicht aan- en uitzetten.

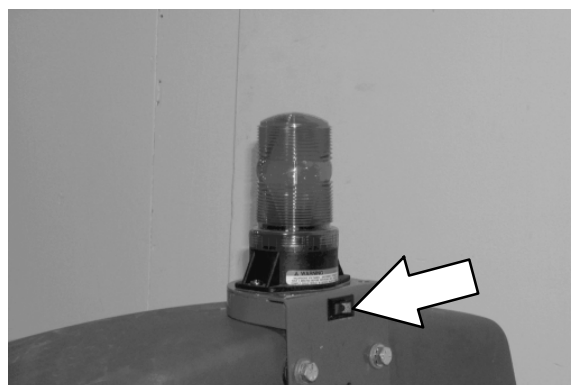

TANKS LEGEN EN REINIGEN

Wanneer u klaar bent met schoonmaken of wanneer het indicatielampje "Vuilwatertank vol" gaat branden, dient u de vuilwatertank te legen en schoon te maken. Hierna kunt u, als u nog meer wilt schoonmaken, de schoonwatertank weer vullen.

1. Rij met de machine naar een vuilwaterafvoer.
2. Zet de machine uit via het CONTACTSLOT.

VOOR DE VEILIGHEID: Parkeer de machine op een vlakke ondergrond, zet de motor af en trek de sleutel uit het contact voordat u de machine achterlaat of er onderhoud aan verricht.

3. Kantel de bestuurdersstoel naar voren en zet hem vast zodat de stoel omhoog blijft.

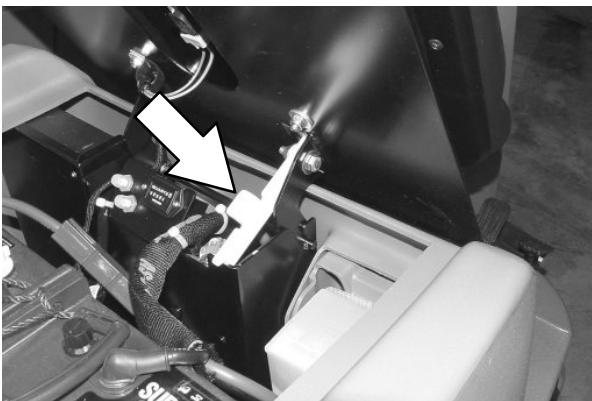

4. Pak de afvoerslang van de vuilwatertank. Hou de slang omhoog, verwijder de plug, en laat vervolgens de afvoerslang zakken in de vuilwaterafvoer.

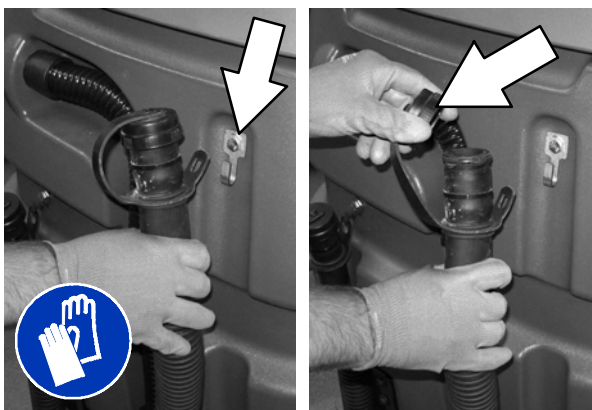

5. Zet het deksel van de vuilwatertank open. Spuit de binnenkant van de vuilwatertank schoon met schoon water.

WAARSCHUWING: Ontvlambare stoffen kunnen explosies of brand veroorzaken. Doe geen ontvlambare stoffen in de tank(s).

OPMERKING: Reinig de tanks NIET met stoom. Door overmatige hitte kunnen de tanks en andere onderdelen beschadigd raken.

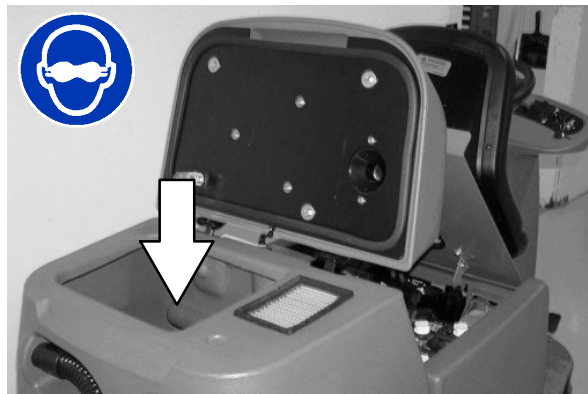

6. Spoel de drijvende sensor af die zich in de vuilwatertank bevindt.

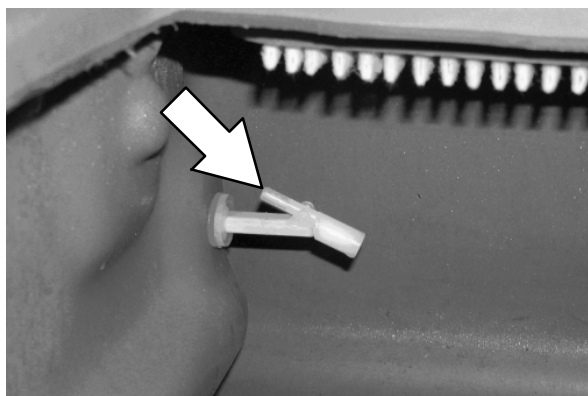

7. Als de tank gelegegd is, zet de plug weer terug op de afvoerslang van de vuilwatertank, en hang de afvoerslang wederom op zijn plek op.

BEDIENING

8. Verwijder de filter van de vacuümventilator en maak deze schoon. Maak de filter schoon met een vochtige doek, of met een lagedruk waterslang als hij erg vies is. Laat de filter van de vacuümventilator eerst helemaal opdrogen voordat u hem wederom in de machine terugplaatst.



9. Sluit het deksel van de vuilwatertank.

10. Pak de afvoerslang van de schoonwatertank. Hou de slang omhoog, verwijder de plug, en laat vervolgens de afvoerslang zakken in de vuilwaterafvoer.

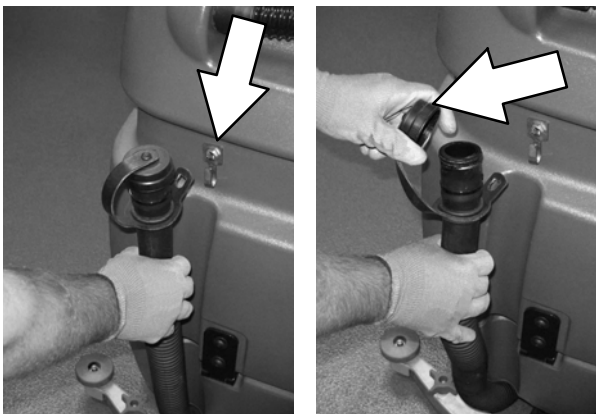

11. Kantel de vuilwatertank naar achteren om bij de schoonwatertank te komen. Zorg ervoor dat de vuilwatertank leeg is voordat u deze kantelt.

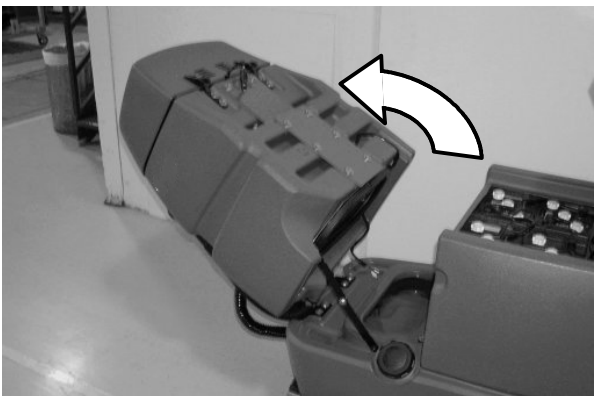

12. Spoel de schoonwatertank goed door, en spoel vervolgens de drijvende sensor af die zich in het achterste gedeelte van de schoonwatertank bevindt. Spoel de filter van het rooster onderin de tank af.

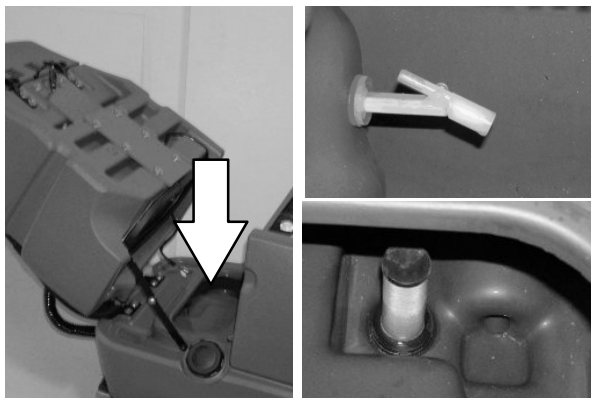

13. Duw de vuilwatertank voorzichtig naar voren om de schoonwatertank af te sluiten.

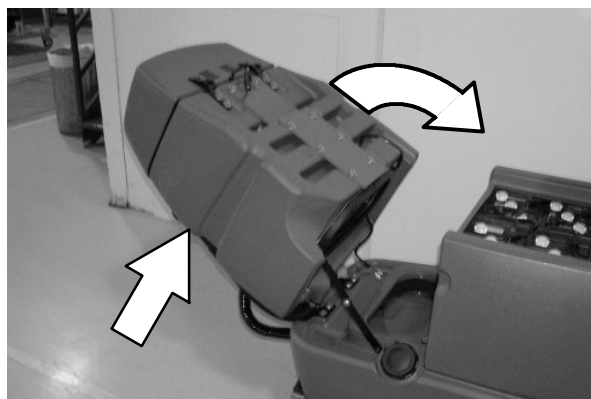

14. Maak de stoel los en breng hem weer in zijn positie terug.

15. Maak de voorkant van de schoonwatertank schoon via de toegangspoort aan de voorkant die zich onder het voorste deksel bevindt van de schoonwatertank. Veeg de onderkant van het deksel en de tankafdichting af alvorens het deksel weer terug te zetten.



16. Cilindrische schrobkop: Verwijder en reinig de vuilvergaarbak. Plaats daarna de schone vuilvergaarbak terug in de schrobkop.



17. Als de tank gelegegd is, plaatst u de plug weer terug op de afvoerslang van de schoonwatertank, en plaatst u de afvoerslang weer op de bevestigingsklem.

PROBLEMEN OPLOSSEN AANDRIJFSYSTEEM

Als een fout in het aandrijfsysteem gevonden wordt, luidt gelijk het audio alarm (claxon) en / of gaan er waarschuwingslampjes branden. Als dit gebeurt, stopt de machine gelijk. Zie de lijst hieronder voor de oorzaak van de fout.

Lampje(s)	Oorzaak / oorzaken	Oplossing
Claxon luidt herhaaldelijk twee keer achter elkaar	Rijpedaal ingedrukt zonder bestuurder op de bestuurdersstoel	Ga op de bestuurdersstoel zitten als u in de machine rijdt
Claxon luidt herhaaldelijk 4 keer achter elkaar	Schakelaar CONTACTSLOT wordt aangezet terwijl aandrijfpedaal in gebruik is	Laat het gaspedaal los voordat u de schakelaar CONTACTSLOT aanzet
Claxon luidt herhaaldelijk 5 keer achter elkaar	Er is een fout opgetreden in het regelklepsysteem	Neem contact op met de onderhoudsdienst van Tennant
Claxon luidt herhaaldelijk 6 keer achter elkaar	Er is een fout opgetreden in het remsysteem	Neem contact op met de onderhoudsdienst van Tennant
Claxon luidt herhaaldelijk 7 keer achter elkaar	Er is een fout opgetreden in het parkeerremsysteem	Neem contact op met de onderhoudsdienst van Tennant
Claxon luidt herhaaldelijk 8 keer achter elkaar	Noodstopknop is ingedrukt	Noodstopknop resetten
Claxon luidt herhaaldelijk 9 keer achter elkaar	Schakelaar CONTACTSLOT wordt aangezet terwijl de accuoplader op de machine aangesloten is	Koppel de accuoplader los van de machine voordat u hem opstart
Lampje foutmelding flakkert	Motor van de machine is overbelast	Neem contact op met de onderhoudsdienst van Tennant

PROBLEMEN MET DE MACHINE OPLOSSEN

Probleem	Oorzaak	Oplossing
Waterspoor - slechte of geen wateropname	Vacuümventilator uit	Zet vacuümventilator aan
	Versleten vloerwischerbladen	Draai om of vervang de wischerbladen
	Vloerwischer verkeerd afgesteld	Stel de vloerwischer goed af
	Zuigslang verstopt	Zuigslang schoonspuiten
	Filter vacuümventilator vies	Maak filter vacuümventilator schoon
	Afdichtingen vacuümventilator versleten	Vervang de afdichtingen
	Aangekoekt vuil op de vloerwischer	Verwijder het vuil
	Zuigslang naar vloerwischer of vuilwatertank afgekoppeld of beschadigd	Maak de zuigslang vast of vervang deze
	Deksel van de vuilwatertank sluit niet volledig	Zoek naar verstoppingen en sluit het deksel
Vacuümventilator gaat niet aan	Schakelaar vacuümventilator staat uit	Zet vacuümventilator aan
	Vuilwatertank vol	Leeg de vuilwatertank
	Vuilwatertank gevuld met schuim	Leeg de vuilwatertank
		Gebruik minder reinigingsmiddel
Sensor van vuilwatertank is smerig of zit vast	Sensor schoonmaken of vervangen	
Weinig of geen vloeistoftoevoer naar de vloer (Conventionele Schrobinstelling)	Schoonwatertank leeg	Vul de schoonwatertank
	Vloeistoftoevoer staat uit	Zet de vloeistoftoevoer aan
	Vloeistoftoevoer-leidingen verstopt	Spoel vloeistoftoevoer-leidingen door
	Filter van de schoonwatertank is verstopt	Leeg de schoonwatertank. Verwijder en reinig het filter van de schoonwatertank en plaats het terug
De machine schrobt slecht	Eénstaps- Schrobknop niet ingedrukt	Druk Eénstaps- Schrobknop in
	Onjuist reinigingsmiddel of verkeerde borstels	Neem contact op met de onderhoudsdienst van Tennant
	Vuilwatertank vol	Leeg de vuilwatertank
	Schoonwatertank leeg	Vul de schoonwatertank
	Op de schrobborstels of pads zitten stukken vuil	Verwijder het vuil
	Versleten schrobborstel	Vervang de schrobborstel
	Gebroken of loszittende borste-laandrijfriem (cilindrische modellen)	Vervang de riem of zet deze vast.
	Borsteldruk te licht afgesteld	Meer borsteldruk
	Accu bijna leeg	Laad de accu's op totdat de oplader automatisch uitschakelt

Probleem	Oorzaak	Oplossing
Het FaST- systeem werkt niet	De FaST- schakelaar is uitgeschakeld	Zet de FaST- schakelaar in de stand AAN
	Stroomonderbreker van de machine is uitgeschakeld	Schakel de stroomonderbreker weer in
	De FaST PAK- toevoerslang en / of aansluiting is verstopt	Laat de aansluiting en / of de slang weken in warm water en reinig deze
	De FaST- PAK verpakking is leeg of niet aangesloten	Vervang de FaST- PAK verpakking en / of sluit de toevoerslang aan
	Het FaST- systeem is niet gevoed	Laat het FaST- systeem een paar minuten werken zodat de oplossing zich door het hele systeem kan verdelen
	Verstopte oplosmiddelinjectie-eenheid	zie FaST SYSTEEM ONDERHOUD
	Defecte vloeistofpomp	Vervang vloeistofpomp

ec-H2O NanoClean- modellen (ec-H2O- modellen met de aanduiding ec-H2O NanoClean)

Probleem	Oorzaak	Oplossing
Indicatielampje ec- H2O- systeem knippert groen/rood	Gebruikstijd waterzuiveringspatroon verstreken.	Vervang de patroon (Zie de paragraaf DE WATERZUIVERINGSPATROON VOOR ec-H2O NanoClean VERVANGEN).
Indicatielampje ec-H2O- systeem brandt of knippert* rood	Storing geconstateerd in ec-H2O- systeem.	Neem contact op met het Service-center

* Controleer of reinigingsmiddel aan de schoonwatertank is toegevoegd. Als het ec-H2O- systeem werd gebruikt met water dat reinigingsmiddel bevat, tap dan de schoonwatertank af en spoel hem schoon. Vul de tank met schoon water en stel het ec- H2O- systeem in werking totdat de storingsmelding verdwijnt.

ec-H2O- modellen (ec-H2O- modellen geproduceerd voor de ec-H2O NanoClean- modellen)

Probleem	Oorzaak	Oplossing
Rood knipperend indicatie-lampje van het ec- H2O- systeem	Bezinksel in de module	Spoel de module (zie SPOELPROCEDURE VOOR DE ec- H2O- MODULE)
Het alarm gaat af		
Rood indicatielampje van het ec- H2O- systeem	Module defect	Neem contact op met het servicecenter
Indicatielampje van het ec- H2O- systeem gaat niet aan	Lampje of module defect	Neem contact op met het servicecenter
Er stroomt geen water	Module verstopt	Neem contact op met het servicecenter
	Vloeistofpomp defect	Vervang vloeistofpomp

ONDERHOUD

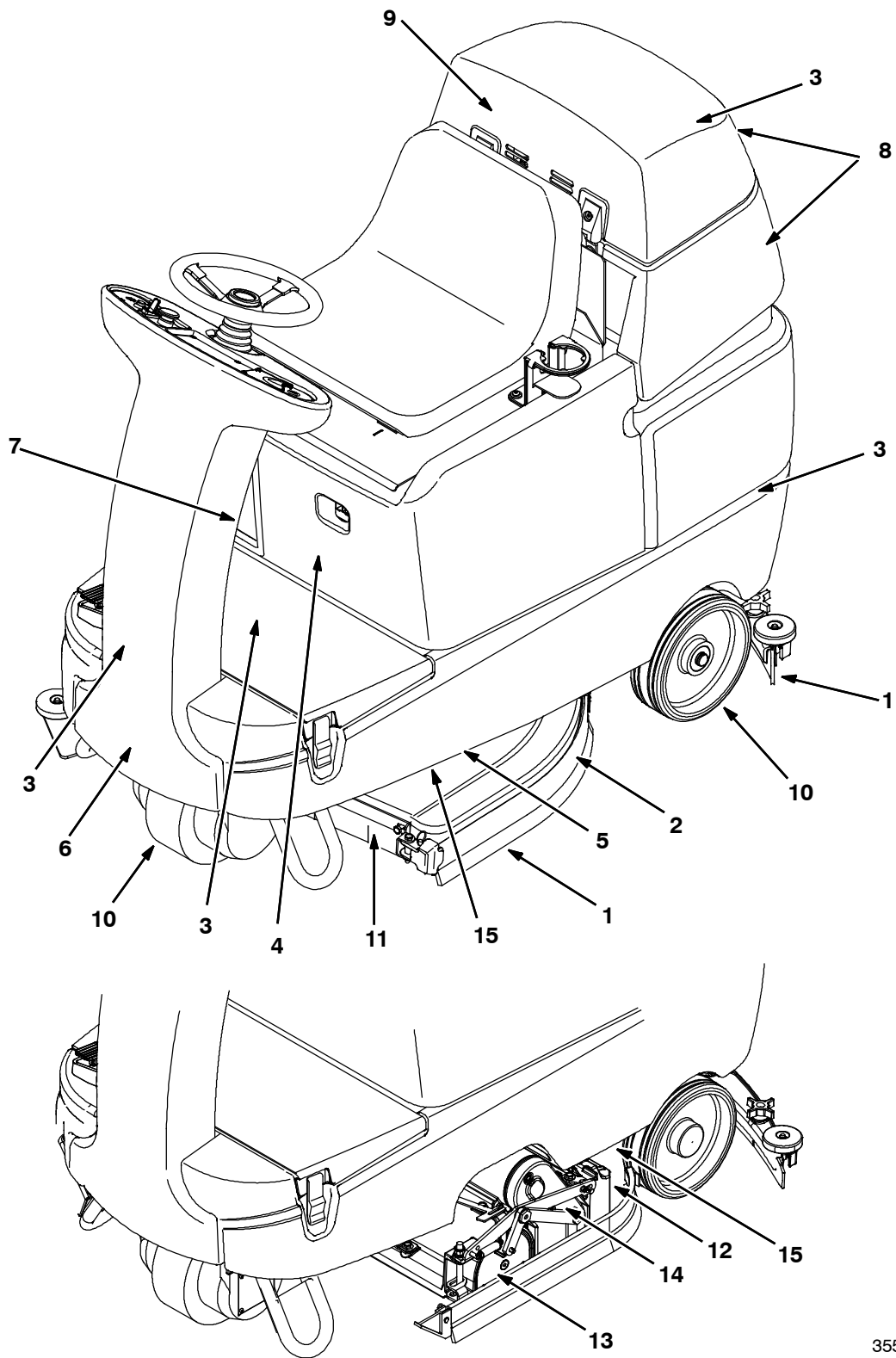

355033

ONDERHOUDSSHEMA

In onderstaande tabel staat de *verantwoordelijke persoon* voor elke procedure vermeld.

O = Operator.

T = Opgeleid personeel.

Frequentie	Verantwoordelijke persoon	Nr.	Omschrijving	Procedure	Olie / Vloeistof	Aantal plaatsen
Dagelijks	O	1	Zij- en achtervloerwissers	Controleer op beschadigingen en slijtage	-	3
				Controleer de buigingsgraad en afstelling	-	6
	O	2	Schrobborstels of - pads	Controleer op beschadiging, slijtage en aangekoekt vuil	-	2
	O	8	Vuilwatertank	Maak tank, roosterfilter en drijvende sensor schoon	-	1
	O	9	Filter vacuümventilator	Schoonmaken	-	1
	O	7	FaST- PAK aansluiting en - toevoerslang (optioneel)	Reinig de slang en koppel deze aan de opslagstop wanneer de slang niet in gebruik is	-	1
	O	12	Vuilvergaarbak (cilindrische borstels)	Schoonmaken	-	1
Wekelijks	T	4	Accucellen (Loodzuuraccu's)	Controleer het accuzuurniveau	GW	3
50 uur	O	11	Vloerafdichtflap van de schijfvormige schrobkop	Controleren op beschadigingen en slijtage	-	2
	O	13	Cilindrische borstels	Conus controleren en van voor naar achter omkeren	-	2
100 uur	T	3	Afzuigventilator en tankdoppen	Controleer op beschadigingen en slijtage	-	3
	T	14	Aandrijfriemen cilindrische borstel	Spanning controleren	-	2
200 uur	T	4	Accupolen en kabels	Controleren en schoonmaken	-	12

ONDERHOUD

In onderstaande tabel staat de *verantwoordelijke persoon* voor elke procedure vermeld.

O = Operator.

T = Opgeleid personeel.

Frequentie	Verantwoordelijke persoon	Nr.	Omschrijving	Procedure	Olie / Vloeistof	Aantal plaatsen
500 uur	T	9	Vacuümventilator motor(en)	Koolborstels controleren (om de 100 uur controleren na eerste controle na 500 uur)	-	1
	T	5	Schrobborstelmotoren	Koolborstels controleren (om de 100 uur controleren na eerste controle na 500 uur)	-	2
	T	6	Aandrijfmotor	Koolborstels controleren (om de 100 uur controleren na eerste controle na 500 uur)	-	1
	T	10	Banden	Controleer op beschadigingen en slijtage	-	3
1000 uur	T	15	FaST- water en - luchtfilters (optioneel)	Vervangen	-	1

OLIE / VLOEISTOF

GW Gedestilleerd water

OPMERKING: In een erg stoffige omgeving moeten onderhoudsprocedures mogelijk vaker worden uitgevoerd.

ACCU'S

VOOR DE VEILIGHEID: Parkeer de machine op een vlakke ondergrond, zet de motor af en trek de sleutel uit het contact voordat u de machine achterlaat of er onderhoud aan verricht.

De levensduur van de accu's wordt bepaald door de mate van onderhoud. U doet het langst met de accu's wanneer u de onderstaande punten in acht neemt:

- Laad de accu's niet vaker dan één keer per dag op, nadat de machine gedurende minimaal 15 minuten is gebruikt.
- Laat de accu's niet gedurende lange tijd ongebruikt terwijl ze gedeeltelijk zijn ontladen.
- Laad de accu's uitsluitend op in een ruimte met goede ventilatie, zodat vrijkomend gas wordt afgezogen. Laad de accu's op bij een omgevingstemperatuur van maximaal 27°C.
- Laat de oplader de accu's volledig opladen voordat u de machine weer gebruikt.
- Controleer het elektrolytpeil van natte accu's eens per week en zorg dat het peil correct blijft.

HET ELEKTROLYTPEIL CONTROLEREN

De natte loodzuuraccu's moeten regelmatig worden bijgevuld met water volgens de onderstaande beschrijving. Controleer het elektrolytpeil van de accu's wekelijks.

*OPMERKING: Het elektrolytpeil hoeft **niet** gecontroleerd te worden als de machine is uitgerust met een accuwatersysteem.*

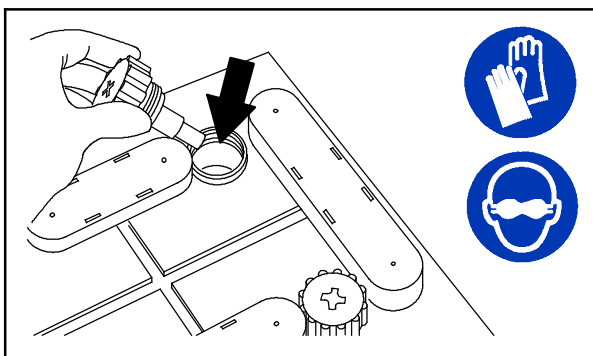

08247

VOOR DE VEILIGHEID: Houd tijdens onderhoudswerkzaamheden alle metalen voorwerpen uit de buurt van de accu's. Vermijd lichamelijk contact met accuzuur.

Het elektrolytpeil moet vóór het laden net boven de accuplatten staan. Voeg zo nodig gedestilleerd water toe. **VUL NIET TE VEEL BIJ.** Het elektrolyt zet tijdens het opladen uit en kan overstromen. Na het laden kunt u verder gedestilleerd water bijvullen tot het peil ongeveer 3 mm onder de peilglazen staat.

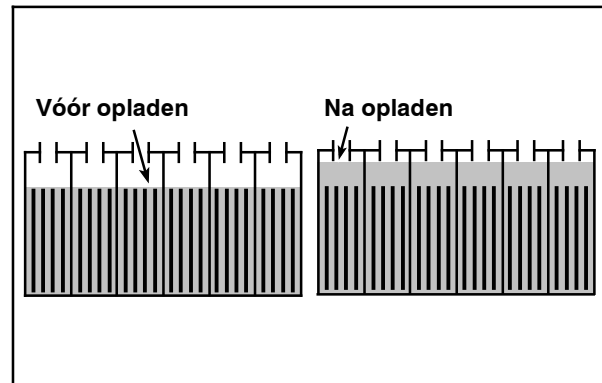

OPMERKING: Zorg ervoor dat de batterijdoppen tijdens het opladen op hun plaats zitten. Na het laden van de accu's kunt u een zwavelgeur waarnemen. Dit is normaal.

ONDERHOUDSVRIJE ACCU'S

Onderhoudsvrije accu's (dichte AGM- accu's) hoeven niet te worden bijgevuld met water. Reiniging en bepaalde andere routinematige onderhoudshandelingen blijven echter wel noodzakelijk.

AANSLUITINGEN CONTROLEREN/REINIGEN

Controleer telkens na 200 bedrijfsuren of de accukabels nog vastzitten; maak gelijk de bovenkant van de accu's en de polen en kabelklemmen schoon met een sterke oplossing van zuiveringszout en water. Vervang versleten of beschadigde draden. Verwijder de accudoppen niet tijdens het schoonmaken van de accu's.



ACCU'S OPLADEN MET LOSSE OPLADER

BELANGRIJK: Voor het opladen moet u zorgen dat de oplader is ingesteld voor het juiste soort batterij.

1. Rijd de machine naar een vlakke, droge ondergrond.

OPMERKING: Controleer of de ruimte goed geventileerd is.

2. Zet de machine uit via het CONTACTSLOT.

VOOR UW VEILIGHEID: Parkeer de machine op een vlakke ondergrond, zet de motor af en trek de sleutel uit het contact voordat u de machine achterlaat of er onderhoud aan verricht.

3. Kantel de bestuurdersstoel naar voren en zet hem vast om de stoel omhoog te houden.



OPMERKING: Zorg dat de batterijen vóór het opladen het juiste elektrolytpeil hebben. Zie HET ELEKTROLYTPEIL CONTROLEREN.

4. Steek de opladeraansluiting in de accu-aansluiting.

WAARSCHUWING: Accu's geven waterstofgas af. Dit kan explosies of brand veroorzaken. Houd vonken en open vuur uit de buurt. Houd de kappen open bij het opladen.

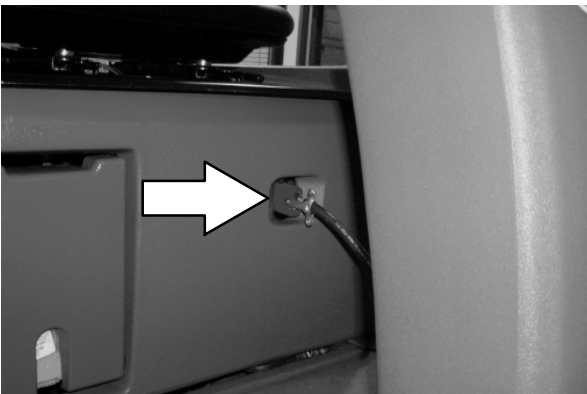

5. Steek de stekker van de oplader in het stopcontact.

OPMERKING: Als het rode lampje "ABNORMALE CYCLUS" oplicht wanneer de stekker van de TENNANT-oplader in het stopcontact wordt gestoken, kan de lader de accu niet opladen en is er iets mis met de accu.

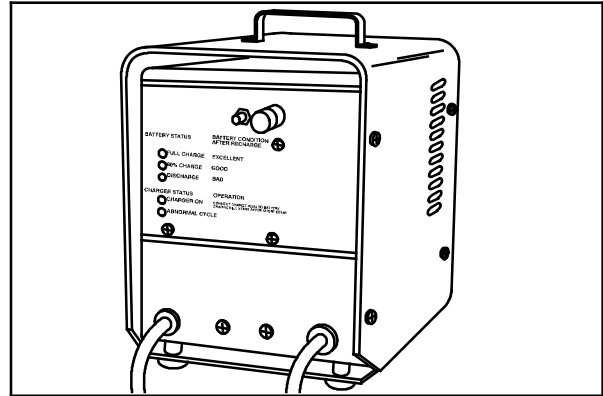

07224

6. De TENNANT-oplader begint automatisch met opladen. Wanneer de accu's volledig opgeladen zijn, schakelt de TENNANT-oplader automatisch uit.

OPMERKING: Ontkoppel de gelijkstroomkabel van de oplader niet van de oplaadstekker van de machine-accu wanneer de oplader is ingeschakeld. Er kunnen anders vonken ontstaan. Als de oplader tijdens het opladen moet worden onderbroken, ontkoppelt u eerst de wisselstroomkabel.

7. Nadat de lader uitgeschakeld is, haalt u deze uit de accu-aansluiting op de machine.
8. Maak de stoel los en breng hem weer in zijn positie terug.

INSTELLINGEN INGEBOUWDE ACCULADER

Als uw machine is uitgerust met de ingebouwde lader, moeten de instellingen van de lader worden ingesteld voor uw accutype. Als u deze niet juist instelt, kan dit leiden tot schade aan de accu.

Om te bepalen wat het accutype is, raadpleegt u het etiket van de accu. Neem contact op met uw acculeverancier als dit niet is gespecificeerd.

Om de instelling van de lader te controleren, moet u de laderkabel in een stopcontact steken. De lader geeft bij het opstarten als volgt een reeks codes aan: Een van de codes ofwel door "GEL" of "Acd".

GEL = dichte/AGM- /onderhoudsvrije accu

Acd = natte/loodzuuraccu



Om de instelling te wijzigen naar "GEL" of "Acd", moet u de lader uit het contact halen, de hoek van de displaylabel optillen en de schakelaars dienovereenkomstig instellen. Tijdens het resetten mag de laderkabel niet in het stopcontact zitten.

Nadat het accutype correct ingesteld is op de lader, opent u de accuselectiemodus (zie ACCUSELECTIEMODUS)

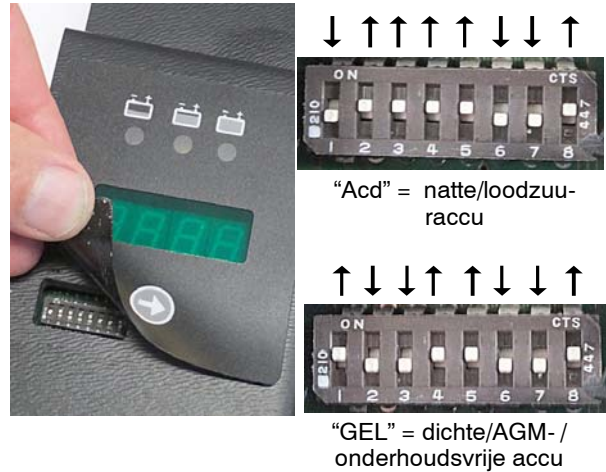

ACCUSELECTIEMODUS

Gebruik de accuselectiemodus om te wisselen van accutype. Hierdoor zal het besturingspaneel van de machine opnieuw geprogrammeerd worden om ervoor te zorgen dat de accustatusindicator werkt in overeenstemming met het accutype. Indien niet correct geprogrammeerd, kan de accu voortijdig beschadigd raken.

1. Om in de accuselectiemodus te komen, houdt u de knop Toename Reinigingsmiddel (+) ingedrukt terwijl u het contactslot aan doet. Laat de knop los wanneer er een led-lampje begint te knipperen op de accustatusindicator.
2. Zie hieronder wat de accuselectie-leds betekenen. Om het juiste accutype te selecteren, drukt u op de knop Afname Reinigingsmiddel (-) om verder te gaan met de selectie.
3. Zet het contactslot uit om de instelling te bewaren.

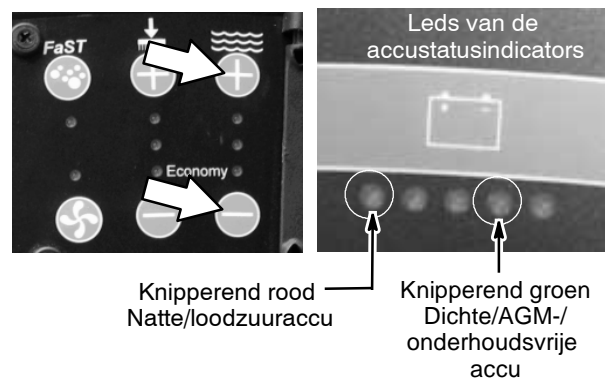

DE INGEBOUWDE ACCULADER GEBRUIKEN

BELANGRIJK: Zorg voordat u gaat opladen, dat de laderinstellingen juist zijn voor het accutype dat u gebruikt (Zie het hoofdstuk **INSTELLINGEN INGEBOUWDE ACCULADER**).

1. Rijd de machine naar een vlakke, droge ondergrond.

OPMERKING: Controleer of de ruimte goed geventileerd is.

2. Zet de machine uit via het CONTACTSLOT.

VOOR UW VEILIGHEID: Parkeer de machine op een vlakke ondergrond, zet de motor af en trek de sleutel uit het contact voordat u de machine achterlaat of er onderhoud aan verricht.

3. Kantel de bestuurdersstoel naar voren en zet hem vast om de stoel omhoog te houden.

WAARSCHUWING:  Accu's geven waterstofgas af. Dit kan explosies of brand veroorzaken. Houd vonken en open vuur uit de buurt. Houd de kappen open bij het opladen.

4. Steek de opladeraansluiting in de accu-aansluiting.

5. Als u op de pijlknop op de lader drukt, kunt u de volgende informatie bekijken

Drie cijfers + de volgende code:

A = oplaadspanning

U = accuvoltage

h = oplaadtijd

C = ladende ampère-uren [Ah]

E = gebruikte energie [Kwh]

6. Druk op de pijltjestoets om de codes te herzien.



Zodra de oplaadcyclus begint, gaan indicatielampjes branden en veranderen van rood via geel naar groen. Als het indicatielampje groen wordt, is de oplaadcyclus voltooid. Haal de laderkabel uit het stopcontact.

Als de lader een probleem detecteert, geeft hij een foutcode weer (Zie het hoofdstuk **FOUTCODES INGEBOUWDE ACCULADER**).

FOUTCODES INGEBOUWDE ACCULADER

DISPLAYCODE	STORING	OPLOSSING
bat	Loszittende of losgeraakte accukabel.	Controleer de accuverbindingen.
	Accu overschreed maximum voltageniveau.	Geen actie nodig
E01	Overschreden maximum accuvoltage toegestaan.	Geen actie nodig
E02	Veiligheidsthermostaat overschreed maximum interne temperatuur.	Controleer of de laderventilatoren zijn verstopt.
E03	Overschreden maximum tijd voor oplaadfase, accu's raken niet voldoende opgeladen door een gesulfateerde of defecte accu.	Herhaal de oplaadcyclus en als de foutcode E03 opnieuw verschijnt, controleer de accu of vervang hem.
SCt	Veiligheidstimer overschreed maximum oplaadtijd. Onderbreekt oplaadcyclus.	Vervang de accu.
Srt	Mogelijk interne kortsluiting	Neem contact op met het Servicecentrum.

ELEKTRISCHE MOTOREN

VOOR UW VEILIGHEID: Parkeer de machine op een vlakke ondergrond, zet de motor af en trek de sleutel uit het contact voordat u de machine achterlaat of er onderhoud aan verricht.

De koolborstels van de motor van de vacuümventilator, van de rijmotor, en van de schrobborstelmotor moeten nagekeken worden na de eerste 500 bedrijfsuren, en daarna na iedere 100 bedrijfsuren.

RIEMEN (cilindrische modellen)

VOOR UW VEILIGHEID: Parkeer de machine op een vlakke ondergrond, zet de motor af en trek de sleutel uit het contact voordat u de machine achterlaat of er onderhoud aan verricht.

Op de cilindrische borstelschrobkop bevinden zich twee borstelaandrijfriemen. Deze riemen drijven de cilinderborstels aan. De riem heeft de juiste spanning als deze 6 mm uitwijkt wanneer er een kracht van 2,3 tot 2,5 kg op het middelste punt van de riem wordt uitgeoefend.

Controleer de spanning van de riem en stel deze zo nodig bij na elke 100 uur bedrijfstijd.

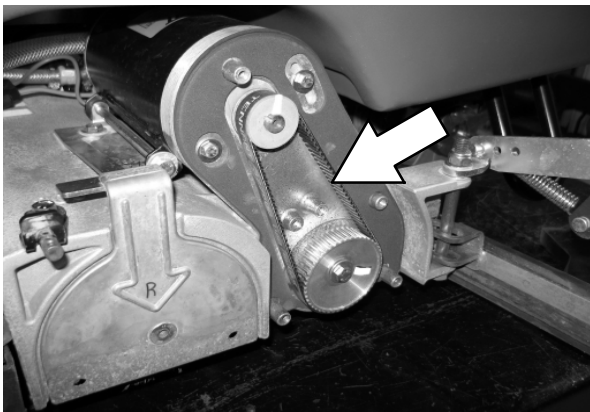

SCHROBBORSTELS

De machine is uitgerust met *schijfvormige of cilindrische* schrobborstels, of reinigingszolen. Controleer elke dag of er geen draad of touw rond de borstels of de borstelaandrijfnaaf gewikkeld is. Controleer ook of de borstels versleten of beschadigd zijn.

SCHIJFBORSTELS EN PADS

Vervang de pads wanneer deze niet meer effectief schoonmaken. Vervang de borstels wanneer deze niet meer effectief schoonmaken of wanneer de borstelharen tot aan de gele lijn afgesleten zijn.

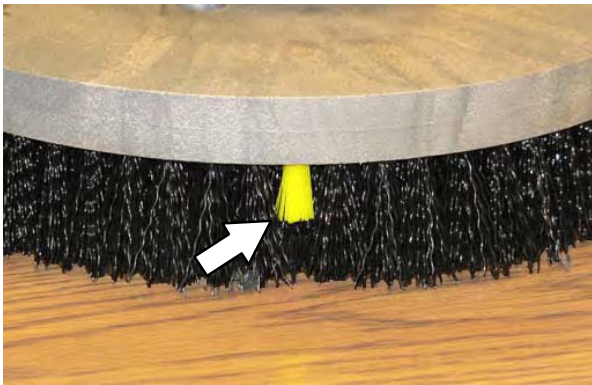

Reinigingspads dient u altijd eerst te monteren op de aandrijver voordat u ze kunt gebruiken. De reinigingspad wordt door de padhouder op zijn plaats gehouden.

Reinigingspads moeten altijd direct na gebruik worden schoongemaakt met water en zeep. Reinig de pads nooit met behulp van een hogedrukspuit. Hang de pads op of leg deze plat neer om te drogen.

OPMERKING: Vervang borstels en pads altijd paarsgewijs. Anders zal één borstel of pad veel agressiever werken dan de andere.

DE BORSTELKOPPEN OF SCHIJFBORSTELS VERVANGEN

1. Breng de machine tot stilstand op een vlakke ondergrond. Controleer of de schrobkop omhoog staat.
2. Zet de machine uit via het CONTACTSLOT.

VOOR UW VEILIGHEID: Parkeer de machine op een vlakke ondergrond, zet de motor af en trek de sleutel uit het contact voordat u de machine achterlaat of er onderhoud aan verricht.

3. Trek de pen uit het scharnier dat de zijwisser vasthoudt.



4. Maak het scharnier dat de zijwisser vasthoudt open in de richting van de voorkant van de machine, trek vervolgens de zijwisser naar de achterkant van de machine om bij de schrobborstels of pads te komen.

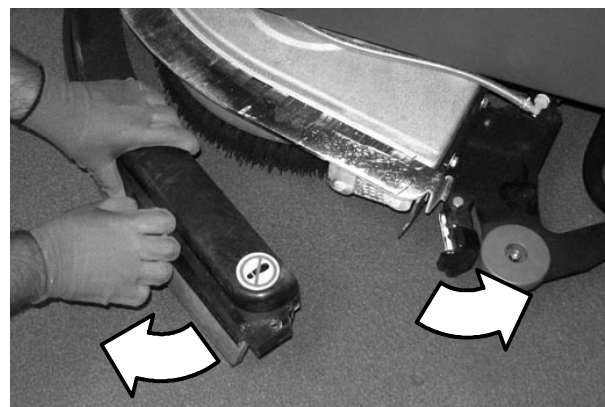

ONDERHOUD

5. Druk met uw duim en wijsvinger de uiteinden van de veerklem naar elkaar toe. De borstel/pad-aandrijver komt nu vrij van de borstelnaaf.



6. Zet de gele veerklem in de open positie zodat de borstel gemakkelijker geplaatst kan worden. Druk de uiteinden van de veerklem naar elkaar toe en naar beneden om vast te zetten.



7. Lijn de padaandrijver of borstel uit onder de motorkap en druk hem naar boven om de naaf te laten ingrijpen. Controleer of deze goed vastzit op de motornaaf.



8. Maak de zijwisser en het scharnier dat hem vasthoudt weer vast, en stop de pen er weer in.

OPMERKING: Controleer of de pen er helemaal in zit.

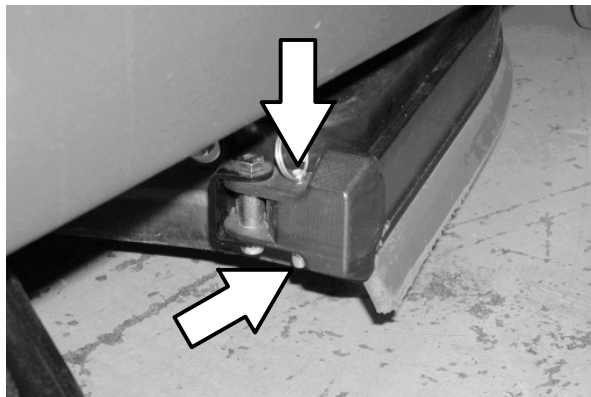

SCHIJFVORMIGE ZOLEN VERVANGEN

1. Verwijder de padaandrijver van de machine.
2. Knijp het veerslot ineen om de middelste pad te verwijderen.



3. Vervang de schrobpad of draai deze om en centreer dan de schrobpad op de padaandrijver. Plaats dan de middelste schijf terug om de pad op de juiste plek op de padaandrijver te borgen.

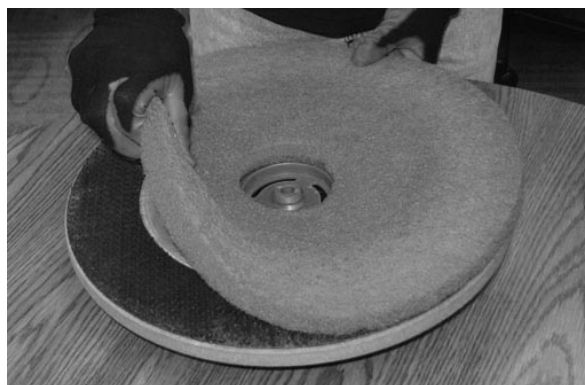

4. Zet de padaandrijver weer in de machine vast.

CILINDRISCHE BORSTELS

Om de levensduur van de borstels te verlengen en voor het beste schrobresultaat, controleert u na elke 50 bedrijfsuren de conus van de borstel en keert u de borstels van voor naar achter om.

Vervang de cilindrische borstels wanneer grote delen van de borstelharen ontbreken of korter zijn dan 15 mm.

OPMERKING: Vervang versleten borstels per paar. Schrobben met borstels met een ongelijke borstellengte resulteert in een slechter resultaat.

CILINDRISCHE BORSTELS VERVANGEN OF OMDRAAIEN

1. Breng de machine tot stilstand op een vlakke ondergrond. Controleer of de schrobkop omhoog staat.
2. Zet de machine uit via het *CONTACTSLOT*.

VOOR UW VEILIGHEID: Parkeer de machine op een vlakke ondergrond, zet de motor af en trek de sleutel uit het contact voordat u de machine achterlaat of er onderhoud aan verricht.

3. Verwijder de splitpen waarmee de zijwisser vastzit. Draai de zijwisser weg van de schrobkop.

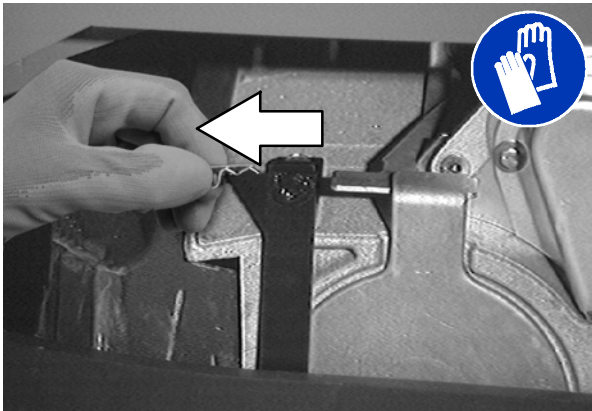

4. Verwijder de tussenplaat van de schrobkop door de veerlip omlaag te drukken.

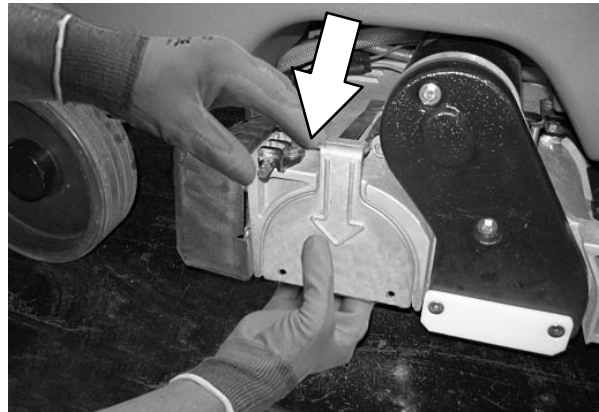

5. Trek de oude borstel uit de schrobkop.
6. Bevestig de tussenplaat aan het uiteinde van de nieuwe of omgedraaide borstel dat een dubbele rij borstelharen heeft. Installeer de borstel.



7. Druk de deur omlaag om deze vast te zetten in de schrobkop en trek de deur vervolgens omhoog deze in de veer te vergrendelen.
8. Herhaal deze procedure voor de andere borstel aan de andere kant van de schrobkop.

OPMERKING: Op elke zijde van de schrobkop is een letter gestempeld. Op de tussendeur aan die kant van de schrobkop staat dezelfde letter gestempeld. Controleer bij het terugplaatsen van de deuren, of de letter op de deur overeenkomt met de letter op de schrobkop.

PATROON VAN DE CILINDRISCHE BORSTEL CONTROLEREN

1. Strooi wat talkpoeder of een gelijksoortig markeringsmateriaal op een glad en vlak gedeelte van de vloer.

OPMERKING: wanneer u geen talkpoeder of een vergelijkbaar poeder hebt, kunt u de borstel gedurende twee minuten op de vloer laten draaien. Er blijft dan een boenspoor op de vloer achter.

2. Breng de schrobkop omhoog en plaats vervolgens de borstels boven het poeder.
3. Blokkeer de voorste of achterste wielen zodat de machine niet kan bewegen.
4. Laat de hoofdborstel zakken in het poeder. Druk het richtingspedaal omlaag totdat de borstels beginnen te vegen. Veeg hetzelfde stukje gedurende 15 tot 20 seconden.
5. Breng de schrobkop omhoog en rijd de machine weg van het poeder.

VOOR UW VEILIGHEID: Parkeer de machine op een vlakke ondergrond, zet de motor af en trek de sleutel uit het contact voordat u de machine achterlaat of er onderhoud aan verricht.

6. Bekijk de vorm van de borstelpatronen. Als de breedte van het patroon over de gehele lengte van elke borstel gelijk is en beide borstels zijn even breed, dan hoeft u niets af te stellen.

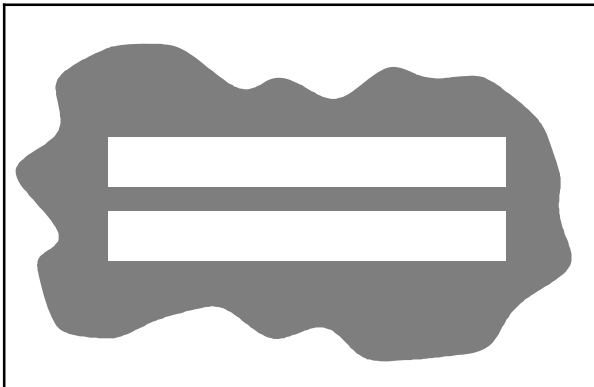

10355

7. Als de borstelpatronen taps toelopen, raadpleeg dan het gedeelte *CONUS VAN DE CILINDRISCHE BORSTEL AFSTELLEN* in deze handleiding.

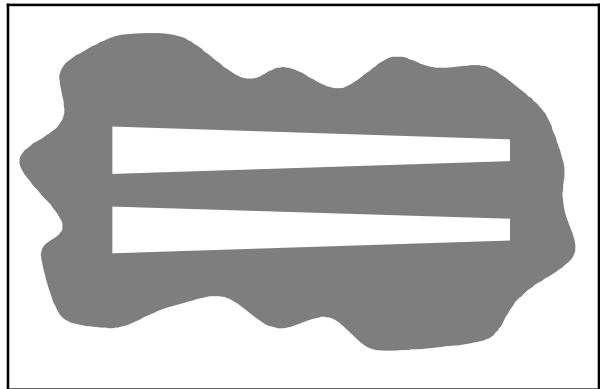

10652

8. Als de borstels niet even breed zijn, raadpleeg dan het gedeelte *BREEDTE VAN DE CILINDRISCHE BORSTEL AFSTELLEN* in deze handleiding.

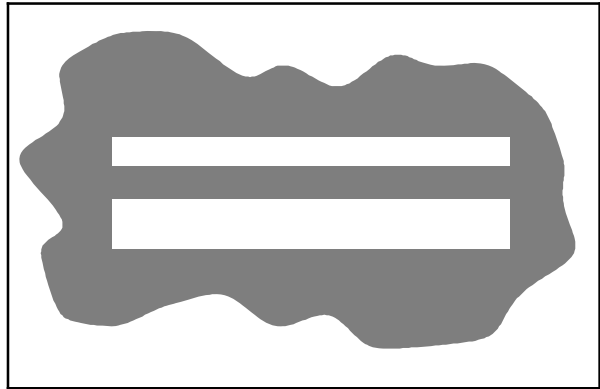

10653

CONUS VAN DE CILINDRISCHE BORSTEL AFSTELLEN

1. Breng de machine tot stilstand op een vlakke ondergrond. Controleer of de schrobkop omhoog staat.
2. Zet de machine uit via het *CONTACTSLOT*.

VOOR UW VEILIGHEID: Parkeer de machine op een vlakke ondergrond, zet de motor af en trek de sleutel uit het contact voordat u de machine achterlaat of er onderhoud aan verricht.

3. Verwijder de splitpen waarmee de zijwisser vastzit. Draai de zijwisser weg van de schrobkop.

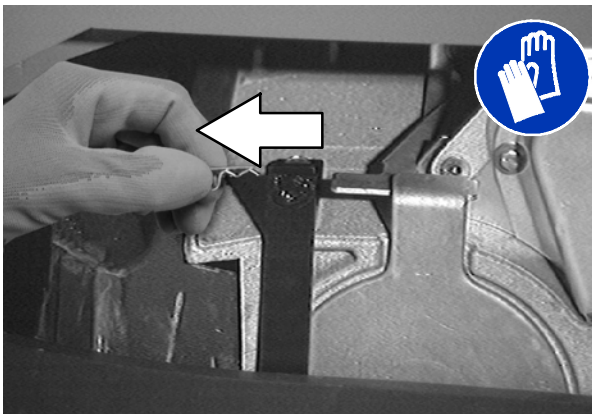

4. Verwijder de tussenplaat van de schrobkop door de veerlip omlaag te drukken.

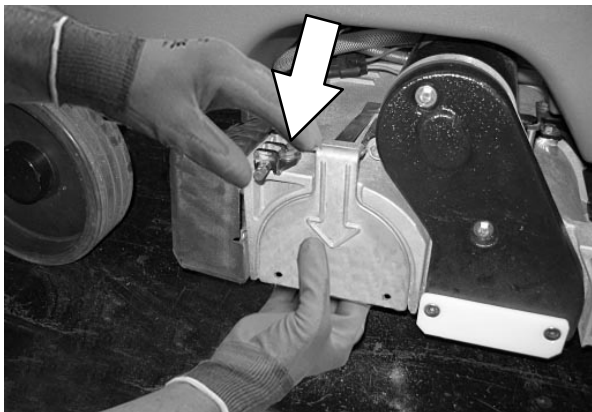

5. Houd de platte zijde van de tussenas vast met een moersleutel en draai de bevestigingsschroef aan de buitenkant van de tussendeur los.



6. Draai de tussenas om het uiteinde van de borstel hoger of lager af te stellen zover als nodig is om het borstelpatroon recht te trekken. Draai de bevestigingsschroef vast.

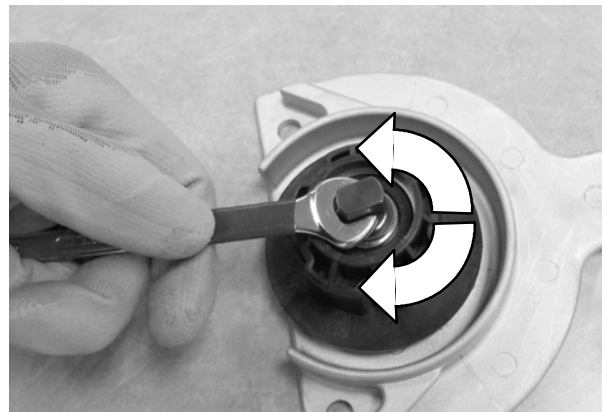

7. Controleer de borstel patronen opnieuw en stel zonodig weer bij tot beide patronen overeenkomen.

BREEDTE VAN DE CILINDRISCHE BORSTEL AFSTELLEN

1. Breng de machine tot stilstand op een vlakke ondergrond. Controleer of de schrobkop omlaag staat.
2. Zet de machine uit via het *CONTACTSLOT*.

VOOR UW VEILIGHEID: Parkeer de machine op een vlakke ondergrond, zet de motor af en trek de sleutel uit het contact voordat u de machine achterlaat of er onderhoud aan verricht.

ONDERHOUD

3. Draai de twee bevestigingsschroeven van de schrobkop los.

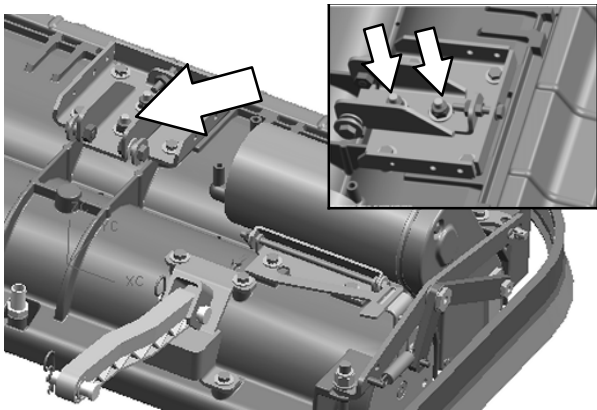

4. Draai de borgmoer los en stel dan de stelschroef van de borstelbreedte af. Draai daarna de borgmoer en de twee bevestigingsschroeven van de schrobkop vast.

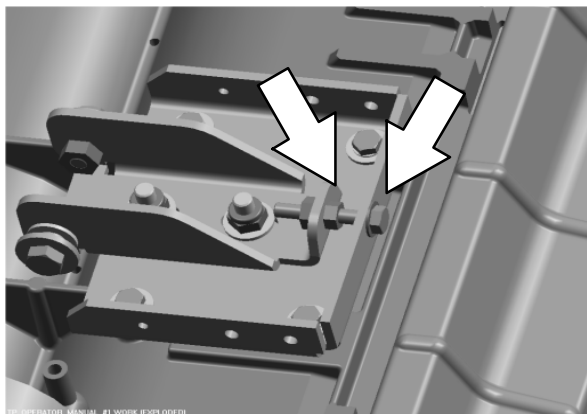

5. Controleer het borstelpatroon opnieuw en stel dit zonodig opnieuw af tot de borstelpatronen gelijk zijn.

FaST-SYSTEEMONDERHOUD (FaST-model)

VOOR UW VEILIGHEID: Parkeer de machine op een vlakke ondergrond, zet de motor af en trek de sleutel uit het contact voordat u de machine achterlaat of er onderhoud aan verricht.

Vervang elke 1000 uur het waterfilter en het luchtfilter die zich in de FaST-oplosmiddelinjectie-eenheid. Bestel filterset art.nr. 9003009.

1. Laat de schrobkop zakken om toegang te krijgen tot de FaST-oplosmiddelinjectie-eenheid en verwijder de sleutel. De injectiefilters van het FaST-systeem bevinden zich onder de machine.

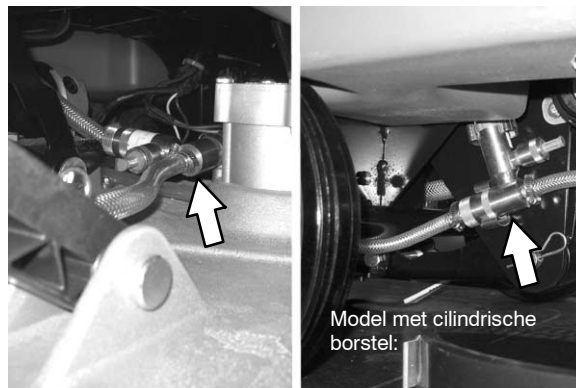

2. Verwijder de injectie-eenheid van de scharnierklemmen.
3. Vervang het waterfilter en het luchtfilter. Een zeskantige momentsleutel van 8 mm is vereist om het nieuwe waterfilter te installeren.

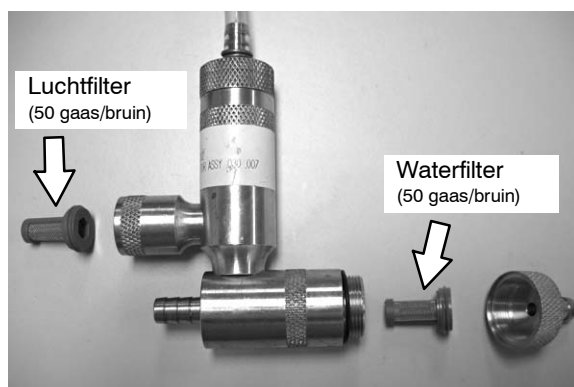

AANSLUITING VAN DE FaST-TOEVOERSLANG

De aansluiting van de FaST-toevoerslang bevindt zich onder de FaST-PAK houder. Laat de aansluiting in warm water weken als u vastgekoekte resten reinigingsmiddel ziet. Als er geen FaST-PAK verpakking wordt geïnstalleerd, dient u de toevoerslang aan de opslagstop te koppelen. Zo voorkomt u dat de slang verstopt raakt.

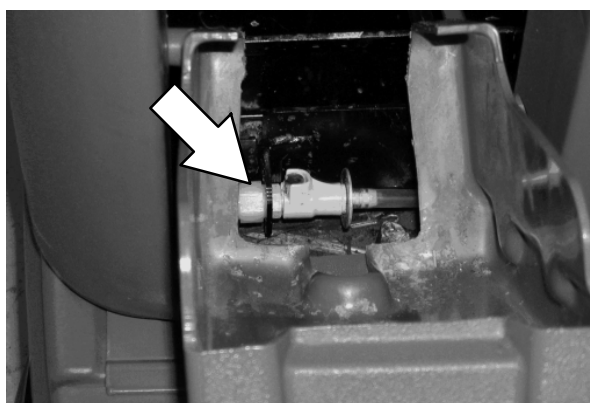

ec-H2O- SYSTEEM (ec-H2O- model)

DE WATERZUIVERINGSPATROON VOOR ec-H2O NanoClean VERVANGEN

(ec-H2O- modellen met de aanduiding ec-H2O NanoClean)

VOOR UW VEILIGHEID: Voordat u de machine achterlaat of er onderhoud aan pleegt: parkeer de machine op een vlakke ondergrond en zet de motor uit.

De patroon moet worden vervangen wanneer hij de maximale hoeveelheid water heeft verwerkt of (als dit eerder komt) wanneer de maximale gebruikstijd vanaf het moment van activering is bereikt. Het indicatielampje van het ec-H2O- systeem knippert groen/rood wanneer de patroon moet worden vervangen.

De gebruikstijd van een patroon is afhankelijk van het gebruik van de machine; dit kan variëren van 12 maanden bij intensief gebruik tot 24 maanden bij lichter gebruik.

LET OP: Wanneer het systeem voor het eerst wordt gebruikt of nadat de waterzuiveringspatroon is vervangen, negeert het ec-H2O- systeem automatisch gedurende maximaal 75 minuten de geselecteerde vloeistofdosing.

1. Koppel de kabelboom los van de bestuurdersstoel en til de stoel voorzichtig van de machine af.



2. Verwijder de kap van het accucompartiment, zodat u bij de patroon kunt.

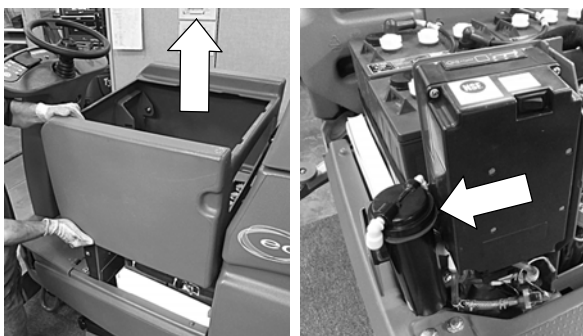

3. Koppel de twee slangaansluitingen aan de bovenzijde van de patroon los. Hiervoor duwt u de zwarte kraag van de patroonaansluiting naar binnen en trekt u tegelijk de slangaansluiting naar buiten. Til de patroon uit de houder.

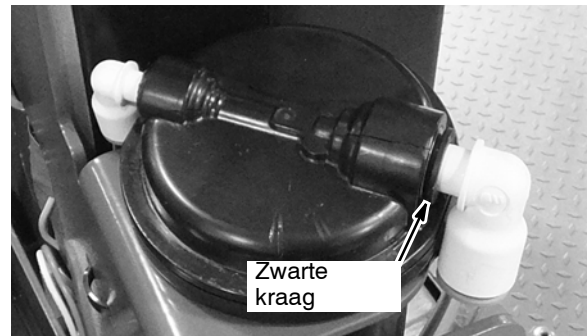

4. Noteer op het etiket van de nieuwe patroon de datum van plaatsing.



5. Plaats de nieuwe patroon in de houder en sluit de twee slangen weer aan. Let erop dat de slangaansluitingen volledig in de patroonaansluitingen zijn geschoven.
6. Stel de timer voor de nieuwe patroon in.
 - a. Draai de contactsleutel naar de aan-stand.
 - b. Druk de schakelaar op de ec-H2O- module in en houd hem 10 seconden vast. Laat de schakelaar los. De drie doseringsindicatoren op de module gaan 'golvend' knipperen.

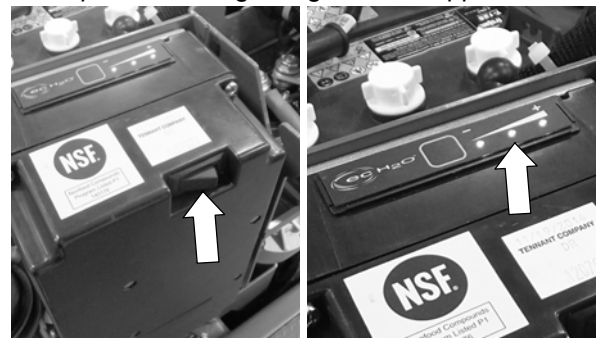

- c. Druk de doseringstoets in terwijl de indicatorlampjes knipperen. De drie indicatorlampjes knipperen drie keer tegelijk om aan te geven dat de timer is ingesteld. Als de lampjes niet drie keer knipperen, herhaal dan deze procedure vanaf stap a.

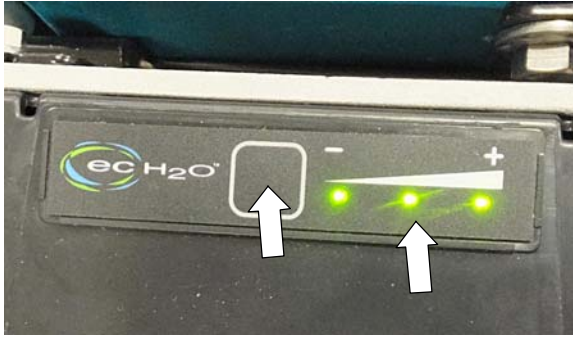

7. Plaats de kap van het accucompartiment en de bestuurdersstoel weer terug.

SPOELPROCEDURE VOOR DE ec-H2O-MODULE

(ec-H2O-modellen geproduceerd voor de ec-H2O NanoClean-modellen)

Deze procedure hoeft alleen maar te worden uitgevoerd wanneer het alarm afgaat en het indicatielampje van het ec-H2O-systeem rood begint te knipperen.

VOOR UW VEILIGHEID: Voordat u de machine achterlaat of er onderhoud aan pleegt: parkeer de machine op een vlakke ondergrond en zet de motor uit.

1. Leeg de schoonwater- en de vuilwatertank.
2. Giet 8 liter witte azijn of rijstazijn in de schoonwatertank. Niet verdunnen. Vul de azijn bij via de vulopening aan de achterkant. Gebruik hiervoor niet de vulopening aan de voorkant. (1050552 - azijn, 10 liter)

N.B.: gebruik alleen **witte azijn of rijstazijn**. De zuurgraad moet tussen 4 en 8% zijn. **Gebruik geen andere zuren voor deze procedure.**

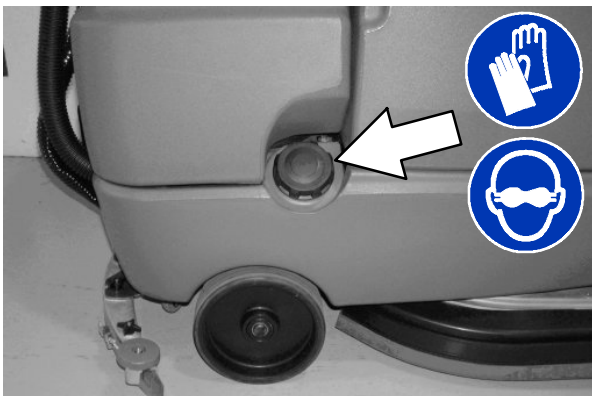

3. Maak de zwarte stekeraansluiting los bij de schrobkop en doe de slang in een emmer.

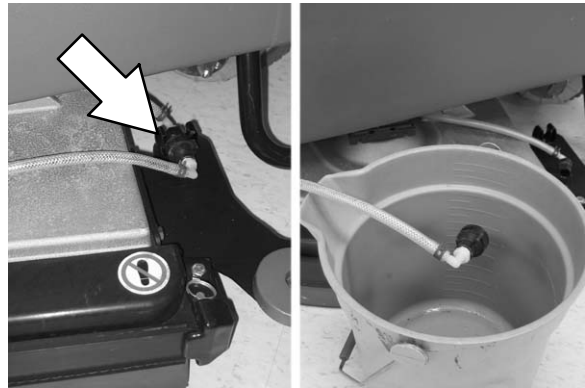

4. Draai de contactsleutel in de aan stand.
5. Druk de spoelschakelaar van de ec-H2O-module in en laat deze weer los om de spoelcyclus te starten. De module bevindt zich onder de zitplaats.

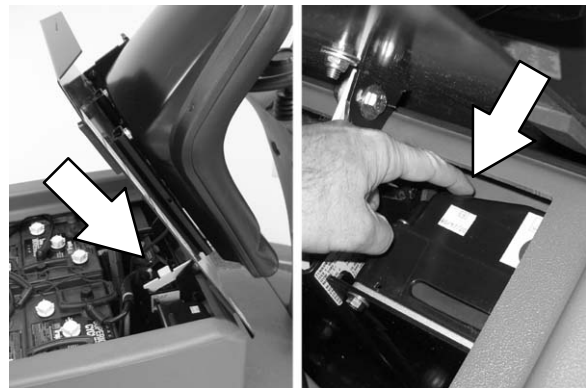

N.B.: De module gaat van zelf uit als de spoelcyclus klaar is (ongeveer zeven minuten). De module moet de hele cyclus afmaken om het indicatielampje en het alarm te resetten.

6. Na de spoelcyclus van 7 minuten leegt en spoelt u de schoonwatertank en vult u deze met schoon water. Druk vervolgens nogmaals op de spoelschakelaar om eventuele resterende azijn uit de module te verwijderen. Na ongeveer 1 tot 2 minuten drukt u de spoelschakelaar in om de module uit te schakelen.

Herhaal de spoelprocedure als de ec-H2O-module zich niet opnieuw instelt. Stelt de module zich niet opnieuw in, neem dan contact op met een erkend servicecenter.

WISSERBLADEN

De zijwissers regelen de waterstraal en sturen het water naar de achterwisser. De zijwisserbladen kunnen niet bijgesteld worden.

Via de achterwisser wordt het water naar het afzuigsysteem geleid. Het voorste blad stuurt het water en het achterste blad wist de vloer.

Controleer dagelijks of de wisserbladen niet beschadigd of versleten zijn. Als de voorzijde van de wisserbladen is gescheurd of tot de helft van de normale dikte is afgesleten, kunt u het blad omdraaien of vervangen. Vervang de stootblokjes op de zijwisser wanneer deze gaan slijten.

Het bodemcontact en de buigingsgraad van de achtervloerwisser kunnen worden bijgesteld. Controleer dagelijks de buigingsgraad van de wisserbladen. Controleer de bladen ook voordat u een ander type vloer gaat schrobben.

Om schade tijdens transport van de machine te voorkomen, kunt u de achterwissereenheid verwijderen van het scharnierpunt.

VERVANGEN (OF OMDRAAIEN) VAN DE ACHTERWISSERBLADEN

1. Breng de machine tot stilstand op een vlakke ondergrond. Controleer of de schrobkop omhoog staat.
2. Zet de machine uit via het CONTACTSLOT.

VOOR UW VEILIGHEID: Parkeer de machine op een vlakke ondergrond, zet de motor af en trek de sleutel uit het contact voordat u de machine achterlaat of er onderhoud aan verricht.

3. Verwijder de zuigslang van de achterste vloerwisser. Maak dan beide montagevoeren van de achterwissereenheid los.

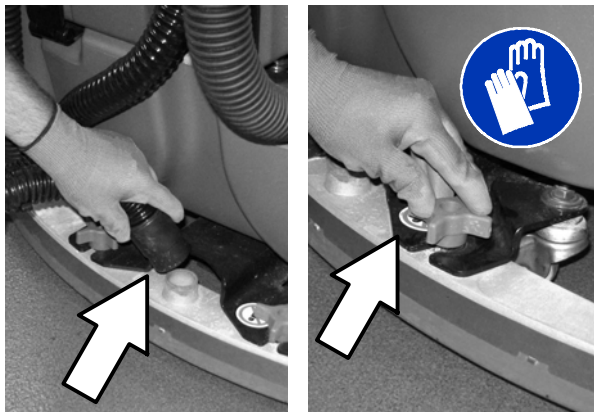

4. Verwijder de vloerwissereenheid van de machine.
5. Maak de springveer los van de band die de achtervloerwisser vasthoudt, en haal de band weg.

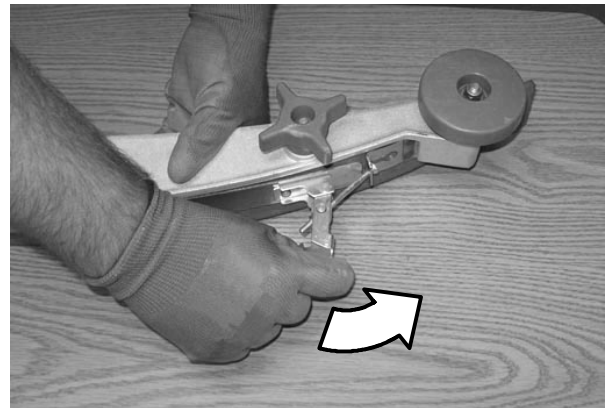

6. Verwijder het achterwisserblad van de achterwissereenheid.

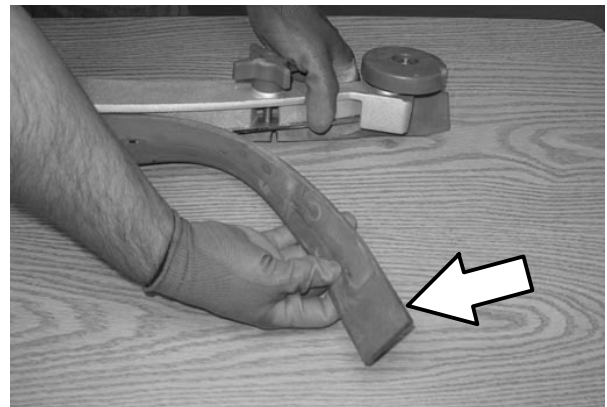

7. Draai de twee buitenste moeren op de achtervloerwisser- eenheid los. Verwijder het voorste wisserblad van de wissereenheid.

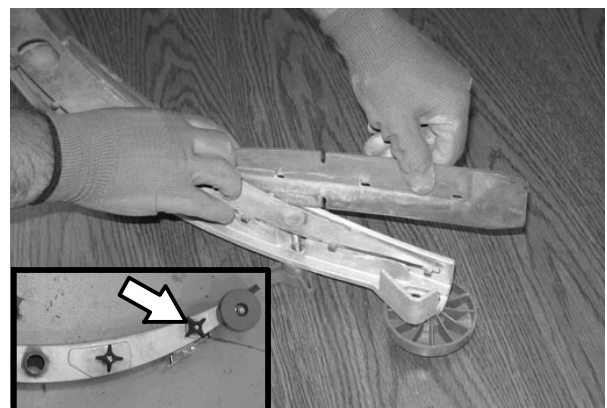

ONDERHOUD

8. Installeer het nieuwe voorste wisserblad of draai het huidige blad om. Controleer of de uitsteeksels van de voorste wisserklem goed in de gaten van het voorste wisserblad zitten.

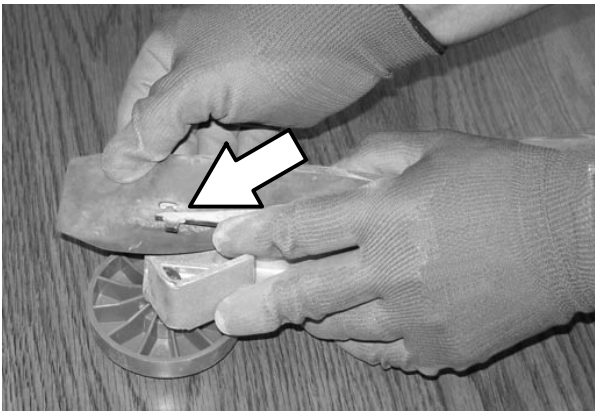

9. Draai de buitenste moeren ietsjes aan.

10. Installeer het nieuwe achterwischerblad of draai het huidige blad om. Controleer of de uitsteeksels van de wisserenheid goed in de gaten van het wisserblad zitten.

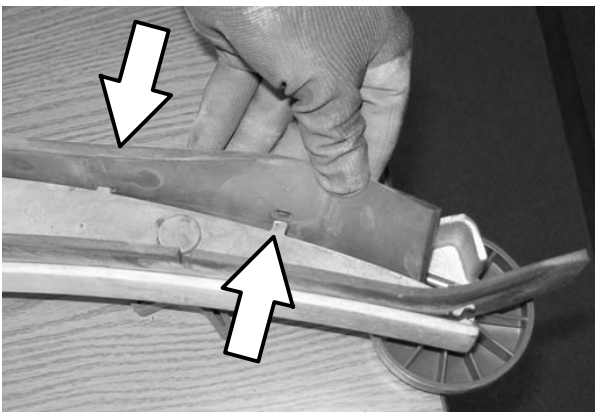

11. Installeer opnieuw de band die de achtervloerwischer vasthoudt op de wisserenheid. Controleer of beide opstaande randen van de band goed in de uitsparingen van de achterwissereenheid zitten.

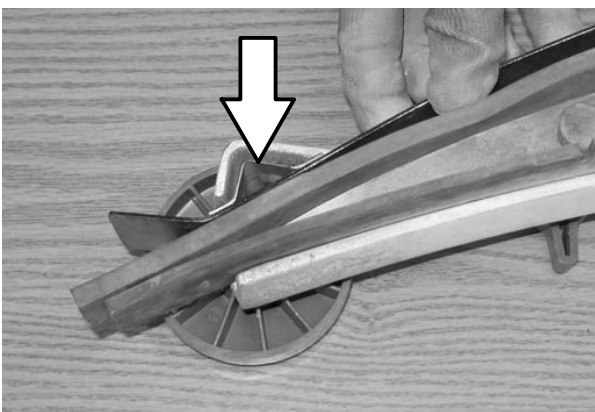

12. Draai de springveer vast van de band die de achterwischer vasthoudt.

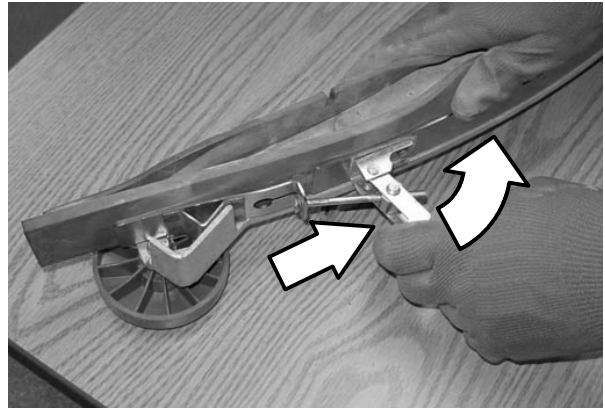

13. Installeer opnieuw de achterwischer onder de wisserklem en draai de vier moeren goed aan.

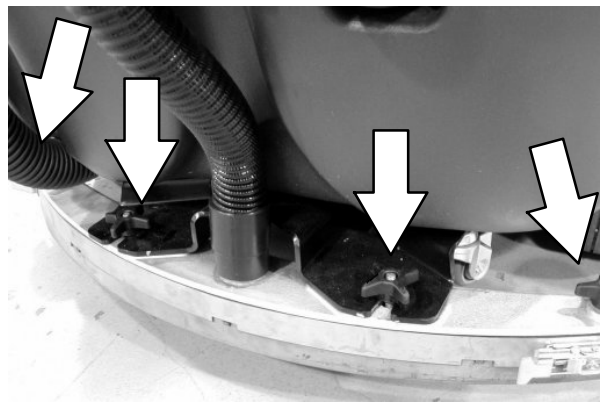

14. Installeer opnieuw de zuigslang op de achterste vloerwissereenheid.

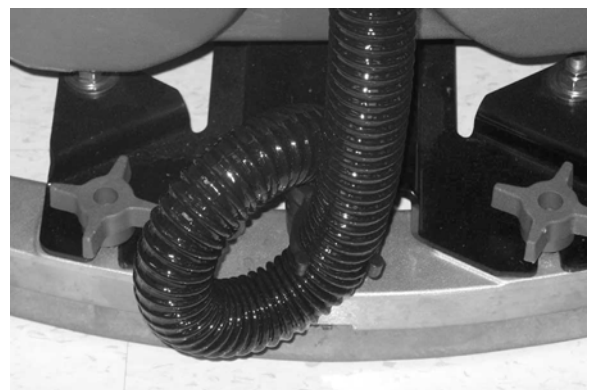

ZIJWISSERBLADEN VERVANGEN

VOOR UW VEILIGHEID: Parkeer de machine op een vlakke ondergrond, zet de motor af en trek de sleutel uit het contact voordat u de machine achterlaat of er onderhoud aan verricht.

1. Open het zijwisserblad.
2. Trek het oude wisserblad uit de zijwisserhouder. Schuif het nieuwe wisserblad in de houder.



3. Sluit het zijwisserblad.

HET GELEIDEWIELTJE VAN DE VLOERWISSER BIJSTELLEN

VOOR UW VEILIGHEID: Parkeer de machine op een vlakke ondergrond, zet de motor af en trek de sleutel uit het contact voordat u de machine achterlaat of er onderhoud aan verricht.

De geleidewieltjes van de vloerwisser bevinden zich aan beide uiteinden van de achterwisser. De wieltjes geleiden het uiteinde van het vloerwisserblad langs een muur. Om de afstand van het wisserbladuiteinde tot de muur in te stellen, draait u de moer bovenop het geleidewieltje los en schuift u het wieltje naar binnen of naar buiten. Wanneer de vloer tegen de muur aan omhoog loopt, dient het wisserbladuiteinde verder van de muur verwijderd te zijn.

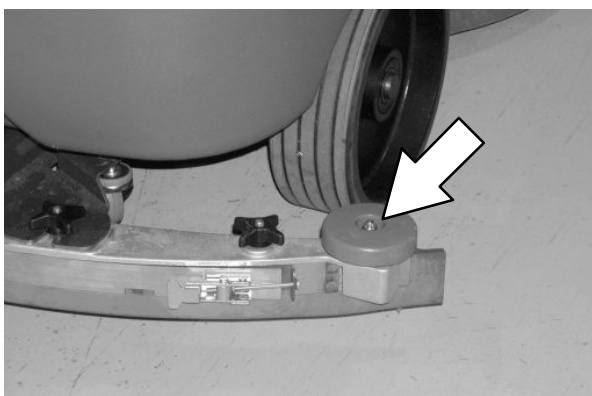

BODEMCONTACT VAN DE ACHTERWISSER AFSTELLEN

Door het bodemcontact van de vloerwisser af te stellen zorgt u ervoor dat het wisserblad over de hele lengte evenveel contact maakt met de ondergrond die wordt geschrobd. Stel dit af op een vlakke ondergrond.

1. Zet de vloerwisser omlaag en rijd de machine vooruit.
2. Zet de machine uit via het CONTACTSLOT.

VOOR UW VEILIGHEID: Parkeer de machine op een vlakke ondergrond, zet de motor af en trek de sleutel uit het contact voordat u de machine achterlaat of er onderhoud aan verricht.

3. Bekijk de buigingsgraad over de volle lengte van het wisserblad.
4. Als de buigingsgraad niet over de volle lengte van het blad gelijk is, stelt u deze bij door aan de stelknop voor de vloerwisser te draaien.

De stelknop voor de vloerwisser bevindt zich direct achter de wisserzuigslang. Maak de zuigslang NIET LOS van het wisserframe wanneer u het bodemcontact bijstelt.

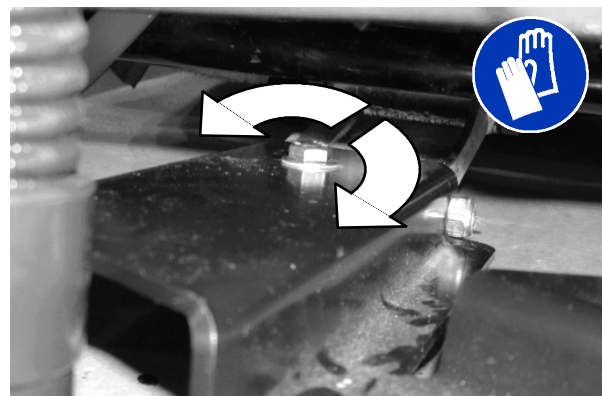

Draai de stelknop linksom om de buigingsgraad aan de uiteinden van het wisserblad te vergroten.

Draai de stelknop rechtsom om de buigingsgraad aan de uiteinden van het wisserblad te verkleinen.

5. Rijd de machine naar voren met de vloerwisser omlaag zodat u de buigingsgraad van het wisserblad opnieuw kunt controleren na het bijstellen.
6. Stel zonodig de buigingsgraad nog een keer bij.

BUIGINGSGRAAD VAN HET ACHTERWISSERBLAD AFSTELLEN

De buigingsgraad geeft aan in hoeverre het wisserblad moet buigen als de machine naar voren rijdt. De buigingsgraad is optimaal wanneer de vloerwisser de vloer droog wist met de kleinst mogelijke buigingsgraad.

1. Zet de vloerwisser omlaag en rijd de machine een paar meter naar voren.
2. Zet de machine uit via het CONTACTSLOT.

VOOR UW VEILIGHEID: Parkeer de machine op een vlakke ondergrond, zet de motor af en trek de sleutel uit het contact voordat u de machine achterlaat of er onderhoud aan verricht.

3. Bekijk de buigingsgraad of "krulling" van het wisserblad. De juiste mate van buiging bedraagt 12 mm voor het schrobben van gladde vloeren en 15 mm bij ongelijkmatige vloeren.

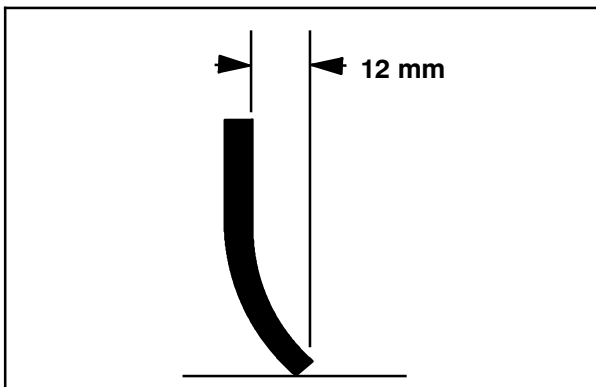

03719

4. Als de gehele buigingsgraad van de wisserbladen bijgesteld moet worden, maak dan de moeren los die de zwenkwieltjes van de wissers vastklemmen, en stel de hoogte bij.

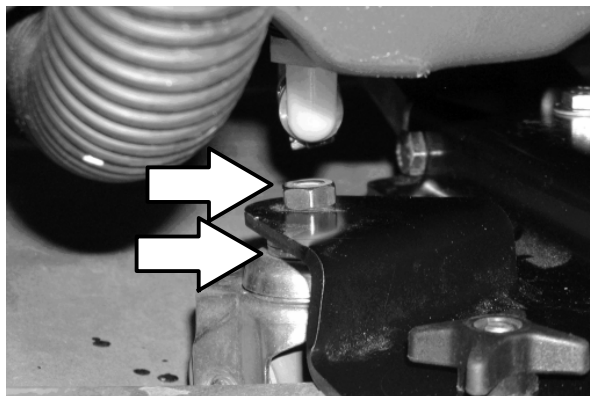

5. Rijd de machine weer naar voren zodat u de buigingsgraad van het wisserblad kunt controleren na het bijstellen.
6. Stel zonodig de buigingsgraad nog een keer bij.

AFDICHTFLAPPEN EN AFDICHTINGEN**AFDICHTFLAP VAN DE SCHIJFVORMIGE SCHROBKOP**

VOOR UW VEILIGHEID: Parkeer de machine op een vlakke ondergrond, zet de motor af en trek de sleutel uit het contact voordat u de machine achterlaat of er onderhoud aan verricht.

De afdichtflap zit aan de voorkant van de schrobkop. Controleer de afdichtflap na elke 50 bedrijfsuren op slijtage en beschadigingen.

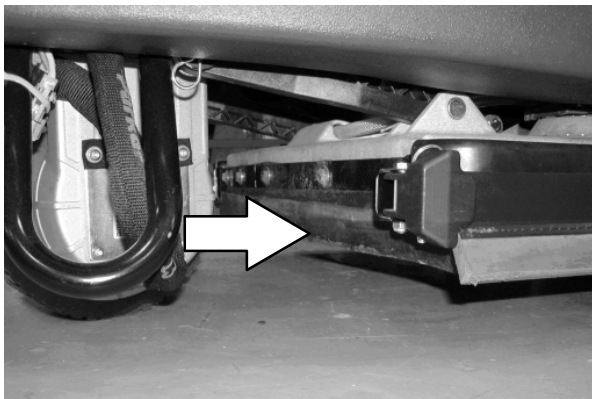

De afdichtflappen moeten tot 6 mm boven de grond hangen als de schrobborstels nieuw zijn en de schrobkop omlaag is gezet.

AFDICHTING VAN VUILWATERTANK

VOOR UW VEILIGHEID: Parkeer de machine op een vlakke ondergrond, zet de motor af en trek de sleutel uit het contact voordat u de machine achterlaat of er onderhoud aan verricht.

Deze afdichting bevindt zich onder het deksel van de vuilwatertank. Controleer deze afdichting na elke 100 bedrijfsuren op beschadigingen en slijtage.

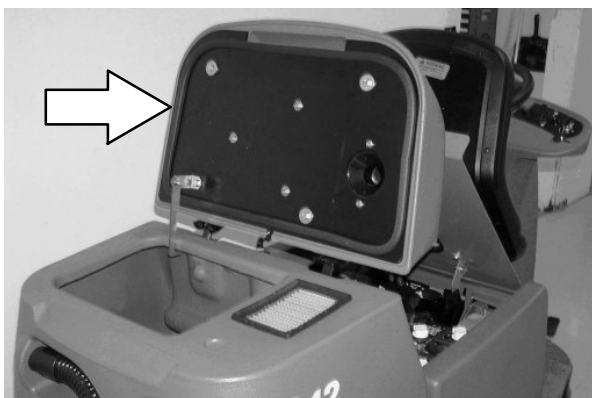
**AFDICHTINGEN VAN DE SCHOONWATERTANK**

VOOR UW VEILIGHEID: Parkeer de machine op een vlakke ondergrond, zet de motor af en trek de sleutel uit het contact voordat u de machine achterlaat of er onderhoud aan verricht.

Er zijn twee afdichtingen van de schoonwatertank. Controleer deze afdichtingen na elke 100 bedrijfsuren op beschadigingen en slijtage.

De voorste afdichting bevindt zich onder het deksel van de schoonwatertank. De achterste afdichting bevindt zich onderop de vuilwatertank.

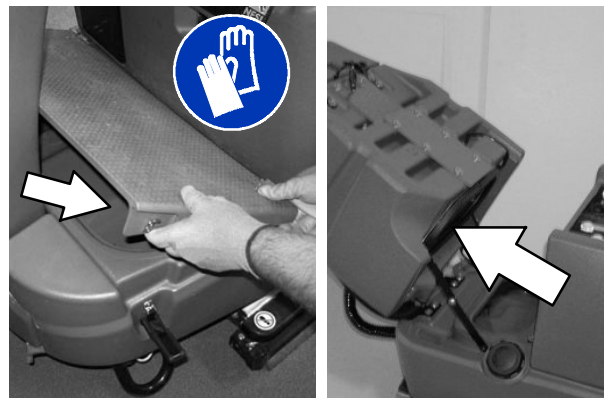
**BANDEN**

VOOR UW VEILIGHEID: Parkeer de machine op een vlakke ondergrond, zet de motor af en trek de sleutel uit het contact voordat u de machine achterlaat of er onderhoud aan verricht.

De machine heeft drie stevige rubberbanden: één band aan de voorkant, en twee banden aan de achterkant. Controleer de banden na elke 500 bedrijfsuren op beschadigingen en slijtage.

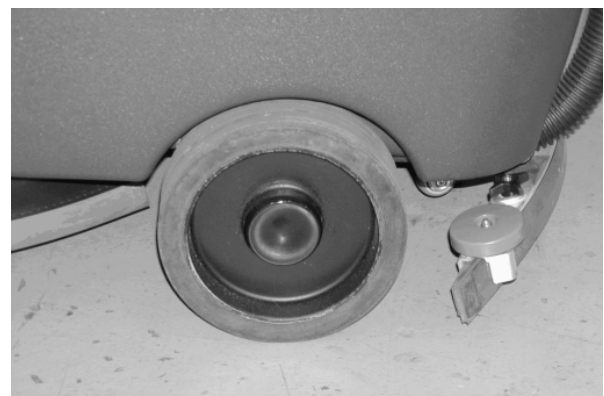

DE MACHINE DUWEN, SLEPEN EN VERVOEREN

DE MACHINE DUWEN EN SLEPEN

Indien de machine gebreken vertoont, kan hij vanaf de voorkant of vanaf de achterkant geduwd worden. Slepen kan alleen vanaf de voorkant gebeuren.

LET OP: Wanneer u onderhoud aan de machine gaat plegen, duw of sleep deze dan niet op een helling terwijl de remmen zijn uitgeschakeld.

Schakel de rem uit zoals hieronder beschreven voordat u probeert om de machine te duwen of te slepen.

Om de rem uit te schakelen, steekt u de punt van een kleine schroevendraaier tussen de elektronische remhendel en de naaf.

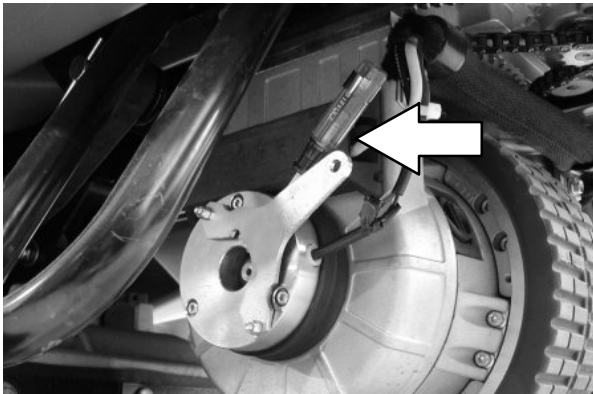

Voor modellen die zijn geproduceerd vóór serienummer 00681 moet de motor-kabelboomverbinding ook worden verwijderd.

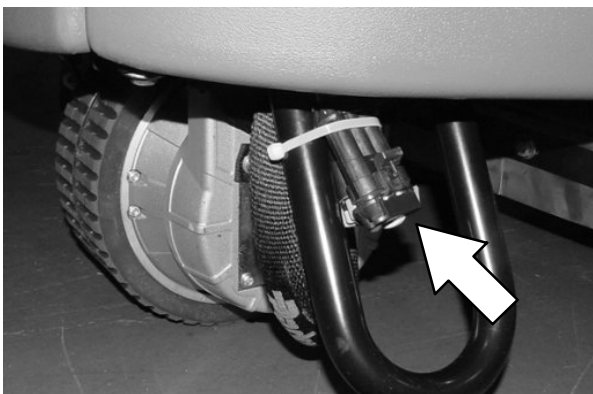

Duw of sleep de machine alleen op een vlakke ondergrond. Beperk de snelheid tot maximaal 3,2 km/u. De machine is NIET geschikt om met hoge snelheid geduwd of gesleept te worden.

Verwijder de schroevendraaier onmiddellijk na het duwen of slepen om de handrem in te schakelen.

LET OP: Gebruik de machine niet met een uitgeschakelde rem.

DE MACHINE VERVOEREN

Als de machine per vrachtwagen of trailer vervoerd wordt, dient u de machine als volgt vast te maken:

1. Zet de vloerwisser en de borstelkop omhoog.

VOOR UW VEILIGHEID: Leeg de tanks voordat u de machine op de truck of oplegger oplaadt of van de truck of oplegger afluadt.

2. Laad de machine met behulp van een transporthelling die het gewicht van de machine en de persoon die deze laadt kan dragen. Gebruik de machine niet op een transporthelling met een hoek van meer dan 19.25%.

VEILIGHEIDSWAARSCHUWING: Gebruik een goedgekeurd laadplatform wanneer u de machine op een vrachtwagen of trailer laadt of lost.

3. Plaats de voorkant van de machine in de trailer of vrachtwagen tegen de voorkant van de laadruimte.
4. Laat de schrobkop en wisser naar beneden zakken nadat de machine op de trailer of vrachtwagen is geladen.
5. Blokkeer alle wielen zodat de machine niet gaat rollen.
6. De voorste transportriemen door de stabilisatieklemmen halen en vervolgens de riemen aan de trailer of de vrachtwagen vastmaken om ervoor te zorgen dat de machine niet gaat omkieperen.

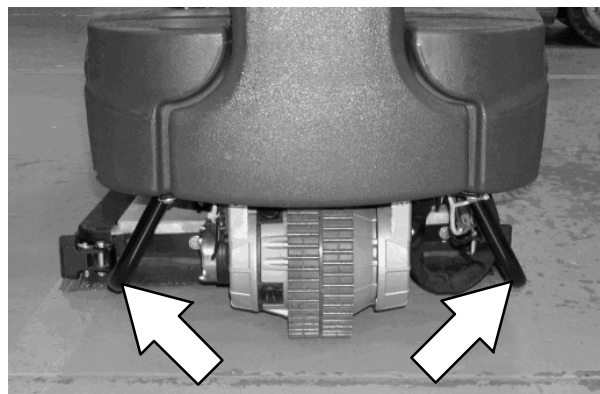

OPMERKING: Wellicht moet u eerst bevestigingsbeugels in de laadruimte van de vrachtwagen monteren.

VEILIGHEIDSWAARSCHUWING: Maak gebruik van transportriemen om de machine op de vrachtwagen of trailer vast te maken.

7. De achterste transportriemen door de opening middenin de achteras halen.

DE MACHINE OPKRIKKEN

VOOR UW VEILIGHEID: Parkeer de machine op een vlakke ondergrond, zet de motor af en trek de sleutel uit het contact voordat u de machine achterlaat of er onderhoud aan verricht.

Leeg de afvaltank en vloeistoftank voordat u de machine opkrikt. U kunt de machine opkrikken op de aangewezen punten. Gebruik een krik of takel met voldoende capaciteit om het gewicht van de machine te dragen. Parkeer de machine altijd op een vlak en niet-hellend oppervlak en blokkeer de wielen voordat u de machine opkrikt.

De voorste kriklocaties bevinden zich aan beide kanten van de machine.

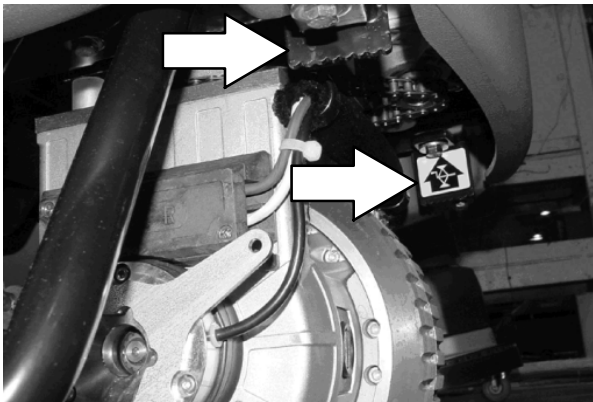

De achterste kriklocaties bevinden zich aan beide kanten van de machine bij de assen.

VEILIGHEIDSWAARSCHUWING: Blokkeer de wielen voordat u de machine opkrikt voor onderhoudswerkzaamheden. Gebruik een krik of takel met voldoende capaciteit om het gewicht van de machine te dragen. Krik de machine alleen omhoog op de daarvoor bestemde plaatsen. Zet de machine op steunen.

DE MACHINE STALLEN

Wanneer u de machine voor langere tijd wilt stallen, dient u de volgende maatregelen te treffen.

1. Leeg en reinig de schoonwater- en de vuilwatertanks. Open het deksel van de vuilwatertank om deze te ventileren.
2. Laad de accu's op voordat u de machine stalt. Dit verlengt de levensduur van de accu's. Laad de accu eens per maand op.
3. Verwijder de accu vóór opslag.
4. Parkeer de machine op een koele, droge plaats. Stel de machine niet bloot aan regen. Berg de machine binnenshuis op.

BESCHERMING TEGEN BEVRIEZING

VOOR UW VEILIGHEID: Voordat u de machine achterlaat of er onderhoud aan pleegt: parkeer de machine op een vlakke ondergrond en zet de motor uit.

1. Leeg de schoonwater- en de vuilwatertank.
2. Giet 8 liter op propyleenglycol gebaseerde/onverdunde antivries voor auto's in de schoonwatertank. Niet verdunnen.
3. FaST- modellen: Verwijder het FaST- PAK en berg alles op ergens waar de temperatuur niet onder de 0° C daalt.

LET OP: Vermijd dat er antivries in uw ogen komt. Draag een veiligheidsbril.

4. Zet de elektriciteit van de machine aan en laat het vloeistoftoevoersysteem werken. Zet de machine uit wanneer de antivries bij de schrobkop verschijnt.

Ga door met de beschermingsprocedure tegen bevriezing als de machine is uitgerust met het *ec-H2O*-systeem.

**ec-H2O NanoClean- modellen:
(*ec-H2O*- modellen met de aanduiding *ec-H2O NanoClean*)**

Gebruik de machine in de *ec-H2O*-modus om het *ec-H2O*-systeem te vullen met antivries.

**ec-H2O- modellen:
(*ec-H2O*- modellen geproduceerd voor de *ec-H2O NanoClean*- modellen)**

5. Druk de spoelschakelaar van de *ec-H2O*-module in om de antivries door het *ec-H2O*-systeem te spoelen. Wanneer de antivries bij de schrobkop verschijnt, druk de schakelaar dan opnieuw in om de module uit te zetten.

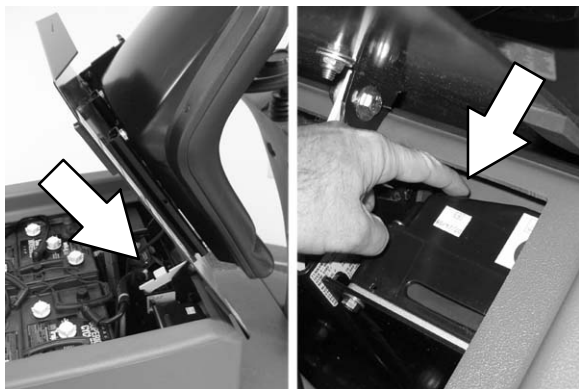

BELANGRIJK: Voordat u de machine gaat gebruiken, moet u de antivries uit de module spoelen zoals hieronder wordt beschreven.

Als de antivries niet goed wordt gespoeld uit het *ec-H2O*-systeem, detecteert de *ec-H2O*-module mogelijk een fout en werkt deze niet (het indicatielampje van de *ec-H2O*-schakelaar wordt rood). Gebeurt dit, stel de sleutel opnieuw in en herhaal de spoelprocedure.

ANTIVRIES UIT EEN *ec-H2O*-MODULE SPOELEN

(ec-H2O- modellen geproduceerd voor de ec-H2O NanoClean- modellen)

VOOR UW VEILIGHEID: Voordat u de machine achterlaat of er onderhoud aan pleegt: parkeer de machine op een vlakke ondergrond en zet de motor uit.

1. Tap de antivries af van de schoonwatertank in een emmer.
2. Vul de schoonwatertank met koud water totdat hij vol is (zie **SCHOONWATERTANK VULLEN**).
3. Maak de zwarte stekeraansluiting los bij de schrobkop en doe de slang in een emmer.

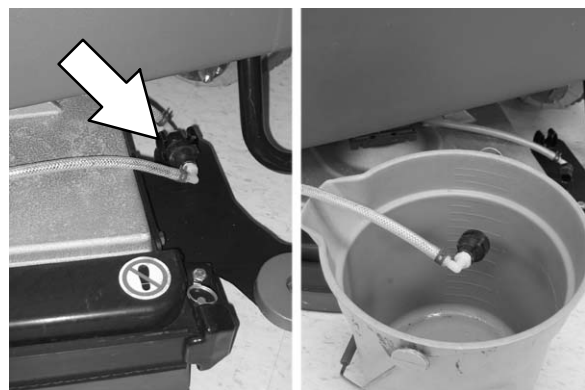

4. Druk de schakelaar van de *ec-H2O*-module in om de antivries uit het *ec-H2O*-systeem te spoelen.

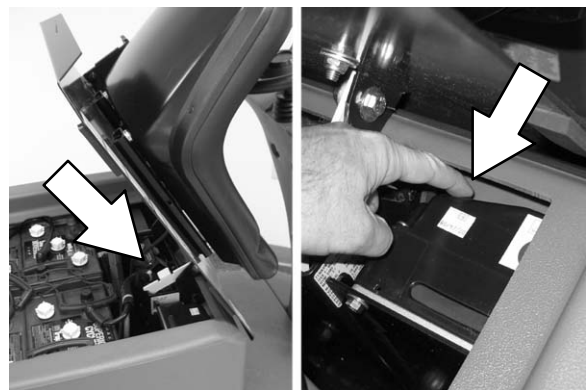

Wanneer het water helder wordt, drukt u de moduleschakelaar nog een keer in om de spoelcyclus te stoppen.

Voer antivries op een milieuvriendelijke manier af volgens de plaatselijke regelgeving voor afvalverwerking.

5. De machine is nu klaar om te schrobben.

SPECIFICATIES

ALGEMENE AFMETINGEN/VERMOGENS MACHINE

Onderdeel	Schijfvormig 650 mm	Cilindrisch 700 mm	Schijfvormig 800 mm	Cilindrisch 800 mm
Lengte	1520 mm			
Hoogte	1270 mm			
Breedte / frame	740 mm	810 mm	740 mm	810 mm
Breedte schrobkop voor schrobkop	800 mm	830 mm	910 mm	930 mm
Breedte / achterwisser (van wielte tot wielte)	850 mm	850 mm	1000 mm	1000 mm
Borsteldiameter	330 mm	150 mm	410 mm	150 mm
Borstellengte	-	700 mm	-	800 mm
Breedte schrobpad voor schrobkop	650 mm	700 mm	800 mm	800 mm
Capaciteit van de schoonwatertank	110 L			
Capaciteit vuilwatertank	110 L			
Nettogewicht / zonder accu's	265 Kg	287 kg	265 Kg	296 kg
Gewicht / met standaard accu's	386 Kg	407 kg	386 Kg	416 kg
Gewicht / met extra sterke accu's	443 Kg	464 kg	443 Kg	473 kg
GVWR	675 Kg			
Beschermingsklasse	IPX3			

Waarden bepaald conform EN 60335-2-72	Schijfvormig 650 mm	Cilindrisch 700 mm	Schijfvormig 800 mm	Cilindrisch 800 mm
Geluidsdruk niveau L_{pA}	69 dB(A)	75 dB(A)	69 dB(A)	75 dB(A)
Onzekerheidsfactor geluid K_{pA}	3.5 dB(A)	3.0 dB(A)	3.5 dB(A)	3.0 dB(A)
Geluidsvermogensniveau L_{WA} + onzekerheid K_{WA}	85 dB(A)	87 dB(A)	85 dB(A)	87 dB(A)
Trilling - Hand- arm	0.139 m/s ²	0.070 m/s ²	0.139 m/s ²	0.070 m/s ²
Trilling - Gehele lichaam	0.045 m/s ²	0.023 m/s ²	0.045 m/s ²	0.023 m/s ²
Onzekerheidsfactor geluid K	0.040 m/s ²	0.080 m/s ²	0.040 m/s ²	0.080 m/s ²

PRESTATIES VAN DE MACHINE

Onderdeel	Gegevens
Benodigde omdraaibreedte schrobpad voor schrobkop van 650 mm	1270 mm
Benodigde omdraaibreedte schrobpad voor schrobkop van 800 mm	1840 mm
Rijsnelheid (maximaal)	6,4 km / uur
Maximaal stijgings- en dalingspercentage met volle tanks	10.5%
Maximaal stijgings- en dalingspercentage met lege tanks	19.25%
Maximaal stijgings- en dalingspercentage voor schrobben	7%

SPECIFICATIES

AANDRIJVING

Type	Hoeveelheid	Voltage	Ampère- uur toelaatbaar vermogen	Gewicht (per stuk)
Accu's (standaard)	4	6	255 @ 5 uur	45 kg
Accu's (extra sterk)	1	24	300 @ 5 uur	258 kg
Accu's (Gel)	4	6	240 @ 5 uur	45 kg
Accu's (extra sterk Gel)	1	24	275 @ 5 uur	276 kg

Type	Gebruik	Voltage gelijkstroom	Kw (pk)
Elektrische motoren	Schrobborstel (Schijfvormig)	24	0,45 kW (0,6 pk)
	Schrobborstel (Cilindrisch)	24	0,50 kW (0,75 pk)
	Vacuümventilator	24	0,45 kW (0,6 pk)
Elektrische motoren	Aandrijving	24	0,85 kW (1,1 pk)

Type	Voltage gelijkstroom	amp.	Hz	Fase	Voltage wisselstroom
Opladers (intelligent)	24	30	50 / 60	1	240
Opladers (Gel/Agm)	24	30	50 / 60	1	240
Opladers (ingebouwd)	24	20	50 / 60	1	240

Chargers (Smart)	36	25	60	1	120
	36	25	50	1	230
	36	30	50	1	245

BANDEN

Plaats	Type	Maat
Voor (1)	Massief	90 mm x 260 mm
Achter (2)	Massief	80 mm x 260 mm

FaST- SYSTEEM (OPTIONEEL)

Onderdeel	Gegevens
Vloeistofpomp	24 Volt gelijkstroom, 5 A, 5,7 LPM maximaal, 70 psi omleidinginstelling
Vloeistofdosering	1.1 LPM
Oplossingsverhouding schoonmaakmiddel / water	1:1000
Dosering schoonmaakmiddel	1,35 CC / minuut

ec- H2O- SYSTEEM (OPTIONEEL)

Onderdeel	Gegevens
Vloeistofpomp	24 Volt gelijkstroom, 5 A, 5,7 LPM maximaal, 70 psi omleidinginstelling
Vloeistofdosering*	1.1 LPM Schijfvormig model
	1.5 LPM Cilindrisch model
	1.9 LPM Optioneel

* Voor ec-H2O- modellen geproduceerd voor de ec-H2O NanoClean- modellen: neem contact op met een erkend Servicecenter als u de vloeistofdosering wilt kunnen aanpassen.

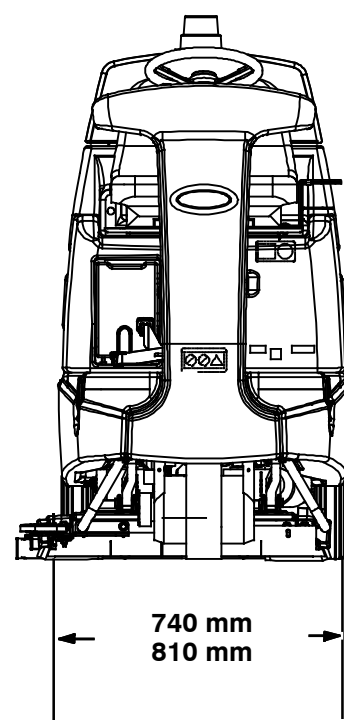
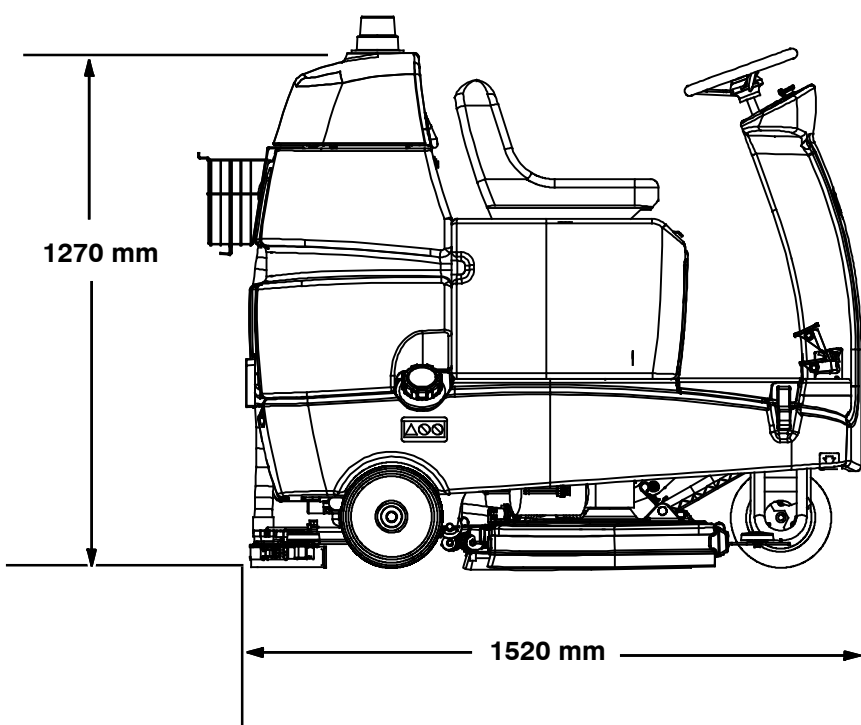
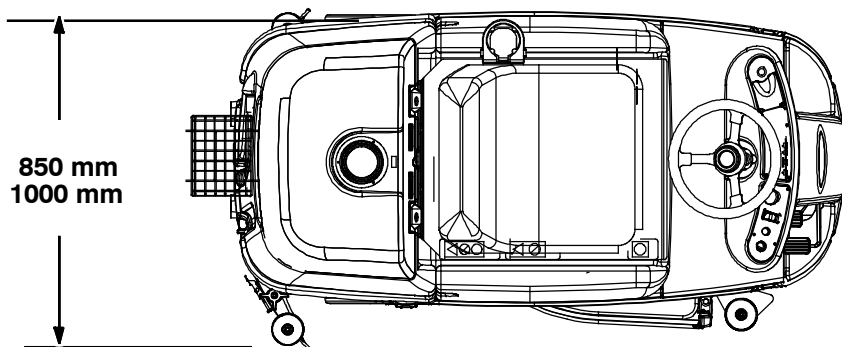

1014751

AFMETINGEN VAN DE MACHINE

